



تصوير سنڌ

(سومرن جي بادشاهيءَ جا نقش ۽ نشانينون)

مصنف: ايم. ايڇ. پنهور

سنڌيڪار: عمر سومرو

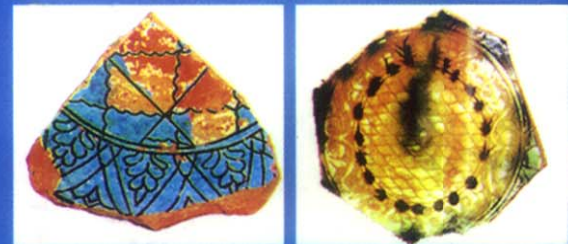
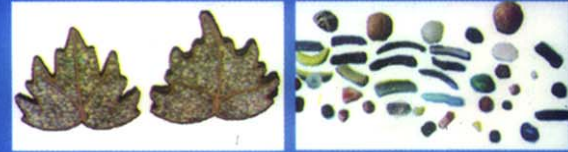
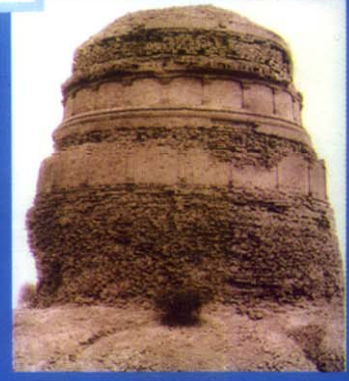
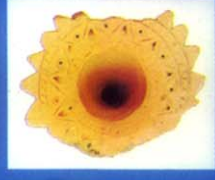

تصویر سنت

(1011 کان 1351ع)

تصوير سنڌ

(1011 کان 1351ع)

(سومرن جي بادشاهيءَ جا نقش ۽ نشانين)

مصنف: ايم. ايڇ. پنهور
(ستاره امتياز)

سنڌيڪار: عمر سومرو

سڀ حق ۽ واسطا سنڌيڪار وٽ محفوظ

هن ڪتاب جي ڪنهن به حصي جو نقل، فوٽو يا ڦير ڦار سان اتارو مڪمل طرح منع آهي. ڪتاب جي ڪنهن به حصي کي ڪنهن ٻي وضاح يا جلد ۾ ڇاپڻ ۽ رڪارڊ ڪرڻ واري خلاف قانوني ڪارروائي ڪئي ويندي.

- ڪتاب : تصوير سنڌ - سومرن جي بادشاهيءَ جا نقش ۽ نشانيون
 موضوع : تاريخ
 مصنف : ايم. ايڇ. پنهور (1925-2007ع)
 (ستاره امتياز)
 سنڌيڪار : عمر سومرو 0300-7051347
 ڇاپو : پهريون
 سال : 2006ع
 ڪمپوزنگ ۽ لي آئوٽ : عمر سومرو اڪيڊمي، ڪراچي، سنڌ
 فوٽوگرافي : محمد علي قادري
 گرافڪس : احمد سومرو 0345-3050167
 ڇپيندڙ : سنگم پبليڪيشنس، سچل ڳوٺ ڪراچي، سنڌ
 ڇپائيندڙ : عمر سومرو اڪيڊمي،
 B-138، بلاڪ-2، سعدي ٽائون، ڪراچي-75280، سنڌ.
 موبائل: 03007051347، اي ميل: umersoomro@hotmail.com
 قيمت : 600 روپيا

ارپنا

فرزانہ جي نانءَ

امتڙ جڏهن گذاريو ته مان اٺن سالن جو هئس.
 جيڏانهن ويندي هئي، مونکي ساڻ وٺي ويندي هئي.
 گهر هجڻ مهل مان راند روند، ليڪا ڪيڻ ۽ پڙهڻ ۾ رڌل هوندو هئس.
 کيس بنهه گهٽ چنبتندو هئس، پر سندس موجودگي ۽ سان آتت هوندو هئو.
 اٽڪل اڌ صديءَ تائين مان کيس ٻين عورتن ۾ ڳوليندو رهيس.
 پلي جو مان زندگيءَ جي رونقن ۽ راحتن ۾ گم رهيس،
 تڏهن به سکون، حاصلات جي احساس ۽ اندر جي اطمينان ۾ ڪٿي ڪا ڪمي ضرور هئي.
 فرزانہ سان ملڻ کانپوءِ مونکي دلي سکون ۽ اطمينان موٽي ملي ويو آهي،
 پل به کانئس پري رهڻ تي دل نه چوندي آهي،
 ۽ وري سندس موت به سدائين منڙي هوندي آهي.
 ساڻس گهاريل گذريل ٻه ڏهاڪا سالن دوران مون پنهنجي
 باقي سڄي حياتيءَ کان وڌيڪ ڪم ڪيو آهي.
 مون هن جيون جي حقيقت سمجهي ۽ لهي به ورتي آهي،
 جنهن لاءِ منهنجي هر ڪوشش ۾، ڪوڙ سارن سائنسي ميدانن
 ۾ ڪيل سندس تحقيقون، سدائين جان پرينديون رهيون آهن.
 اڃا ته موت جي چڪ مونکي پنهنجي وس ناهي ڪيو،
 پر نيٺ جڏهن ائين ٿيو به،
 تڏهن،
 سندس ٿورائتو ٿيندي، بنا ڪنهن حسرت هتان هليو ويندس.

 19.11.2002



نقشو نمبر 1
 سنڌ جي
 جاگرافيائي بيھڪ

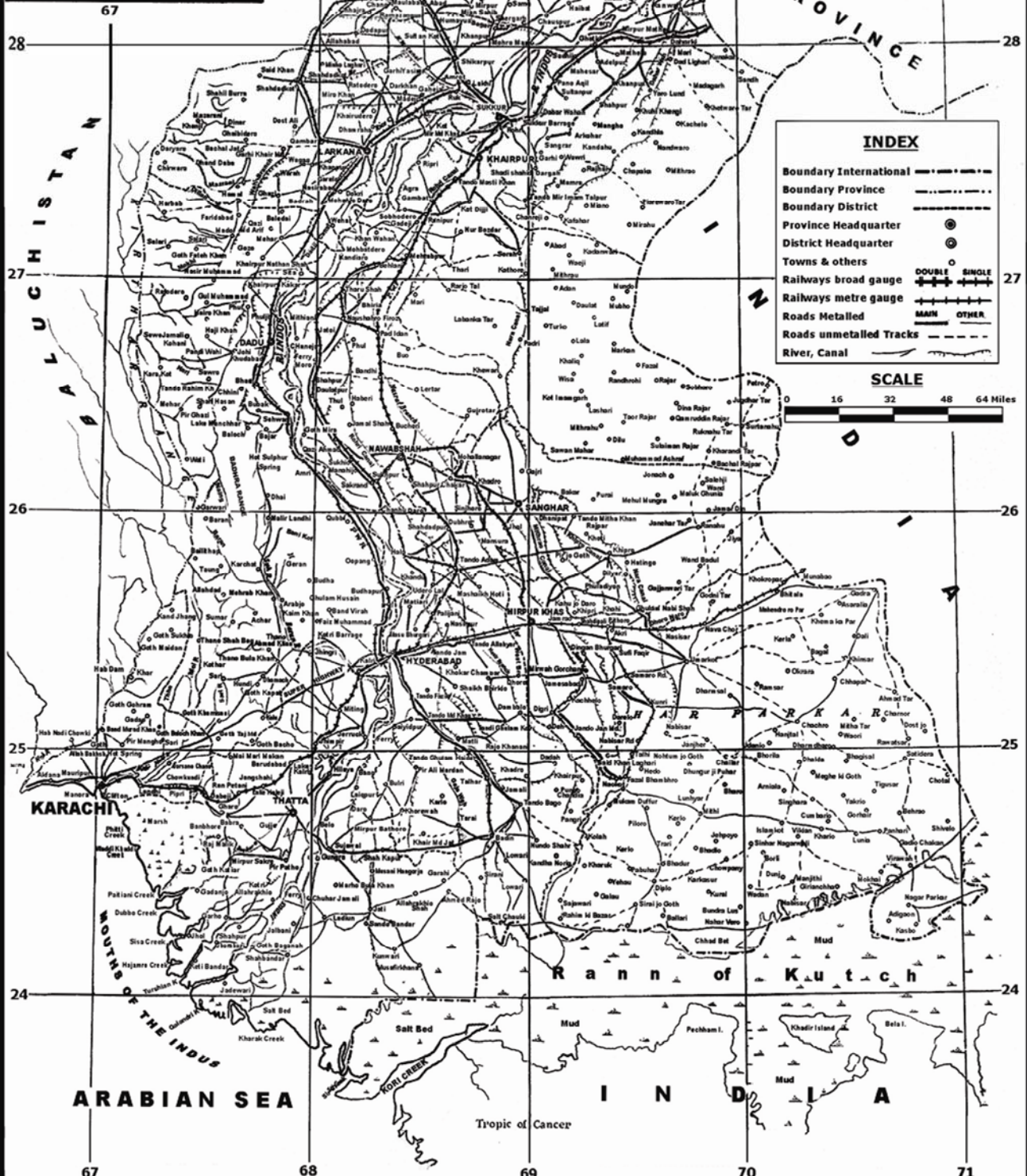

INDEX

- Boundary International ————
- Boundary Province - - - - -
- Boundary District - - - - -
- Province Headquarter ○
- District Headquarter ○
- Towns & others ○
- Railways broad gauge ————
- Railways metre gauge ————
- Roads Metalled ————
- Roads unmetalled ————
- Tracks ————
- River, Canal ————

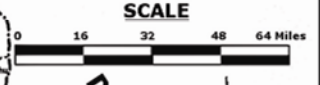

67 68 69 70 71

فهرست

نثر

91	سومرن جي دؤر ۾ سنڌ جي تاريخي جاگرافي	باب چوڏهون	11	سنڌيڪار پاران
113	سومرن جي ڏينهن ۾ سنڌو ۽ جي چال ۽ ان جا نتيجا	باب پندرهنون	12	پيش لفظ
121	سومرن جي دؤر ۾ آبپاشي نظام ۽ زراعت	باب سورهنون	14	مهاڳ
133	انتظام	باب سترهنون	19	باب پهريون
139	سومرن جي دؤر ۾ سنڌين جو کاڌو	باب ارڙهون	31	باب ٻيون
147	سومرن جي دؤر ۾ سنڌ جو واپار (1000-1400ع)	باب اٺويهون	33	باب ٽيون
155	سومرن جي دؤر ۾ سنڌ ۾ سماجي زندگي	باب ويهون	39	باب چوٿون
171	سومرن جي راج ۾ سنڌ ۾ تعليم	باب ايڪويهون	45	باب پنجون
175	سومرن جي دؤر ۾ سنڌ ۾ مذهب ۽ روحانيت	باب ٻاويهون	45	باب ڇهون
201	هنر، ڪاريگري، پراڻا آثار ۽ اڏاوتي مهارت	باب ٽيويهون	47	باب ستون
215	ڏکڻ ايشيا جون ٻوليون	باب چوويهون	57	باب اٺون
221	سومرن جي راج ۾ سنڌي ٻوليءَ جي سرڪاري ٻوليءَ طور اوسر	باب پنجويهون	63	باب نائون
225	سومرن جي راج دؤران ٻولي، ادب ۽ ٻاهرين دنيا سان ادبي ناتا	باب ڇويهون	67	باب ڏهون
233	سائنس ۽ ٽيڪنالاجي	باب ستاويهون	71	باب يارهون
237	ڏکڻ ايشيا ۾ آباد انساني نسل	باب اٺاويهون	77	باب ٻارهون
238		ڏات ساگر	81	باب تيرهون
242		ڏسڻي	87	
247		مجتائون		

نقشا

42	1154ع: دنيا ادريسيءَ مطابق	نقشو نمبر 11.	6	سنڌ جي جاگرافيائي بيهڪ	نقشو نمبر 1.
44	نائين صدي: عباسي سلطنت جي ٽٽڻ جو آغاز	نقشو نمبر 12.	20	1000-1525ع: سومرن ۽ سمن جا اتر سنڌ ۾ شهر	نقشو نمبر 2.
44	ڏهين صدي: ڪارمي، ڪرمطي، بواجدي ۽ سمانِي	نقشو نمبر 13.	22	1000-1525ع: سومرن ۽ سمن جا ڏکڻ سنڌ ۾ شهر	نقشو نمبر 3.
44	يارهين صدي: غزنوي شهنشاهت	نقشو نمبر 14.	24	854-1011ع: هبارين جي بادشاهي ۽ 951ع ۾ پاڙيسري بلوچستان ۽ ڏکڻ پنجاب ۾ عرب نسل جا مقامي حاڪم	نقشو نمبر 4.
44	ٻارهين صدي: سلجوقين جون ڪاهون ۽ غزنوي	نقشو نمبر 15.	26	2500 ق- م کان هنوقت تائين: سنڌو ۽ 26 هاڪڙي جا برهمڻ آباد - منصوره ويجهو وهڪرا	نقشو نمبر 5.
46	1030ع: سلطان محمود غزنويءَ جي شهنشاهت	نقشو نمبر 16.	30	1025ع: خفيف سومرو ۽ سندس همعصر	نقشو نمبر 6.
	محمود غزنويءَ جو منصوره ۾ ڦرلٽ لاءِ اچڻ وارو گس، ۽ سنڌ ۽ ڀرپاسي علائقن ۾ مسلمانن جي شروعاتي داخل اندازي	نقشو نمبر 17.	38	ڏکڻ ايشيا تي ملڪ	نقشو نمبر 7.
48	1206ع: ڏکڻ ايشيا شهاب الدين غوريءَ جي مرڻ مهل	نقشو نمبر 18.	38	951ع: اسطخريءَ جو ٺاهيل سنڌ جو نقشو	نقشو نمبر 8.
56	1150ع: ادريسيءَ مطابق سنڌ ۽ ڀرپاسي وارا علائقا جديد نقشي تي	نقشو نمبر 19.	38	976ع: ابن حوقل جو ٺاهيل سنڌ جو نقشو	نقشو نمبر 9.
58	1154ع: ادريسيءَ مطابق سنڌ ۽ ڀرپاسي وارا علائقا	نقشو نمبر 20.	40	150ع: ٽالميءَ جو ٺاهيل ڏکڻ ايشيا جو نقشو	نقشو نمبر 10.

نقشو نمبر 21.	1236ع: ڏکڻ ايشيا التتمش جي مرڻ مهل	62	نقشو نمبر 46.	ستين کان تيرهين صدين دؤران سنڌو درياءَ جا
نقشو نمبر 22.	1220ع: خوارزم شاهن جي شهنشاهي		112	خيرپور، سانگهڙ، سامارو ۽ شهدادپور وهڪرا
نقشو نمبر 23.	1287ع: ڏکڻ ايشيا بلين جي مرڻ مهل	62	نقشو نمبر 47.	ستين کان تيرهين صدين دؤران سنڌو درياءَ جا
نقشو نمبر 24.	1315ع: ڏکڻ ايشيا علاءُ الدين جي مرڻ مهل	64	114	نارو، سامارو پراڻ، شهدادپور ۽ نصرپور وهڪرا
نقشو نمبر 25.	1227ع: چنگيز خان جي شروعاتي	66	نقشو نمبر 48.	ڏهين کان چوڏهين صدين دؤران سنڌو درياءَ جا
	منگول سلطنت	70	114	لاڙ ۽ بلڙي، گونگڙو، گولاڙچي ۽
نقشو نمبر 26.	1239-1310ع: منگول سلطنت ۽ ڏکڻ ايشيا	72	نقشو نمبر 49.	ڏهين کان ارڙهين صدين دؤران سنڌو درياءَ جا
نقشو نمبر 27.	3000 ق- م کان 1300ع تائين:		114	ڪلري، بگهاڙ، رچل ۽ اوچتو وهڪرا
نقشو نمبر 28.	بروهين جي سنڌ ڏانهن لڏ پلاڻ	76	نقشو نمبر 50.	1250-1750ع: سنڌو درياءَ جا لاڙ ۽ وهڪرا
نقشو نمبر 29.	تيرهين کان سورهين صدين جا سنڌ ۽	76	نقشو نمبر 51.	1755-1758ع: سنڌو درياءَ جي وهڪري ۽ ڦير
نقشو نمبر 30.	بلوچستان ۾ چوکندي مقبرن وارا مکيه ماڳ	80	نقشو نمبر 52.	1250ع ۽ پوءِ: سنڌو درياءَ جي ساڄي
نقشو نمبر 31.	1333ع: ابن بطوطه جو سنڌ ۽ ملتان اچڻ جو دڳ	82	نقشو نمبر 53.	پَر تي وري وري ايندڙ ٻوڏ جو دڳ
نقشو نمبر 32.	1894/95ع: نصير آباد تعلقي جي نقشي ۾	84	نقشو نمبر 54.	سنڌو درياءَ جي ٺاهيل ڏکڻ سنڌ جي
نقشو نمبر 33.	جوتائيءَ جو ماڳ	86	نقشو نمبر 55.	ڌرتيءَ جي جيو مارفالاجي
نقشو نمبر 34.	1335ع: محمد بن تغلق جي سلطنت	88	نقشو نمبر 56.	هاڪڙي درياءَ جو سڪڻ
نقشو نمبر 35.	1351ع: ڏکڻ ايشيا محمد تغلق جي مرڻ مهل	90	نقشو نمبر 57.	سنڌ جو آبھوائي نقشو: ساليانو مينهن وسڻ
نقشو نمبر 36.	1351ع: طغيءَ جي سنڌ ڏانهن پاڇ ۽	92	نقشو نمبر 58.	سنڌ جو آبھوائي نقشو:
نقشو نمبر 37.	محمد تغلق جي ڪاه	92	نقشو نمبر 59.	ساليانو پاڻيءَ جو باق ٿي اڏامي وڃڻ
نقشو نمبر 38.	ڏکڻ سنڌ ۾ سومرن ۽ سمن جا قتل شهر	92	نقشو نمبر 60.	سنڌ جو جَر جي پاڻيءَ جو نقشو
نقشو نمبر 39.	3000 ق- م کان هنوقت تائين: سنڌو درياءَ جا	92	نقشو نمبر 61.	ڏهاڙي سراسري اٽڪل 5 انچ مينهن پوڻ
نقشو نمبر 40.	سکر ويجهو وهڪرا ۽ چار مختلف گارجون	92	نقشو نمبر 62.	پنجن ڏينهن ۾ سراسري اٽڪل 5 انچ مينهن پوڻ
نقشو نمبر 41.	سکر ۽ روهڙيءَ ويجهو ٻيٽ	92	نقشو نمبر 63.	ٽيهن ڏينهن ۾ سراسري اٽڪل 5 انچ مينهن پوڻ
نقشو نمبر 42.	سکر ۽ هاڻوڪو وايو منڊل	92	نقشو نمبر 64.	سنڌ جا آبھوا آڌار ٺاهيل ننڍا پرڳڻا
نقشو نمبر 43.	ڪرنس جو ٺاهيل برهمڻ آباد - منصوره ۽	96	نقشو نمبر 65.	(گرمي ۽ ٿڌ جا ايڪا)
نقشو نمبر 44.	پرياسن جو نقشو، مختلف ماهرن پاران	102	نقشو نمبر 66.	سنڌ جي چشمن جي نقشي مطابق جاءِ
نقشو نمبر 45.	ڪيل سڃاڻين سان	102	نقشو نمبر 67.	6000 ق- م کان هنوقت تائين: بدڪن،
	پنيور جي اڏاوتي بيهڪ	104	نقشو نمبر 68.	ڪازن، هنجن ۽ ٻين سانگي پڪين جو روس ۽
	2500 ق- م کان هيٺ تائين: سنڌوءَ	110	نقشو نمبر 69.	وچ ايشيا کان منچر ڏيڻ تي اچڻ: چلا پارايل
	جا پنيور يا باربيرڪان ويجهو وهڪرا	112	نقشو نمبر 70.	پڪين جي ليڻ جي آڌار
	هوائي فوٽوگرافيءَ آڌار	112	نقشو نمبر 71.	1025ع: واپاري اچ وڃ جا رستا، واپار جا وڪر ۽
نقشو نمبر 46.	1226-1843ع: ڪڇ ۽ سنڌ وچ ۾ اچ وڃ جا رستا	112	نقشو نمبر 72.	واپار ڪندڙ ملڪ
نقشو نمبر 47.	962-993ع: پاڪستان جو ڌرتي ڏوڏ نقشو	112	نقشو نمبر 73.	1228ع: واپاري اچ وڃ جا رستا ۽ واپار جا وڪر
نقشو نمبر 48.	انين کان چوڏهين صدين دؤران سنڌو درياءَ جا	112	نقشو نمبر 74.	انين کان تيرهين صدين دؤران سنڌ جا ثقافتي،
نقشو نمبر 49.	واره، جيڪب آباد ۽ ڪنڌ ڪوٽ وهڪرا	112	نقشو نمبر 75.	مذهبي، واپاري ۽ انتظامي ڳڙه
نقشو نمبر 50.	انين کان چوڏهين صدين دؤران سنڌو درياءَ جا	112	نقشو نمبر 76.	ڏکڻ ايشيا جي ٻولين آڌار ورهاست
نقشو نمبر 51.	واره، الهندو نارو ۽ دادو وهڪرا	112	نقشو نمبر 77.	1300-1650ع: اتر سنڌ جو قبيلاتي نقشو
نقشو نمبر 52.	ستين کان چوڏهين صدين دؤران	112	نقشو نمبر 78.	1300-1650ع: ڏکڻ سنڌ جو قبيلاتي نقشو
نقشو نمبر 53.	سنڌو درياءَ جو خيرپور وهڪرو	112	نقشو نمبر 79.	ڏکڻ ايشيا ۾ آباد انساني نسل

ڇارت ۽ ٽيبلون

1.	سومرن جي حسب نسب بابت مختلف رايا	28	2.	سومرا راج گهراڻي جا بادشاهه ۽ سندن راج جا سَنَ	31
----	----------------------------------	----	----	--	----

103	سنڌ سان لڳندڙ سامونڊي ڪنارن جا نالا	.12	43	عربن جي ٺاهيل نقشن ۾ ڏنل ماڳ ۽ انهن جا هنڌ	.3
105	سومرا دؤر ۾ مختلف نيڪرن تي وسيل شهرن جا ماڳ	.13	45	سن 998ع ۾ آزاد اسلامي ملڪ	.4
108	ڪڇ جي جاڙيجن سمن حاڪمن جو شجرو (1148-1948ع)	.14	47	محمود غزنويءَ جون ڪاهون	.5
131	سنڌ جا ڪجهه چشما ۽ مٿانئن ٿيندڙ پوک	.15	57	سومرن جا همعصر اسلامي ملڪ	.6
145	کاڌي جي شين جا اڳهه 1325-1351ع	.16	60	سومرن جا همعصر (1011-1351/52ع)	.7
169	ان دؤر ۾ هندوستان ۾ غلامن جا اڳهه	.17	68	سومرا ۽ سندن همعصر ملتان جا حاڪم (893-1365ع)	.8
192	سنڌ ۾ پراڻن دؤرن کان وٺي مذهبي برادرين جا گڏيل ڌرمي مارڳ	.18	75	منگولن جي فتحن سان لاڳاپيل اهم واقعن جي سن وار ترتيب	.9
205	سومرن جي دؤر ۾ هلندڙ ڪاشيءَ جا ڪچا وڪر	.19	94	لاڙ ۾ سومرن جا اجڙيل شهر	.10
207	ڪاشيءَ ۾ ڪم ايندڙ هلڪي تاءَ وارا وڪر	.20	98	مختلف ليڪڪن پاران برهمڻ آباد - منصوره ۽ ڀر	.11
207	ڪاشيءَ ۾ ڪم ايندڙ مکيه وڪر	.21		پاسي وارن ماڳن جي سڃاڻپ	

تصويري سمجهاڻيون

89 (128-126)	سومرا دؤر ۾ اڏاوتن جا نمونا	.24	29	(1, 2)	رُڪ ۽ ڪڇ مان ٺهندڙ شين ۾ نواڻ	.1
92 (130, 129)	خواجه خضر ۽ ساڌ پيلو	.25	30	(3, 4)	پٿر اُڪيرڻ جو هنر	.2
96 (133-131)	عاج جون شيون، مرداڻيون ۽ زانليون مورتيون	.26			سنڌو سڀيتائي ڪنڀارڪا تانوَ ۽ سومرا جڳ جي	.3
100 (136-134)	اڏاوتن جا نمونا	.27	32	(5-7)	ڪنڀارڪن تانوَ جي ساڻن هڪجهڙاڻپ	.3
	عاج، ڏاتو، پٿر، ڪڇيءَ ۽ پيش جي ڦرهن، ۽ ڍپ	.28			سنڌو سڀيتائي ماڳن (3700-1650 ق-م) ۽ سومرا	.4
106 (143-137)	جي تيلين مان ٺهيل گهر جي سونهن واريون شيون	.29	34	(8-23)	دؤر (1010-1351ع) جي ماڳن مان لڌل هڪجهڙا	.4
	موهن جي دڙي جي گهرن جي سنڌ ۾ اڳي	.29			ڪنڀارڪا تانوَ	.5
109 (147-144)	۽ پوءِ ٺهندڙ گهرن سان ڀيٽ	.30			بيلاس ۽ ڪزنس کي برهمڻ آباد - منصوره مان 1854	.5
110 (151-148)	لاڙ ۾ اڃا تائين هلندڙ سومرن جي جڳ وارا گهر ۽	.31			واري ڪوتائيءَ ۾ لڌل ٺڪر جا تانوَ. پوءِ وارن سومرن	.6
111 (156-152)	سنڌو سڀيتائي گهرن جون رٿائون	.32	36	(24-38)	(1011-1351) ۽ سمن (1351-1525) جي دؤر جي	.6
	سڪار جا ڏينهن (900-1200ع) ۽ گذريل	.32	37	(39-49)	تانوَ جي بيهڪ ۽ نمونا هنن سان ملن ٿا.	.6
120 (157)	1100 سالن دؤران آب هوا	.33	41	(50-57)	سومرا دؤر ۾ هلندڙ تانوَ جون ڍڪڻيون	.7
	سومرن جي جڳ وارا پوکي راهيءَ جا	.33	42	(58, 59)	عرب واپاري ۽ سپاهي	.8
128 (160-158)	طريقا جيڪي ويهين صديءَ ۾ به هلندا هئا	.34	48	(61-61)	محمود غزنويءَ جو لشڪر	.9
130 (174-167)	آبپاشيءَ (پاڻي پهچ) جا اوزار	.35	50	(62-72)	گهڻو ڪري پاڻي رکڻ لاءِ ٺڪر جا تانوَ	.10
131 (176, 175)	آبپاشيءَ لاءِ ڪم ايندڙ پوکا	.36	52	(73-86)	ٺڪر جا رڌ پچاءَ جا تانوَ ۽ جا پير	.11
	شاه ڪپور ۾ سومرن جي محل يا ڪنهن انتظامي	.36	54	(87-99)	ڪُڀا، جڳ، پيالو، پير ۽ چٽيل ۽ ڪاشيل گلدان	.12
132 (177)	عمارت جي نظر ايندڙ رٿا جو نقشو	.37	65	(100)	دهلي سلطنت کان اڳ واري سومرا دؤر	.13
	ڪيرن ڪوٽ جو خاڪو ۽ شاه ڪپور ۽ ڪيرن ڪوٽ	.37			۾ تانوَ تي پڪين جا چٽ	.14
134 (179, 178)	تائين پهچڻ جا رستا	.38	66	(101)	علاءُ الدين جي تلوار	.14
136 (204-180)	سومرن جي جڳ جا ڪاشيل ڪنڀارڪا تانوَ	.38	69	(102)	سنڌي لاڏاڻو (روڻو)	.15
137 (206, 205)	قتل ماڳ ٻاهر جو پٿرو ۽ چٽيل ڪنڀارڪا تانوَ	.39	73	(103)	پنيور (ديبل) جو انت	.16
140 (234-207)	ڪاري ۽ مٺي پاڻيءَ جون عام ڪاڇرو مڇيون	.40	74	(104-109)	پاڪستان ۽ اتر هندوستان ۾ منگولن جو ڏهڪاءُ	.17
142 (256-235)	عام ڪاڇرو پڪي	.41	75	(110)	منگولن جي دشمن تي ڪاه	.18
144 (272-257)	ڪاڇرو جهنگلي جانور	.42	76	(111)	چوڪنڊي نموني قبر	.19
145 (274, 273)	مڇي ۽ پڪي ڦاسائڻ	.43	78	(112-117)	بادشاهه فاتح ۽ گهوڙيسوار	.20
150 (282-275)	سومرن واري جڳ ۾ هلندڙ سڪا	.44	79	(118)	تانوَ ٺاهڻ لاءِ ٺڪر جا سانچا	.21
	مڇيءَ جو شڪار، مهاڻن جا بيٺڙين ۾ گهر	.45	82	(119, 120)	جوتائي انسپيڪشن بنگلو	.22
152 (292-283)	۽ مڇيءَ جو واپار	.45	85	(121-125)	تغلق، سندن ٺپال سرشتو ۽ ابن بطوطه	.23

198 (461-450)	مذهبي پرچار جي وات		46	سومرن جي جڳ ۾ هلندڙ سڪا
199 (469-462)		.68	153 (295-293)	صفحي نمبر 150 سان لاڳيتو
	سومرن جي دؤر ۾ چوڪين سرن ۽ ڳهن تي	.69	154 (297, 296)	47. صديون اڳ کان سومرن جي دؤر تائين هلندڙ ڳهه
200 (497-470)	چٽساليءَ جون جاميٽريائي ڊزائونون		48	سنڌو سڀيتا جي مختلف دؤرن ۾ هلندڙ مردانا ۽
202 (502-497)	سومرا دؤر جون شاندار سهڻيون چوڪيون سرون	.70		زنانا زيور: جن مان ڪجهه سومرن جي دؤر ۽ انهي
204 (506-503)		.71	156 (298)	کان پوءِ به هلندا آيا. (جوناتن مارڪ ڪينوير)
204 (513-507)		.72		49. سنڌو سڀيتا ۾ چوڪين سرن، ڳهن، لٽن ڪپڙن ۽
	سنڌو سڀيتا دؤران سرجيل جتيل پٽڙين واريون ڊزائونون،	.73		گهر سينگارڻ ۾ استعمال ٿيندڙ ڊزائونون، جيڪي
208 (519-514)	جيڪي سنڌ جي بهراڙين ۾ اڃا تائين هلن ٿيون		158 (308-299)	سومرن جي دؤر ۾ به جاري رهيون
210 (532-520)	ڦوڪ ڀرڻ جا سامان	.74		50. چوڪنڊي نموني قبرن ۾ ڏيکاريل زنانا
212 (542-533)	هٿرادو سوڃهرو ڪرڻ جا سامان	.75	160 (317-309)	ڳهه (14 کان 18 صدين وارا)
213 (550-543)	رتو ڪوٽ (ڏهين کان تيرهين صدي)	.76	162 (323-318)	51. سومرا دؤر جا مردانا ۽ زنانا ڳهه ۽ بيون شيون
	چٽسالي ٿيل عاج جا ٽڪرا ۽ پڳل	.77		52. چوڏهين کان ارڙهين صدين جي قبرن تي
214 (551, 551)	چوڙيون ۽ ڪنگڻ		164 (327-324)	اڪريل زنانا ڳهه
216 (557-553)	سومرن جي دؤر ۾ عام هلندڙ سنڌي لڀيون	.78		53. سومرن جي ماڳن تان لٽل مردانا ۽ زنانا
218 (565-558)	سومرن جي دؤر ۾ هلندڙ سنڌي ۽ عربي لڀيون	.79	166 (337-328)	ڳچيءَ جا ڳهه
	رتي ڪوٽ جو اڀاريون دروازو ۽	.80	168 (345-338)	54. ڳهه (زيور)
217 (567, 566)	الور جو قتل ماڳ		169 (348-346)	55. وندر ۽ ورونهن
	سنڌي سماج ۾ جڳن کان هلي ايندڙ مردن ۽	.81	170 (357-349)	56. ڪپڙا، هار سينگار جو سامان ۽ رنگين ڳهه
220 (572-568)	عورتن جي وچ ۾ پورهئي جي ورهاست		172 (377-358)	57. رانديڪا - ٻارن جي وندر ۽ سڪيا جو سامان
222 (579-573)	سنڌ ۾ پاڻي ڍوڻ جا طريقا هنر	.82	176 (382-378)	58. ڌرمي انداز، بناوتون ۽ بيون شيون
223 (580)	ڏاند گاڏي	.83	178 (394-383)	59.
224 (588-581)	سومرن جا قتل ماڳ	.84	180 (399-395)	60.
	سنڌي ٻوڏي ڪاريگرن پاران ڪاهو جي ڌڙي ۽ سڌين جي	.85	182 (404-400)	61.
226 (615-589)	ڌڙي ۾ ڪم آندل چوڪيون ۽ بيون سرون		184 (409-405)	62.
231 (617, 616)	مور ۽ منجنيق جا پڪل ڳوڙها (گولا)	.86	186 (422-410)	63. مٿن کي مان ڏيڻ
232 (633-618)	جنگ ۽ جنگي سامان	.87	188 (426-423)	64. سومرن جي جڳ دؤران آباد مسجدون
234 (645-634)	صنعتي اوزار	.88		65. ڏکڻ ۽ ڏکڻ اوڀر ايشيا جي استوپائن
235 (650-646)	ڪم ۾ رڌل ڪاريگر ۽ سندن اوزار	.89	190 (441-427)	جون ڪجهه اهم ڊزائونون
236 (653-651)	حڪمت يا طَب جو سامان	.90	196 (449-442)	66. نانگن بلائن جي پوڄا
237 (654)	وچئين جڳ ۾ سنڌ ۾ هلندڙ جانڊھ	.91		67. ڳاڻڻ وڃائڻ - اسماعيلين، صوفين ۽ ڀڳتن جي

اد اڪري

اويو پي	آڪسفورڊ يونيورسٽي پريس	ع س	عمر سومرو، پبلشر ۽ سنڌيڪار
او.	اُچائي	ق-م	قبل مسيح
اي ايل اي	ريڊرز ڊائجسٽ ”ايوري ڊي لائف ٿرو ايجز“	ل م	لاڙ ميوزيم
ايڇ پي	ايڇ. پنهور، ليڪڪ	ن م	نیشنل ميوزيم
پل.	پليٽ	و.	وفات
پي اي ڊبليو	پرنيلز انسائيڪلوپيڊيا آف ورلڊ هسٽري 1977	ٽي ڊبليو ايڇ	ٽائيمز ڊي ورلڊ اسٽريٽيڊ هسٽري
ت.	تصوير	پ م	پنپور ميوزيم
س ع	سنڌ ميوزيم	ج.	چمر
س م	سينٽي ميٽر	ڊ.	ڊايمپٽر
س ن	سنڌالاجي ميوزيم ڄامشورو	ڊي جي اي	ڊائريڪٽر جنرل آرڪيالاجي
ع پ	عبيدالله پنهور	ڪ ڊ س	ڪرونولاجيڪل ڊڪشنري آف سنڌ

سنڌيڪار پاران

زبان منهنجي ته ماڻ ٿي وئي، اشارن ۾ اڃا آس آهي،
وجود منهنجو رڳو چند لڪيرون، نشانن ۾ اڃا آس آهي،
هر طرف هل آ ته هت ڪو هيو، پڙاڏن ۾ اڃا آس آهي،
”امل“ داڻا هيءَ ڌرتي قبائيندي ناهي، دلاسن ۾ اڃا آس آهي.

ٻڌائڻ ۽ سمجهائڻ گهري آهي، تيسن توهان تائين پهچائڻ جي ڪوشش ڪئي اٿم. جنهن جي تصديق مصنف پاڻ ترجمو پڙهي ڪئي آهي.
هن ڪتاب ۾ آيل تحقيق مطابق سومرن جي دؤر کي ختم ٿي
اتڪل ساڍا ڇهه سو سال لنگهي ويا آهن، پر اڄ تائين هن دؤر بابت، ڏند
ڪٿائڻ ۽ سومرن کي زوريءَ عرب ٻڌائڻ جي ڪوششن سان پرپور
ڪهاڻيون بيان ڪندڙ ٻه چار ڪتابن کان سواءِ، ڪو تاريخي مواد اچي نه
سگهيو آهي. ان سڄي المي جا ڪارڻ پڻ ڏاها پڙهندڙ هن ڪتاب ۾
شامل مواد مان پروڙي سگهن ٿا. محققن جي نظر اگر گجرات
(هندوستان) جي شهر پوربندر ۾ رهندڙ ”اڊيدرا“ هندو سومرن ۽
راجستان ۾ رهندڙ ”مهر راجپوت سومرن“ تي وڃي ته هوند تحقيق جو
رخ ڦرڻ جو ڪارڻ ٿي سگهي ٿو ۽ عربن جي هندو ٿيڻ جو هڪ نئون
موضوع سامهون اچي سگهي ٿو.
مان محترم غلام محمد لاکي صاحب جو بيحد ٿورا ٿو آهيان،
جنهن سڄي ترجمي کي ڏيان سان اک مان ڪڍيو ۽ ڪجهه درستگيون
تجويز ڪيون.

ڊاڪٽر مهر عبدالحق سومري جو ڪتاب ”دي سومراز“ 1992ع
۾ ملتان مان ڇپجي پڌرو ٿيو هو، پر سنڌ جا گهڻا ماڻهو اڃا تائين ان
کان بي خبر آهن. منهنجي ڪوشش آهي ته اهو پڻ ترجمو ڪري
ڇپرايان. ان سلسلي ۾ شروعات ڪري چڪو آهيان ۽ اميد اٿم ته جلد
ٿي اهو ڪتاب به توهان جي هٿن ۾ هوندو. هي ٻئي ڪتاب ۽ ان دؤر
بابت ٻيا ڪتاب پڙهي، پڙهندڙن جي آڏو نه رڳو سنڌ جي تاريخي،
ثقافتي ۽ معاشرتي ڏيکڻ جا ڪيترائي لکيل راز پڌرا ٿيندا، پر کين
انهن رازن کي پنهنجي منهن پروڙڻ لاءِ گهريل مناسب مواد پڻ مهيا
ٿيندو.

عمر سومرو

0300-7051347

ڪراچي،

31 جولاءِ، 2006ع.

مون محترم ايم. ايڇ. پنهور جي سنڌ ۽ سومرن جي دؤر بابت
انوکي انداز ۾ ڪيل شاندار تحقيق کي ”اٽن اسٽريٽيڊ هسٽاريڪل
اٽلس آف سومرا ڪنگڊم آف سنڌ“ جي روپ ۾ پيش ڪرڻ جو اعزاز
جنوري 2003ع ۾ حاصل ڪيو هو. مونکي خوشي آهي ته ان ڄاڻ پندار
کي وڌ ۾ وڌ سنڌين جي لاپ وٺڻ لائق ٻڌائڻ لاءِ هي سنڌي ڇاپو پيش
ڪرڻ جو اعزاز به منهنجي ئي پاڳي ۾ آيو.

بينڪ ۾ ٻاويهه سال نوڪريءَ دؤران منهنجو ڪڏهن به تاريخ
بابت تحقيق سان ڪنهن طريقي واسطو ڪو نه پيو. جيڪي ڪجهه ٻين
کان زباني ٻڌم، مون لاءِ اها ئي تاريخ هئي. ان ۾ ڪيتريون ڳالهيون ته
اهڙيون به هيون جن کي سچ مچ تي پنهنجي سمجهه تي حيرت ٿيڻ
لڳندي آهي. اڄ به ماڻهن پاران ان ئي قسم جون ڏند ڪٿائڻ ۾ ويڙهيل
تاريخي آکاڻيون سچيون ڪري ٻڌائڻ ۽ ٻڌندڙن جو انهن تي ويساهڻ
ڏسي پنهنجي معاشري ۾ تحقيقي ذهن پيدا ڪندڙ سکيا جي بدترين
اٿاڻ محسوس ٿيندي اٿم. سن 2000ع ۾ آسودگيءَ لاءِ پنهنجي منهن
پاڻ پتوڙڻ جا خواب ڪٿي نوڪري وڪيم (گولڊن هينڊ شيڪ ورتم).
ستت ئي سومرا نيشنل ڪائونسل - پاڪستان، سومرا راج گهراڻي جي
مستند تاريخ مرتب ڪرائڻ منهنجي ذمي لائو ته بينڪ ڇڏڻ وارو
پنهنجو اصل مقصد پاسي تي رکي هن ڪم کي لڳي ويس. ڪتاب جي
ڇپجي پڌرو ٿيڻ ۾ اٽڪل ٽي سال ۽ ايترو ناڻو لڳو جيترو شايد ئي
سنڌ بابت نجي طور ڇپايل ڪنهن ڪتاب تي لڳو هجي.

ٻن آمريڪي محققن ڊاڪٽر (پروفيسر) لوئس فلٽر ۽ جونائين
مارڪ ڪينويئر جا ڪتاب بابت اڃا ڪتاب جي باهران پڙهي توهان
منجهس شامل مواد جو معيار ۽ اهميت ضرور محسوس ڪري چڪا
هوندا، پر ڪتاب جي ٻولي انگريزي هجڻ ڪري، سنڌ، سندس سڀيتا ۽
تاريخ سان ڇاهر رڪندڙ هر سنڌيءَ لاءِ هن تحقيقي مواد مان پرپور لاپ
پرائڻ ڏکيو هو.

اٽڪل ڏيڍ سال ڏينهن رات لڳائي، محقق جيڪا حقيقت جيئن

پيش لفظ

مينهن جامر وسندا هئا، برف جامر گرندي هئي، سنڌوءَ ۾ پاڻي جامر وهندو هو، واهڙ گهڻي وقت تائين وهندا هئا، ٻني جامر کڙندي هئي، اپت جامر لهندي هئي ۽ ماڻهو سڪيا ستابا هوندا هئا.

مصنف هوائي تصويرن جي مدد سان ٽن صدين دؤران سنڌوءَ جي وهڪري ۾ ٽي وڏيون تبديليون ڳولي لڌيون آهن، جيڪي سومرن جي راجڌاني منصوره کان ٺري، ٺريءَ کان شاهه ڪپور ۽ شاهه ڪپور کان ٺٽي ڏانهن کڻي وڃڻ جو ڪارڻ بڻيون. هن اهم ترين ڄاڻ سومرن جي راجڌاني بابت ڏڪن جي گنجائش ختم ڪري ڇڏي آهي. سنڌوءَ جي وهڪرن جي اڀياس مان کيس آبپاشي نظام کي سمجهڻ ۾ مدد ملي آهي. يارهين کان چوڏهين صدين دؤران سنڌ ۾ واهن مان پاڻي ڇڪڻ لاءِ جهجهي تعداد ۾ نار وهندا هئا. اهڙي سبب هو جو عرب نار کي ”سنڌي نار“ ڪوٺيندا هئا. يورپين نار کي ”ايراني نار“ ڪوٺيو آهي، ڇاڪاڻ ته انهن سڀ کان پهريان نار ايران ۾ ڏٺو، حالانڪ پراڻن وقتن ۾ ايران توڙي ويجهن وچ ايشيا ئي ملڪن ۾ آبپاشيءَ تي پوک ڪرڻ جو رواج تمام گهٽ هو. مصنف ان نتيجي تي پهتو آهي ته نار ۽ ٻوڪو انهن ڏينهن ۾ سنڌ جا اهڙا نروار مشيني اوزار هئا، جن جو مٽ سڄي دنيا ۾ نه هو. هو سنڌ ۾ ٿيندڙ پوکن، ميون ۽ پاڇين بابت پڻ ٻڌائي ٿو، جن ۾ ڏوڏي به شامل هئي ۽ ان مان ٺهندڙ چرس جي واپرائجڻ جا اهڃاڻ هٿ آيل ڇت ۽ گل ٺهيل سهڻين سلفين تي لڳل ڪارنهن جي صورت ۾ ڳولي لڌا اٿس. هو پڪي ويساهه سان چوي ٿو ته سلفين ۾ چرس ٿي واپرائبو هوندو، ڇاڪاڻ ته تماڪ آمريڪا ۾ ڪولمبس سن 1492ع ۾ لڌو ۽ سورهي صديءَ ۾ اسپينين ۽ پورچوگيزن آمريڪا مان هتي آندو، ان کان اڳ پراڻي دنيا تماڪ کان اڻ واقف هئي.

ڪتاب جي ڇپائيندڙ عمر سومري جي ٺاهيل ڪيرن ڪوٽ ۽ شاهه ڪپور واري محل جي خاڪن جو اڀياس ڪري هن تڏهوڪين اڏاوتن، ڪوٽن ۽ گهرن اڏڻ جي طريقن جي تصديق ڪري ورتي آهي. پراڻن آثارن جي اڀياس مان پروڙيو اٿائين ته سنڌ ۾ اسلام، هندو مت ۽ ٻڌ مت تيرهين صديءَ جي پڇاڙيءَ تائين، بلڪه سڌين جي ڌڙي (سيدپور) کي ڏسجي ته 1351ع يا ان کان به ڪجهه پوءِ تائين گڏگڏ هلندا رهيا آهن. هنن ٽنهي مذهبن جو ڳوڙهو اڀياس ڪري پتو لڳايو اٿائين ته ان دؤر ۾ سنڌ ۾ نانگن جي پوڄا عام هئي. ثبوت طور کيس پتل جا ڪجهه سانچا به هٿ آيا آهن. ”ديوالو“ جنهن کي

پنهنجي اين اي ڊي انجنيئرنگ ڪاليج جي ڪلاسي ۽ ڇهه ڏهاڪا پراڻي دوست محمد حسين پنهور جو هي ڪتاب اوهان آڏو پيش ڪندي مان بيحد خوشي ۽ اعزاز محسوس ڪريان ٿو. ڪتاب ۾ شامل تحقيقي مواد جي حوالي سان هي ڪتاب حقيقت ۾ سومرن جي تاريخ کان گهڻو وڌي ڪري يارهينءَ کان چوڏهين صدين جي سنڌين جي تاريخ ۽ سڀيتا جو آئينو ٿي پيو آهي.

سورهين ۽ اوائل سترهين صدين دؤران لکيل اڳاٽين تاريخن ۾ سنڌ تي سومرن جي بادشاهيءَ بابت پورو هڪ صفحو به نٿو ملي. روايتي تاريخدانن لاءِ سومرن جي ساڍا ٽي سو سالن جي تاريخ لکڻ مٿي جو سور رهيو آهي. گهڻو ڇيهه جند ڇڏائڻ لاءِ هو هن دؤر کي ”سنڌ جي تاريخ جو اونداهو دؤر“ ڪوٺيندا رهيا آهن.

بنيادي طور انجنيئر هئڻ ڪري محقق تاريخ جا جوڙ نئين سر ملائڻ لاءِ ڇنڊ ڇاڻ جا سائنسي طريقا ڪتب آندا آهن. سڀ کان پهريان هن سومرا دؤر جي اجڙيل شهرن جو اڀياس ڪري اتان لڌل هنري نمونن ۽ ٻين شين، جيڪي هن وقت سنڌ اندر پنجن عجائب گهرن جهڙوڪ نيشنل ميوزيم ڪراچي، سنڌالاجي ميوزيم ڄامشورو، سنڌ ميوزيم حيدرآباد، پنيور ميوزيم پنيور ۽ لاڙ ميوزيم بدين ۾ رکيل آهن، جي لسٽ جوڙي آهي. تنهن کانپوءِ سندن بادشاهيءَ دؤران اجڙيل ٻن شهرن - منصوره ۽ پنيور مان لڌل شين جي پڙتال ڪئي اٿس. هنن شين تي، جيڪي گهڻي ڀاڱي نڪر جون آهن، کيس ڪوڙ ساريون ساديون ۽ سهڻيون جاميٽريائي ڊزائون هٿ آيون آهن، جن مان ڪجهه ٺهيل ۽ ڪجهه ڪالبن ۾ ڍاليل آهن. ان کانسواءِ ڌاتوءَ، پٿر يا ٻنهي کي ملائي ٺاهيل ڪجهه گهه، ۽ پٿر جون بين ڪمن ۾ ايندڙ ڪجهه ساديون ۽ چٽيل شيون پڻ موجود آهن. هنن شين ۾ رهڻي ڪهڻيءَ جا انيڪ راز لڪل آهن، پر ڪين ڪنهن پارڪوءَ جو انتظار هو. محقق انهن تي چٽيل ڇٽن کي سنڌ اندر ٻوڏي مندرن ۾ جڙيل توڙي ان کان به اڳاٽي موهن جي دڙي مان لڌل شين تي اڪيريل ڇٽن ۽ پاڙيسري هندوستاني رياستن ۾ ان دؤر ۾ توڙي اڳي استعمال ٿيندڙ گهن تي ٺهيل ڊيزائنن سان پيٽي منجهن هڪجهڙائي ڳولي لڌي، جنهن مان کيس ان جڳ جي هنر، ڪاريگري ۽ فيشن جا اهڃاڻ اجاگر ڪرڻ ۾ مدد ملي آهي.

ماضيءَ جي آب هوا جي اڀياس جو انوڪو طريقو استعمال ڪرڻ سان کيس سڌ پئي ته اهي ڏينهن سڄي دنيا ۾ سڪار جا ڏينهن هئا،

فارسي ۽ عربي ڪتابن جا نالا ڏنا آهن، جن ۾ سنڌ بابت ڄاڻ موجود آهي. انهن ڪتابن کي پڙهڻ ۽ سنڌ بابت وڌيڪ سمجهه پيدا ڪرڻ جي ضرورت آهي. جيئن مصنف هت ڪيل ڄاڻ جي آڌار تي ابن بطوطه جي سنڌ جي سفر جو گس ڳولي لڌو آهي، ان جو نقشو ٺاهيو آهي ۽ ان جي مدد سان سومرن جي سهڻي شهر ”جوڻاڻيءَ“ جو قتل ماڳ (ڌڙو) وارو تعلق ۾ ڳولي لڌو اٿس.

ڄاڻ جي پيدار هن ڪتاب ۾ ستر نقشا ۽ ڇهه سو چوونجاهه تصويري سمجهاڻيون آهن. مان توهان کي صلاح ڏيان ٿو ته منجھائيندڙ ڊگهن تفصيلن پڙهڻ بجاءِ تاريخ اڪين سان ڏسو. مون نه ٻڌو آهي ته اهڙو تصويري سمجھائين ۽ نقشن سان چڪار ڪو ٻيو ڪتاب ڏکڻ ايشيا ۾ ڇپيو هجي. جيتوڻيڪ اڄڪلهه اسڪولي ڪتابن ۾ تصويري سمجھائين عام آهن، پر هيءَ هڪ تمام مٿي تاريخ آهي. هن ۾ سومرن جي اجڙيل شهرن مان لڌل شين بابت سمجھائين آهن، جن سان تاريخ کي سمجهي سگهجي ٿو. مان سمجهان ٿو ته هنن نقشن ۽ تصويري سمجھائين جي مدد سان سنڌ جي تاريخ جي وڌيڪ رازن تان پردو ڪڍندو ۽ ٻيون شيون ڳولڻ لاءِ اتساهو ڏندو. منهنجي خواهش آهي ته ڪجهه قتل شهرن تي ڌيان ڏنو وڃي ۽ ڪجهه جي کوٽائي به ڪئي وڃي ته جيئن سنڌين جي هن دور جي تاريخ تي وڌيڪ روشني پوي. هي ڪتاب پڄاڻي نه پر سنڌ جي ماضيءَ کي اجاگر ڪرڻ لاءِ نون طريقن جي استعمال جو آغاز آهي ۽ سنڌ جي تاريخ کي سماجي سائنس ڪري پيش ڪرڻ جي هن پهرين ڪوشش ۾ رهجي ويل ڪنهن ڪوتاهيءَ کي در گذر ڪرڻ بهتر ٿيندو.

آخر ۾ مون کي ٻيهر اهو چوندو خوشي ٿي ٿئي ته هي ڪتاب سومرن جي بادشاهيءَ جي نر 1011 کان 1351ع تائين وارن سنڌين جي سڀيتا جي تصويري تاريخ آهي. منهنجي دعا آهي ته مصنف جا ٻيا به ڪتاب ”اٺن الستيڊ اٺلس آف سنڌ“ ۽ ”اٺن الستيڊ هسٽري آف سنڌ“ ستت ئي ڇپجي پڌرا ٿين ته جيئن سنڌ جي تاريخ تي کوجنا جون نيون واٽون نڪرن.

Jumain Baidar

الاهي بخش سومرو

قومي اسيمبليءَ جو اڳوڻو اسپيڪر،

232، راجا غضنفر علي خان روڊ،

ويجهو مهران ھوٽل، ڪراچي.

چوٿين آگسٽ، 2002ع.

مسلمان ”ديوانو“ چوندا هئا، تنهن پنهنجي گرنٽ ۾ هندن لاءِ اسلام جي يلغار کي منهن ڏيڻ جي واٽ ڪڍي، جنهن جو اثر اهو ٿيو جو ٻنهي مذهبن جي مڃيندڙن وچ ۾ ايندڙ هزار سالن تائين هڪ ٻئي لاءِ عزت ۽ سهڻي پيدا ٿي ۽ هندو توڙي مسلمان ٻئي ساڳين ئي بزرگن جهڙوڪ قلندر شهباز، اڏيرو لال، پير پٺو، زندهه پير ۽ منگهو پير وغيره جو احترام ڪرڻ لڳا.

سياسي تاريخ جون ڪٽيون جوڙڻ لاءِ هن سنڌ جي غزنوين، منگولن، عباسين، فاطمي خليفن، ڪچ ۽ دهلي سلطنت سان لاڳاپن جي چنڊ ڇاڻ ڪئي آهي. جڏهن وچ اوڀر (عباسي ۽ فاطمي) ۽ هندوستان (دهلي سلطنت) جا حڪمران هيٺا هوندا هئا ته سومرا سنڌ جا آزاد راڄ ڏئي هوندا هئا ۽ جيئن ئي اتي ڪو ڏاڍو حاڪم اچي ويندو هو ته اهو سنڌ کي زير ڪري وٺندو هو.

ڏيهي توڙي پرڏيهي واپار گهڻي ڀاڱي زرعي جنسن تي ٻڌل هوندو هو، جن جي اپت سنڌ ۾ ان وقت سڪار هڻڻ ڪري جهجهي ٿيندي هئي. کاڌي پيئي جي شين جي فراواني ۽ جنگين ۾ قاتل نه هڻڻ ڪري معاشري ۾ مانار پيدا ٿي، تنهنڪري بدامني ۽ سرڪار خلاف بغاوت بنهه گهٽ ڏسڻ ۾ ايندي هئي.

ڪتاب جو دلچسپ حصو سنڌ جي سماجي پهلوئن جهڙوڪ شادي، عشق، محبت، معاشري ۾ عورت جي رتبتي، پهرين سنڌي عورت راڄ رائي، مردن جي گهڻين شادين جي رواج، عورت لاءِ پردي، سٽي، عورت جي ملڪيت ۾ حصي، پوشاڪ ۽ رسمن، گهن، کاڌي پيئي، ٻارن جي رانديڪن، گهريلو فرنيچر، راندين ۽ وندر وغيره بابت آهي. انهن سڀني پهلوئن بابت پنهنجي راءِ تاريخي ڄاڻ توڙي رسمن رواجن جي اڀياس جي آڌار ڏني اٿس.

هنر ۽ ڪاريگريءَ کي اجاگر ڪرڻ لاءِ صرف سومرن جي اجڙيل شهرن مان لڌل شين تي ڀاڙيو اٿس. انهن جي اڀياس مان پتو پوي ٿو ته ان دور ۾ نڪر جي سانچن جو هنر پنهنجي اوج تي هو، جيڪو ايندڙ پنج سو سالن ۾ بلڪل ختم ٿي ويو، ڇاڪاڻ ته ارغونن، ترخانن، مغلن، ڪلهوڙن ۽ ٽالپرن اڏاوتن جي اندرين توڙي ٻاهرين سونهن لاءِ پٿر ۽ ڪاشيءَ کي وڌيڪ اهميت ڏني. گجرات مان لڌل ٻارهين ۽ تيرهين صدين جون اڳڙيون سنڌي اجرڪ ۽ لنگيءَ سان ملن ٿيون ۽ ٿي سگهي ٿو ته اهي اجرڪ ۽ لنگيون سنڌ مان ئي اودانهن ويا هجن. سومرن جي اجڙيل شهرن مان لڌل پتل جون ٽي سرميدائون موهن جي دڙي مان لڌل سرميدائيءَ کان وڌيڪ سهڻيون ٺهيل آهن. پڇاڙيءَ ۾ ان دور ۾ هلندڙ ڪجهه سنڌي لپيون ۽ برٽش ميوزيم ۾ رکيل ڪتابن ۾ ڏنل سومرن کان صدي کن پوءِ لکجندڙ ديوناگري ۽ اوڻائي ديوناگري لپيون ڏنيون اٿس. مصنف ان دور ۾ سنڌ اندر يا سنڌ کان ٻاهر لکيل ڪوڙ سارن

مهاڳ

اڀياس ڪرڻ ضروري آهي: پراڻن آثارن جي پرک (آرڪيالاجي)، تاريخي ثبوت، سيلانين جا سفرناما، جاگرافيائي ڦير ڦار، انساني نسل، لڳڀڳ، نائي جي ڄاڻ، سڪا ۽ مڙهيون، پونءَ ڪاڇو (جاگرافي)، پونءَ ورن (جيالاجي)، آب هوا، ماحوليات زندگي، لوڪ ادب، آبپاشي نظام، پالتو جانور، مڇيون، هنر، شهر، وسنديون، گهر، واٽون، گس، سنڌ سماءُ ۽ اڇ وڇ، اڏاوتي مهارت، تعليم، سائنس ۽ ٽيڪنالاجي. ڏيهي ۽ ڏيهان ڏيهي واپار، مال ڏيسارو موڪلڻ ۽ اتان گهرائڻ، معاشي صورتحال، سرڪاري اوڳاڙيون، مذهب ۽ عقيدا، سنڌوءَ جو سٺوڪ ۽ ٻيڙين جي اڇ وڇ، سنڌوءَ جا متحندڙ وهڪرا، لڏ پلاڻ، بوليون، ادب، سرڪاري بوليون، پورهين جا اجورا، هندوستان ۽ وڇ ايشيا جون بادشاهتون ۽ ٻيون ٻاهريون طاقتون، پاڙيسري ملڪن سان ناتا، وندر ورونهن، سماجي زندگي، رهڻي ڪهڻي ۽ گهر سينگارڻ، ويس وڳا ۽ پوشاڪون، ذاتيون ۽ قبيلو، مٿيون ماڻهيون، پاڙيسري ملڪن جون تاريخون ۽ حڪمران وغيره. هنن ميدانن ۾ خاص ڪري قتل شهرن تي بلڪل ڪم نه ٿيو آهي. سومرن جي دؤر جا اٽڪل سو کن وڏا قتل شهر موجود آهن، جن کي اڄ تائين ڪنهن سمجهڻ جي ڪوشش ناهي ڪئي، بلڪ انهن کي ڏاهي اتي پوک ڪرڻ، روڊ رستا ناهڻ ۽ قبرستان ڏاهي نيون وسنديون اڏڻ جي اجازت ڏني وئي آهي. پاڪستان ۾ پراڻن آثارن جي سرڪاري پارڪن (آرڪيالاجسٽن) جي اک صرف اسلامي ماڳن تي پوي ٿي ۽ انهن لاءِ اسلامي رڳو عربن، دهليءَ جي سلطانن ۽ مغلن جا يادگار آهن. سومرن ۽ سمن جا پنج سو سال انهن لاءِ گهٽ درجي جو اسلامي دؤر آهن، جنهن جو هو ذڪر ڪرڻ به مناسب نه ٿا سمجهن. محمود غزنويءَ 1025/26ع ۾ سومرن جي ان وقت راڄڌاني برهمڻ آباد-منصوره کي ڦريو ۽ ساڙي رک ڪيو، پر هي ان ڳالهه کي مڃڻ لاءِ تيار ئي ناهن، جيتوڻيڪ بيلاس ۽ ڪزنس کين وڏي پيماني تي قتل عام ٿيڻ ۽ شهر جي سڙڻ جا ثبوت چٽا ڪري ڏنا آهن. هو ته ان شهر کي هزار سال پراڻو برهمڻ آباد شهر به ٿا مڃين، جنهن جو نالو عربن مٿان منصوره رکيو. کين اهو پڻ مڃڻ ۾ عار آهي ته دمشق ۽ بغداد سنڌ تي سڌيءَ طرح رڳو سوا سو سال بادشاهي ڪئي ۽ ان کانپوءِ سومرن جي بادشاهي قائم ٿيڻ تائين هڪ سو ستونجاه سال ديسي سنڌي عربن راڄ ڪيو. ضياءُ الحق جهڙي ڊڪٽيٽر جي دؤر ۾ ته اهڙو سچ ڳالهائڻ تي پڪ نوڪريون وڃائي ويهن ها، هو ٻاهرين آثار پارڪن کي به صرف سنڌو سڀيتا وارن پراڻن شهرن جي کوٽائيءَ جي اجازت ڏين

سومرا نيشنل ڪائونسل - پاڪستان سومرا راڄ گهراڻي جي مستند تاريخ مرتب ڪرائڻ جو فيصلو ڪيو. ان سلسلي ۾ محققن سان لهه وچڙ ۾ اچڻ منهنجي ڏمي لائق ويو. مون ڪافي محققن سان رابطو ڪيا. ڊاڪٽر مهر عبدالحق سومري جو ڪتاب ”دي سومرا“ مون اڳ ۾ پڙهيو هو، جنهن ۾ ڊاڪٽر صاحب محترم ايم. ايڇ. پنهور جي لکڻين ۽ خطن تي گهڻي قدر ڀاڙڻ جو ذڪر ڪيو آهي. منهنجو رابطو ڊاڪٽر صاحب جي پراڻي دوست، سندس ڪتاب جي ڇپائڻ ۾ سهڪاري ۽ اڀر سنڌ سومرا ايسوسيئيشن جي اڳوڻي سيڪريٽري جنرل ميان ممتاز سومري سان ٿيو، جيڪو پاڻ به پنهنجي ليکي هڪ ڏاهو آهي. ميان صاحب ٻڌايو ته سندس خيال ۾ ايم. ايڇ. پنهور، هيگ، راورٽي ۽ ليمبرڪ کان وڏو محقق آهي. هو نه ته ڪا حقيقت لکائيندو آهي ۽ نه ئي ڪنهن جي دٻاءُ هيٺ ايندو آهي. ها ڪنهن نئين تحقيق جي روشنيءَ ۾ پنهنجي پراڻي راءِ ضرور مٽائيندو آهي. نه ڪنهن ڳالهه تي هروڀرو ڳٽ ڏيندو آهي ۽ نه ئي قبائلي، قومي يا مذهبي مت پيدا جو اثر اٿس. ان ۾ مٿس ڀرپور اعتماد ڪري سگهجي ٿو. وڌيڪ پڇا ڳاڇا ڪرڻ سان خبر پئي ته پنهور صاحب آهي انجنيئر، اباڻي ڪرت هاريو اٿس، پر دل سان سنڌ جو پار ڪو آهي. هاري وري اهڙو آهي جو هڪڙي آمريڪي ماهر باغائيءَ، چوڏهن سال پاڪستان ۾ لڳائڻ کانپوءِ راءِ ڏني ته انجنيئر ايم. ايڇ. پنهور ماهر باغائيءَ جي روپ ۾ ٻيهر جنم ورتو آهي. هڪ انجنيئر طور آبپاشي نظام، پاڻيءَ جي نيڪال ۽ جَر جي پاڻيءَ جو وڏو ڄاڻو آهي. پنهنجي صلاحڪاري ڪمپني هلائي رهيو آهي ۽ لاڳاپيل سڀني ميدانن تي ڀرپور ڌيان اٿس. سنڌ تي سندس ڌڙن کن ڪتاب ۽ سو کان مٿي تحقيقي مضمون ڇپجي چڪا آهن.

سومرا راڄ گهراڻي تي ڪجهه لکڻ جو منهنجو عرض ڪليءَ دل سان قبوليائين، پر شرط وڌائين ته سندس لکڻي ۾ ڪا هير ڦير نه ٿيندي، باقي ڪو نئون تحقيقي مواد سامهون آيو ته شامل ڪري سگهيو. پنهنجي ان ڳالهه تي پڇاڙيءَ تائين بيٺو رهيو ۽ ڇپائيءَ کان ٿورو اڳ تائين به جيڪي حقيقتون بحث هيٺ آيون تن پٽاندڙ بنا چوڻ جي پاڻ ئي تبديليون ڪيائين. مون لاءِ ساڻس ملڻ ۽ مواد بابت خيالن جي ڏي وٺ ڪرڻ هڪ عجيب دلڪشيءَ جي ڳالهه هوندي هئي. سندس لاءِ مشهور آهي ته سدائين ڪم ۾ رڌل رهندو آهي، پر مون سان اڌ اڌ رات تائين ويٺي ڪڏهن اُهو نه ٿيو. گذريل ٽن سالن ۾ جڏهن به ساڻس ملاقات ٿي، مون ۽ منهنجي دوستن هر پيري کانئس ڪا نه ڪا نئين ڳالهه ضرور پرائي.

ملاقاتن جو سلسلو هلندي مون سندس ڪيل ڪجهه ڳالهينون نوٽ ڪيون، جيڪي سندس ئي لفظن ۾ پڙهندڙن آڏو پيش آهن:

”سنڌ جي تاريخ لکڻ مهل هنن موضوعن (topics) جو ڳوڙهو

”پراڻن ماڳن تان شيون ميٽينڊرنن کي اتان ڪيترا ڀيرا هڏا لڌا آهن، پر پاڪستان ۾ پراڻو جيوت پرڪڻ جي علم ايڏي ترقي نه ڪئي آهي، جو انهن مان ڪا مقصد جي ڳالهه ڪڍي سگهجي. سنڌ ۾ پالتو جانور ان دؤر ۾ به اهي ئي هئا، جيڪي اڄ آهن. سوئر (ت. 266) کي نيل، فرات، سنڌو ۽ گنگا ماترين مان موهن جي دڙي جي ڦٽڻ کان ستت پوءِ نيڪالي ملي چڪي هئي، ڇاڪاڻ ته ان کي به اهي ڪاڌا پسندا هئا جيڪي انسانن کي وڻندا هئا. پوءِ سوئر ڌارڻ جو رواج ختم ٿي ويو. مصر جي فرعونن کيس حرام قرار ڏنو. 1500 ق-م ڌاري يهودين ۽ اڳتي هلي اسلام به ان جي پوئلڳي ڪئي. تيرهين يا اوائلي چوڏهين صديءَ ڌاري گهڻا سنڌي سني مسلمان ٿي ويا ۽ جهنگلي سوئر کائڻ ڇڏي ڏنائون، پر اڇوت سمجهيا ويندڙ هندو جهڙوڪ پيل، پالا، ميگهوڙا، ڪولهي ۽ گرگلا وغيره پوءِ به کائيندا رهيا.“

”1224ع ۾ ساڙيل شهر ڀنڀور جي گهٽين مان انساني کوپڙيون لڌيون آهن، پر انهن ۾ ميڄالي جي والار جو تناسب (Cephalic Index) لهي تڏهوڪي ۽ اڄوڪي انساني نسلن ۾ ڦير ڦار جو پتو نه لڳايو ويو آهي. وڌيڪ کوٽائي ٿي ته اها خبر به پوندي ته آيا سومرا پنهنجي مٿن کي ساڙيندا هئا، پوريندا هئا يا رڳو چڱن مڙسن ۽ پيرن فقيرن کي پوريندا هئا. انسانن ۽ جانورن جي هڏن جو سن آسانيءَ سان لهي سگهجي ٿو. هڏن ۾ وهه، پروٽين ۽ ڪوليڄن هوندا آهن. موت کان پوءِ آڪسيجن نه ملڻ ڪري وهه ۽ پروٽين جهٽ ڳري ويندا آهن، پر ڪوليڄن کي ڳرڻ ۾ گهڻو وقت لڳندو آهي، تنهنڪري نائٽروجن ٿيسٽ سان موت جو وقت سولائيءَ سان لهي سگهجي ٿو. پاڪستان جا آثار پارڪو اهو به ڏاڻا ڪن.“

”شڪار توڙي شڪاري جهنگلي جانور ساڳيا (ت. 257-272) هاڻي وارا ٿي هوندا، يا ٿي سگهي ٿو ته ڪجهه ٻيا به هجن جيڪي ويجهڙ ۾ سنڌ مان اڻ لپ ٿي ويا آهن. جيئن ڪميت (سامونڊي گهوڙو - ڪميءَ جي نسبت سان- هن جهڙي رنگ واري گهوڙي کي ڪميت چوندا آهن) سورهيڻ صديءَ تائين سنڌو درياءَ ۾ ٿيندو هو ۽ ڪڇي وارا ٻيلا سندس جوءِ هوندي هئي، پر اڄ اڻ لپ آهي. اهڙي طرح سنڌوءَ ۽ ان ۾ چوڙ ڪندڙ ندين ۾ بئراج ٻڌجڻ کان اڳ تائين انڌي بلهڻ جهجهي تعداد ۾ هوندي هئي. ٿر ۽ رڻ ڪڇ ۾ ٿيندڙ گور گڏه جي ڳالهه به هاڻي گهٽ ٿي ٻڌجي.“

”کوٽائي ٿي ته مڇيءَ جا هڏا به ضرور لپندا، جيتوڻيڪ مڇيءَ جي منڍي تڪڙي ڳري ويندي آهي، پر بين هڏن مان مڇيءَ جو قسم سڃاڻي سگهجي ٿو. سنڌ جي لاڙ واري حصي ۽ سامونڊي پٽيءَ ۾ مڇي جمار ٿيندي هئي. ڊيلٽا کان هيٺ سنڌوءَ جي ڇڏيل وهڪرن وارن ڍورن، هر ڏهن سالن ۾ ٻه ڀيرا سراسري پنج انچ في ڏينهن پوندڙ مينهن ۽ سنڌوءَ جي هر سال ٻوڏن انيڪ قدرتي ڍنڍون ٺاهي ڇڏيون

ٿا. انهن کي ٻوڏين جي انهن شهرن جي کوٽائيءَ جي اجازت نه ٿا ڏين، جيڪي 100ع کان 1300ع تائين آباد هئا ۽ پوءِ ٻوڏين جي هندو يا مسلمان ٿي لڏي وڃڻ سبب اجڙي ويا، ۽ ڪجهه وري سنڌوءَ جي مٿن مٽڻ ڪري ويران ٿي ويا.“

”آثار پرڪ زبردست ڪارائتو علم آهي، آثار پارڪو شيون نه پر ماڻهو کوٽي ڪيندا آهن، پر اڄ تائين سنڌ جي صرف ٻن شهرن جي ئي کوٽائي ٿي سگهي آهي. منصوره سومرن جي قبضي هيٺ اڇڻ کان پندرهن سال پوءِ 1026ع ۾، ۽ پنيور سندن ٻه سو سال حڪمرانيءَ کان پوءِ 1224ع ۾ اڇڙيو. هي ٻئي پندرهن سو سال پراڻا شهر هئا، جن تي عربن جو سوا سو سال ۽ پوءِ سنڌي عربن جو هڪ سو ستونجاهه سالن کان وڌيڪ راڄ نه هليو. هنن ماڳن تان پراڻين سڀيتائن جا آثار نه لپڻ ڪري کوٽائي صرف عربن جي والار وارن 10 کان 15 سيڪڙو علائقن تائين محدود رکي وئي. هڪ هتي رڪندڙ پاڪستاني آرڪيالاجسٽن کي سنڌي راڄ گهراڻن جي ڪنهن شيءِ سان ڪا دلچسپي ڪانهي، ڀلي اهي مسلمان ٿي ڇو نه هجن.“

”ٻيه هزار فوت (جهه هزار هڪ سو ميٽر) مٿي جهاز مان ورتل تصويرن ۾ سومرن جا قتل شهر چٽا ڏسجن ٿا. انهن جي مدد سان هن وقت پوک، قبرستانن يا وسندين هيٺ آيل قتل ماڳ آسانيءَ سان ڳولي ۽ اتي گهرن توڙي اڏاوتن جي رٿائن جو اڀياس ڪري سگهجي ٿو. نجي آثار پارڪن کي اجازت ملي ته اهي فوتوگراميٽري ۽ فالس ڪلر انفراريڊ فوتوگرافي استعمال ڪري سگهن ٿا، جيڪا پاڪستان جا سرڪاري آثار پارڪو استعمال نه ڪندا آهن.“

”قتل ماڳن (ڌڙن) تان اڏاوتي سامان چورائي، گهرن جي اڏاوت ۽ روڊن رستن جي پراڻيءَ ۾ ڪم آڻڻ جو سلسلو سنڌ ۾ عام آهي. ڌامراهي دڙي مان 18 x 20 انچ (46 x 51 سينٽي ميٽر) سرون اڌ صديءَ تائين چوري ٿينديون رهيون آهن. شاه ڪپور مان 12 x 18 x 24 انچ (31 x 46 x 61 سينٽي ميٽر) پٿر جا بلاڪ چورائي ويجهي ڳوٺ جي مسجد جي اڏاوت ۾ ڪم آندا ويا آهن. ڪيرن ڪوٽ مان 18 x 24 x 48 انچ (46 x 61 x 122 سينٽي ميٽر) پٿر جا سهڻا اڪيريل بلاڪ چوري ٿي ويا آهن ۽ اها ساڳي ويڏن جوڻائي ۽ لاڙ جي بين ماڳن سان به ٿيندي رهي آهي. ارڙهن ايڪڙن تي پڪڙيل ڪيرن ڪوٽ سرڪار هاري اسڪيم هيٺ هڪ غريب هاريءَ کي آلات ڪري ڇڏيو آهي، جيڪو پير ويٺو ٿو سوري ته ڪٿان ڪو ڀاڱو وري، لکين رپيا هٿ اچن ته هن هيڏي وڏي قلعي کي ڏاهي پٽ ڪيان. شاه ڪپور جون ڪوڙ قتل ماڙيون ڏهي ويون، اتي فصل پيا ٿين ۽ ويجهڙ ۾ ئي باقي بچيل تيرهن ماڙين مان ٻن کي ڏاهي پر واري روڊ جي پراڻي ڪئي وئي آهي. ٻه صديون سنڌ جي راڄڌاني رهندڙ ۽ سومرن جي مک شهر ٿريءَ کي ميساري اتي شاهه ديواني جو مقام ٺاهيو ويو آهي.“

مٽي ۽ شيشي جي وچ جي هڪ شيءَ ۽ ٺهي پوندي آهي ۽ ان ۾ ٽامي جو لوڻ (Copper salt) ملائڻ سان نيري سائي ڳاڙهاڻ پيدا ٿيندي آهي. اهڙي قسم جا ڪجهه ٿانو ۽ ڳهر رکڻ جون ننڍڙيون ڪپڙيون لڌيون آهن. پر سندن چڱي طرح پڙتال نه ٿي سگهي آهي، ڇاڪاڻ ته صرف ڀڳل ٽڪرا ئي تڙيل پڪڙيل هٿ لڳا آهن. قدرتي شيشي (Faience) جا زيور موهن جي دڙي مان پڻ لڌا آهن.“

”ٺاڻي ۽ سڪن جي ڄاڻ جي مدد سان ڪجهه سياسي واقعن کي سن وار ترتيب ڏئي سگهجي ٿو، پر سومرن ٽامي جي ڪجهه ننڍڙن سڪن کان سواءِ ٻيا سڪا نه ٺهرايا هئا. هتان هتان لڌل ڪجهه ننڍڙا سڪا ماڻهن وٽ پيا آهن، پر انهن تي ڪا شيءَ صحيح پڙهڻ ۾ نه ٿي اچي.“

”سنڌ عجائب گهر ۾ سومرن-سمن جي دؤر جي هڪ تلوار رکيل آهي. ان زماني ۾ ڏکڻ ايشيا ۾ دمشقِي رُڪ (Damascene) تمام گهڻو هلندو هو. هي سخت، مضبوط ۽ بي پناهه لچڪدار هوندو هو. هي 1000 ق-م ڌاري مهاراشٽر ۾ سرجيل ووٽز (Wootz) طريقي سان ٺهندو هو. اهڙي ڪنهن تلوار جو اڀياس ڪرڻ سان ان دؤر ۾ سنڌ ۾ موجود ٽيڪنالاجيءَ جي سطح سمجهه ۾ اچي ويندي.“

”ڪنڀارڪن ٿانون ۾ ڪانپ ان لاءِ ٺهندي آهي ته جيئن پاڻي اوتجڻ مهل مير مٽي تر ۾ ويهي وڃي. سومرن جي جڳ جي ڪنڀارڪن ٿانون ۾ ننڍڙي ٽن ميران کي اوتجڻ کان روڪڻ جو ڪم ڪندي هئي. اڄڪلهه ٿانون ۾ نه ڪانپ ٿي ڏسجي ۽ نه ئي ٿن. ويهين ۽ اڪيهين صدين جا ٿانو گهاٽا ۽ جتن ۾ سومرا دؤر جي ٿانون کان نه گهڻو پوئتي آهن، پر موهن جي دڙي جي ٿانون کان به ويٺل آهن.“

عجائب گهرن ۾ رکيل شيون ان دؤر جي رهڻي ڪهڻيءَ جو چٽو عڪس چٽي سگهن ٿيون، تنهنڪري سندن مناسب اڀياس ٿيڻ گهرجي. ايتري تائين جو ٻارڙن جي رانديڪن مان به معيشت، سوچ، هنر ۽ معاشري ۾ ٻارن جي مقام جو پتو لڳائي سگهجي ٿو.“

ماڳن تان ميٽريل شيون ٻڌائين ٿيون ته اسان ويهين صديءَ ۾ پنهنجي يارهين کان چوڏهين صدين وارن وڏڙن جي پيٽ ۾ ثقافتي توڙي معاشي طور پوئتي هليا ويا هئاسون.“

”ان دؤر جا تاريخي ثبوت، لکتون، سرڪاري لکپڙهه، حڪمناما، سوکڙيون، اجازت ناما يا ملڪيتن جا کاتا موجود ڪونهن. 1521 کان 1525ع دؤران ارغونن سنڌ جي سڀني شهرن مان سنڌين کي لوڏي ڪڍي، هر واهڻ وسندي ساڙي رک ڪري ڇڏي ۽ ائين هر شيءِ تباھ ٿي ويئي. وري 1539 کان 1542ع دؤران پڻ انهن هر فصل ساڙي ڇڏيو ته جيئن دهليءَ کان سنڌ طرف پاڇ ڪاٽيندڙ همايون بادشاهه جي ٻه لک فوجين کي ڪاٺ لاءِ ڪجهه هٿ نه اچي. سنڌ کان ٻاهر لکيل تاريخن ۾ سومرن وارين ساڍين ٽن صدين جي واقعن بابت تمام گهٽ ڄاڻ ملي ٿي. ان ڪري ان دؤر جي تاريخ لکڻ لاءِ اسان کي ٻين ذريعن کي اٿلائڻو ٿو پوي.“

هيون. ان ڀر لاءِ ملڪ هزارين بيتن جو ديس ۽ مڇيءَ ۽ پڪين لاءِ جنت بڻجي ويو هو. هتي مٽي پاڻيءَ جون انيڪ قسمن جون مڇيون (ت. 207-234) ٿينديون هيون ۽ سائبريا، ڏکڻ چين ۽ اتر وچ ايشيا مان سانگي (سانگ سان ايندڙ) پڪين جا ولرن جا ولر (ت. 235-241) اچي لهندا هئا. سمنڊ ۾ اسي ڪلوميٽر اندر تائين ڪارو-منو گاڏڙ پاڻي ڪاري جي مڇيءَ سان ڀريل هوندو هو، جيڪا ماڻهو ڪاٺي ڪٽائي نه سگهندا هئا، پاڪستان ۾ ڪم ڪندڙ ٻاهريان آثار پارڪو ٻوٽن ۽ هڏن تي تجربا ڪري رهيا آهن. فلورين ٽيسٽ سان هڏي جي ڄمار به لهي سگهجي ٿي.“

”شڪ لاهڻ لاءِ تڏهوڪن پراڻن قبرستانن جو فاسفٽ تجزيو ڪري ۽ ڀر وارين بنين سان پيٽي سگهجي ٿو، ڇو ته اسانجي ڪلر انين بنين ۾ ٺهيل قبرستانن مان مثبت نتيجا ملندا آهن.“

”هن وقت اسان وٽ جهنگلي جيت جڻين، گل ٻوٽن يا پالتو جانورن ۽ فصلن بابت تمام گهٽ ڄاڻ آهي. هي مسئلو ماڳن جي ڪوٽائي ۽ پراڻي ماحوليات جي اڀياس سان حل ٿي سگهي ٿو. سنڌي ڪنڀار ٿانو لٽ واري مٽيءَ مان ٺاهيندا آهن. Holocene (گذريل ٻارهن هزار سال) دؤران ٿيندڙ ٻوڏن ۽ ٻوڏ جي پاڻيءَ تي ٿيندڙ ٻوڪ جي ڪري سڄي سنڌو ماٿر ۾ هڪ ميٽر اونھائيءَ تي اڌ ميٽر ٿلهو چيڪي مٽيءَ جو ته ٺهيو. پراڻن ماڳن مان لڌل ڪو به ڪنڀارڪو ٿانءُ ڪٿي، ان جي ڀڄڻ جي عمل جو اڀياس ڪري ڪٿ ڪري سگهجي ٿي ته ان ۾ استعمال ٿيل چيڪي مٽي اتان جي ئي آهي يا ڪنهن ٻئي هنڌان آندل آهي. ائين ڪرڻ سان بي پناهه ڄاڻ حاصل ڪري سگهجي ٿي.“

”سنڌي ڪنڀار ٿانون کي ڪارو رنگڻ لاءِ پينل گريفائٽ (ڌاءُ) هڻي کليل آڪسيجن ۾ باهه تي پڇائيندا آهن يا ڳاڙهو ڌاءُ هڻي هلڪي آڪسيجن واري باهه يعني آويءَ ۾ هلڪي ٽاءُ تي پڇائيندا آهن. سومرا دؤر جي شهرن مان ٻنهي قسمن جا ٿانو هٿ آيا آهن.“

”بيلاسس کي برهمڻ آباد-منصوره مان ٽامي جا سانچا هٿ آيا ۽ پنيور مان ٺڪريا پٿر جو هڪ ڪرو بلاڪ لڌو، جنهن تي سڪن، ڳهن ۽ ڪن پين شين جا چٽ اڪريل آهن. لڳ ڀڳ سڀني سانچن جو مٿاڇرو سڌو ۽ هڪ ڪرو آهي، پر ڳهريل ٽامي يا ٽامي جي ملاوت کي سانچي ۾ هاري جيڪڏهن مٿان ٺڪريا پٿر جو ڪو پٿر ڏيئي مٽيءَ سان بند نه ڪبو ته ٽامي يا ٽامي جي ملاوت کي ڪٽ لڳي ويندي. اهڙا پٿر به پڪ هٿ آيا هوندا، پر ٿي سگهي ٿو ته انهن کي ڀڳل سرون يا فرش جا پٿر سمجهي نظر انداز ڪيو ويو هجي. هن طريقي سان ٽامي جا ڪجهه ننڍڙا سڪا ٿي گهڙبا آهن ۽ پانچجي ٿو ته انهن جو ملهه به معياري سڪي بجاءِ تور آهر طيءَ ٿيندو هوندو.“

”جرڪڻي واري (quartz) ۽ لوٺيات (alkali) پنهين پاڻيءَ ۾ ملائي ريٽڙو ٺاهيو آهي. اهو هڪ قسم جو Faience (قدرتي شيشي جو قسم) ٺهي پوندو آهي، ان کي جڏهن باهه تي پڇائبو آهي ته چيڪي

- جي وچ تي ڇپيل اٽڪل سو کن مضمون.
- * گرائونڊ واٽر ان سنڌ (7 ڪتاب): جن ۾ سنڌوءَ جو پاڻي پهچڻ جي ذريعن ۽ سومرن جي جن شهرن کي درياءَ ڇڏي ويو، تنن جي جياپي لاءِ موجود جڙ جي مٺي پاڻيءَ جا تفصيل آهن.
- < ”هن مواد مان سومرن جي تاريخ لکڻ ۾ مدد ته ملي سگهي ٿي، پر اها بي جان ۽ بي ڪشش هوندي. اسان منجهس ان دؤر بابت ليکڪ جا ٺاهيل پنجاهه ۽ ٻين هنڌن تان ڪنيل ويهه نقشا شامل ڪري جان وڃي سگهون ٿا، اسان عجائب گهرن جهڙوڪ نيشنل، سنڌ، سنڌالاجي، لاڙ ۽ ڀنڀور، ۽ ڪجهه ماڻهن وٽ رکيل ان دؤر جي ماڳن تان لڌل شين جون تصويرون ٺاهي دلچسپ نتيجا ڪڍي سگهون ٿا، پر اهو پڻ ڪافي نه ٿيندو، ڇو ته آثار پارڪو شيون نه پر ماڻهو ڪوئي ڪيندا آهن ۽ ان باب جي هن ڪتاب ۾ شامل نه هجڻ سان وڏي ڪوت محسوس ٿيندي. اسان ڪجهه قتل ماڳن تي وينداسين ۽ جي پاڳ سات ڏٺو ته تي سگهي ٿو ته اسان اتي ڪجهه اهم اڏاوتون ڳولي لهون ۽ انهن جا نقشا ٺاهي ڏيهي توڙي پرڏيهي آثار پارڪن جو ڌيان ڇڪائي سگهون.“
- < ”سنڌي ڪنڀارن جڪَ تي ٿانو ڇهه هزار سال اڳ ٺاهڻ شروع ڪيا. موهن جي دڙي واري زماني ۾ هي هنر پنهنجي اوج تي هو. لڳي ٿو ته اڄ به منجهس ڪا معمولي تبديلي ٿي آئي هوندي ۽ ٿي سگهي ٿو ته سومرا دؤر جا ۽ اڄوڪا ٿانو ڪنهن حد تائين هڪجهڙا هجن. هن قسم جي اڀياس سان ڪنڀارڪي ڪاروبار ۾ ڪجهه نواڻ پيدا ٿي سگهي ٿي.“
- < ”اسان وٽ لکت ۾ ڪا شيءِ موجود ڪانهي ان ڪري ان سنڌ ذريعن تي پاڙڻ اسانجي مجبوري آهي. مونکي معلومات گڏ ڪرڻ ۽ ان کي ترتيب ڏيڻ ۾ سال لڳندو، عجائب گهرن ۾ رکيل شين ۽ مختلف قتل ماڳن جون اتي وڃي تصويرون ٺهرائڻ ۾ ڇهه مهينا لڳندا ۽ ڇپائي به سال کن کائي ويندي. پوئتي پيل ملڪن ۾ ڇپائيءَ سوڌو هر شيءِ پوئتي آهي، ان ڪري اسانکي هر وڪ تي هوشيار رهڻو پوندو، پريس تي لاڳيتي اک رکڻي پوندي ۽ پوءِ به جيڪي پاڳ.“
- اسان سنڌ جي تاريخ کي سماجي سائنس طور جامع انداز ۾ لکرائڻ جي هڪ ڪوشش ڪئي آهي. جيئن ته سائنس ۾ هر وقت نواڻ ايندي رهندي آهي، تنهنڪري ليکڪ جي قاتر ڪيل رايي ۾ تبديليءَ جا امڪان موجود آهن. سو پاڻ ڪتاب جي ڇپجڻ تائين ان عمل تي ڪاربند رهڻ قبوليو اٿس. ساڳي ريت نقشن ۾ پڻ سڌارا آڻي سگهجن ٿا، اهي نئين سنئين ٺاهي سگهجن ٿا ۽ نوان ٺاهي به شامل ڪري سگهجن ٿا.
- ڪتاب جي ڇپجي پڌرو ٿيڻ سان ماڻهن ۾ سومرن ۽ سمن جي دؤر جا قتل ماڳ گهڻن ۽ اتان پراڻيون شيون ميڙڻ جو شوق وڌندو. ٿي سگهي ٿو ته ڪجهه ڪوتايون به ٿين، پر ڪافي پراڻا قتل ماڳ لپڻ ۽ خاص ڪري سنڌ جي هن وساريل دؤر تي ڪوجنا ڪرڻ لاءِ ٻاهرين آثار پارڪن جي
- > ”سيلانين جي سفرنامن مان وڏي مدد ملندي آهي، پر رڳو ابن بطوطه ئي اڪيلو اهڙو سيلاني آهي، جنهن سنڌ ۾ ڪجهه مهينا رهي ڪجهه ڄاڻ ڇڏي آهي، سا به اڻپوري آهي. ٻئي ڪنهن به سيلانيءَ تاريخي تفصيل نه ڏنا آهن.“
- < ”موجوده لوڪ ڪهاڻيون پندرهنين ۽ سورهنين صدين ۾ سرچيون. ڪوڙ ڪهاڻيون ته هوبهو پاڙيسري ملڪن واريون ساڳيون آهن، انهن ۾ وقت بوقت وڌاءُ، ڦير ڦار ۽ ٺاهه ٺوهه ٿيندي رهي ۽ ٻوليءَ مان ڏسجي ته اڄوڪو سنڌي لوڪ ادب تي سو سالن کان وڌيڪ پراڻو نٿو لڳي.“
- < خاص طور سنڌ جي حوالي سان جاگرافيائي ڦيرڦارن جو اڀياس تمام ڪارائتو آهي. سنڌو درياءَ وري وري وهڪرا مٽائيندو ٿو رهي، نوٽ علائقن ۾ باق ٿي اڏامي ويندڙ پاڻيءَ (evaporation) جي 05-10 سيڪڙو جيترو مينهن مس ٿو وسي، اتي خوشحاليءَ لاءِ گهريل گهمر جي 90-95 سيڪڙو ڪوٽ واهن ذريعي ايندڙ درياءَ جي پاڻيءَ مان پوري ٿئي ٿي، واه درياءَ مان نڪرندا آهن، سو جڏهن درياءَ وهڪرو مٽائيندو آهي ته پورو آبپاشي نظام ڦٽي ويندو آهي ۽ نوان واه ڪوٽڻ ۽ مٿن پوک ٿيڻ ۾ 20-25 سال لڳي ويندا آهن. سنڌوءَ جي وهڪرن بابت ليکڪ جو ڪافي مواد ڇپجي چڪو آهي، پر ان جي نئين سر ترتيب جي ضرورت آهي.“
- < ”ان دؤر جو مناسب خاڪو جوڙڻ لاءِ مٿي ڄاڻايل سڀني ميدانن کي رپورٽ نموني ڪتب آڻبو.“
- < ”ليکڪ ڊگهي عرصي تائين سنڌ جي تاريخ تي گهڻو ئي لکيو آهي، جيڪو ڇپائيءَ لاءِ تيار پيو آهي، پر ڪو ڇپائيندڙ نه ملڻ ڪري اڃا اڻڇپيل پيو آهي. هيٺ ڄاڻايل مواد هتي به ڪتب آندو ويو آهي:
- سوشل هسٽري آف سنڌ (6,500 ق-م کان 1843ع تائين): هن جا 3 ڀاڱا آهن.
 - هسٽاريڪل اٽلس آف سنڌ (6,500 ق-م کان 1947ع): هن ۾ ليکڪ جا ٺاهيل 250 نقشا شامل آهن.
 - سنڌو ماٿر جي هڪ لک چورس ڪلوميٽرن تي سنڌو درياءَ جي وهڪرن جو 2.4 x 1.2 ميٽر شپٽ تي هوائي فوٽوگرافيءَ آڌار ٺاهيل نقشو.
 - ائڻ الستيٽيڊ هسٽري آف سنڌ (6,500 ق-م کان 1843ع): هن ۾ 1000 تصويري سمجهائون آهن.
- ان کان سواءِ ليکڪ جي ڇپيل ڪتابن مان پڻ مدد ورتي وئي آهي، جن جو ذڪر هيٺ ڏجي ٿو:
- * ڪرانالاجيڪل ڊڪشنري آف سنڌ (1983): هن ۾ سومرن جي سنڌ تي راڄ بابت 130 شامل صفحا آهن.
 - * سورس مٽيريل آن سنڌ (1977): هن ۾ سومرا دؤر سان لاڳاپيل ڪتابن جو تفصيل ڏنل آهي.
 - * سنڌ ڪوارٽرلي ۽ سنڌالاجيڪل اسٽڊيز رسالن ۾ 1975 کان 1999

بابت پنجاه هزار کن ذاتي ڪتابن جو پندار موجود آهي. سندس بايو ڪيمسٽ گهر واريءَ وٽ به مختلف موضوعن تي ڏهه هزار کن ڪتاب آهن، جيڪا پڻ ساڻس هر ڪم ۾ پڻ هوندي آهي. اسانجي ملاقاتن، ڪاڏي گڏجي ويڃڻ يا فوٽو گرافيءَ مهل هوءَ سدائين موجود هوندي هئي.

اسان ليڪڪ جي ”سڪس ٽائونڊ بيٽرس آف اريگيشن ان سنڌ“ لاءِ ٺاهيل ۽ سندس لائبريريءَ ۾ موجود ڪتابن مان ڪجهه تصويري سمجهاڻيون ڪڍي هتي ڪتب آنديون آهن.

ساڻس ڪم ڪندي ڏاڍو ڀلو وقت گذريو ۽ گهڻو ڪجهه پرايمر ڪم ۾ دلچسپي قائم رکڻ لاءِ وڃ وڃ تي ڪهاڻيون، پوڳ، نانا ۽ ڪجهه چٽڪا آنڌوساهيءَ وارا قصا پڌائيندو رهندو هو. ڪڏهن احساس ٿي نه ٿيو ته ڪنهن ستر سالن جي پوڙهي سان گڏ ڪم پيا ڪيون. پوڳن ۾ چوندو هو ته ”ماڻهو 71 سالن جي ڄمار ۾ 17 سالن جهڙو ٿي سگهي ٿو، جي ذهني طور پاڻ کي ائين رکي ته“. مونکي هونون معيارن جو معمار ۽ سچائي پرڪڻ لاءِ نوان فڪر ڏيندڙ ڏاهو لڳو. هو عمر ۽ تجربن جي لحاظ سان نروار حيثيت جو مالڪ آهي. اسان سندس اجازت سان سندس حياتيءَ جو ڇوڙ ۽ سندس زال فرزانه جي نالي هن ڪتاب جي اڀرنا شامل ڪيا آهن.

مان پانپان ٿو ته برادريءَ ۽ دوستن يارن خاص طور ميان ممتاز سومرو (ملتان وارو)، الطاف حسين سومرو (پروڊيوسر، پاڪستان ٽيليويزن)، ڊاڪٽر سليمان اونو (صدر، انسٽيٽيوٽ آف ايٽڪس ائنڊ ڪلچر) ۽ ڪرم الاهي چنا (سنگرم پبليڪيشنس) جي همٿائڻ ۽ هٿ وٺائڻ سان مان ”سنڌ جي جيتري جاگندي آثار – ايمر. ايڇ. پنهور“ جي ڪجهه حصي (سومرا دؤر سان لاڳاپيل) کي توهان آڏو آڻڻ ۾ ڪامياب ٿيو آهيان، پيشيور آرڪيالاجسٽن کي پراڻا ماڳ نشانبر ڪري ڏنا اٿم ۽ محققن کي کوجنا جا نوان دڳ ڪڍي ڏنا اٿم.

منهنجي پياري ۽ مونتي ساه ڇڏيندڙ جيون ساٿياڻي غلام فاطمه سومرو تمام گهڻي ساراهه جي حقدار آهي – سندس پريور سات نه هجي ها ته جيڪر مان هيڏو وڏو ڪم پڄاڻيءَ نه پڄاڻي سگهان ها.

مان روزاني ”ڊان“ ڪراچيءَ جي محترم عزيز شيخ جو ٿورائتو آهيان، جنهن ڪتاب کي پيرا اک مان ڪڍيو ۽ درستگيون ڪيون.

مان سومرا برادريءَ جي مانواري شخصيت محترم الاهي بخش سومري جا ڳڻ ڳائيندس، جنهن منهنجو نمائو عرض قبوليو ۽ ڪتاب کي قيمتي ”پيش لفظ“ سان نوازيو.

اميد ته هن ڪتاب کانپوءِ نيون تحقيقاتون ٿينديون، نوان ڪتاب ايندا ۽ انهن جا ترجما ٿيندا.



عمر سومرو

ڪراچي، 25 جولاءِ، 2002ع

چڪجي اچڻ جي اميد ڪري سگهجي ٿي. 1758ع ۾ سنڌوءَ جي وهڪرو مٿائڻ ڪري لاڙ جي ڏهه لک ايڪڙن کان وڌيڪ ڀلوڙ بني ويران ٿي ويئي هئي. ايڏي وڏي پڪيڙ جي ڀيٽ ۾ ليڪڪ جي ڏنل قتل ماڳن جي لسٽ تمام ننڍڙي آهي.

جيئن ته هي ڪتاب هر ماڻهوءَ جي لاپ وٺڻ لاءِ آهي، ان ڪري ذات ساگر (بيلوگرافي) ۾ مختصر حوالا ڏنا ويا آهن، جڏهن ته واقعن جا تفصيل، حوالا، صفحو نمبر ۽ ليڪڪ جا اڀا 1983ع ۾ ”ڪرانالاجيڪل ڊڪشنري آف سنڌ“ ۾ ڇپجي چڪا آهن.

ڪتاب ۾ شامل گهڻي ڀاڱي نقشا ليڪڪ 1976 کان 1983ع دوران پنهنجي ڪتاب ”هسٽاريڪل اٽلس آف سنڌ“ لاءِ ٺاهيا هئا، جيڪو اڃا ڇپجي نه سگهيو آهي. ان وقت وٽس موجود نقشا 1:1,000,000، 500,000؛ 250,000؛ 125,000؛ 62,500؛ 50,000 ۽ 25,000 نه پر هڪ انچ برابر هڪ، ٻه، چار، اٺ، سورنهن ۽ پتيه ميل هئا، تنهنڪري نقشا ميل پڌائين ٿا ۽ انهن کي 1.609 سان ضرب ڪري ڪلوميٽر لهي سگهجن ٿا. صفحن کي هڪجيترو رکڻ لاءِ نقشن کي ڪجهه ننڍو ڪيو ويو آهي، پر اهم تفصيل نه ڪتيا ويا آهن.

مان 1999ع کان وٺي لاڳيتو ليڪڪ سان رابطي ۾ رهيس ۽ عجائب گهرن، قتل ماڳن (ڌڻن) ۽ ڪجهه ناياب ڪتابن مان شين جون تصويرون ٺهرايم. ڀاڳن سان اسان کي قتل ماڳن ويجهو رهندڙ ڳوٺاڻن وٽان ماڳن (ڌڻن) تان ميٽرل ڪجهه شيون به مليون. ڪتاب اپريل 2001ع ۾ پريس حوالي ٿيو ۽ جلدي ڳالهه سمجهه ۾ اچڻ لڳي ته ليڪڪ سچ ٿي چيو. پريس تي اک رکڻ تمام ضروري هو ۽ شاباس هجي منهنجي پراڻي دوست ۽ ڪتاب کي ڪتابي شڪل ڏيندڙ محترم ڪرم الاهي چنا کي، جنهن ويچاري پئي مٿا ڪتا ڏنا، سندس ڏنل سات سچ به ساراهه جوڳو آهي.

ڇپائي هلندي ليڪڪ جو تعاون جاري رهيو. سندس مشورا مون پريس تائين پڇايا ۽ اتي انهن تي عمل به ٿيو. بهترين فوٽوگرافر محمد علي قادريءَ جون خدمتون حاصل ڪري ليڪڪ جي نگرانيءَ ۾ فوٽوگرافي ڪرائيسين. ليڪڪ جن قتل ماڳن لاءِ چيو تن تي وڃي سندس نگرانيءَ ۾ ۾ ماپ ڪڇ ڪئيسين ۽ اتي موجود اڏاوتن جا خاڪا جوڙياسين. پاڻ فوٽو گرافي ٿيل شين جا ڌار ڌار گروپ ٺاهيائين. ان دؤر ۾ ۽ اڳي هندوستاني رياستن ۾ هلندڙ ڪن ۽ نڪ جا ڳهه (ت. 342) ڏيکارباڻين ۽ ڏسي اچرج لڳو ته انهن تي جيڪي نقش اڪيريل هئا، چوڪين سرن تي به لڳ پڳ ساڳيا ئي هئا. سندس خيال مطابق سرن ۽ ڳهن تي چٽيل گل ڏکڻ ايشيائي ڪنول يا ڪوٺي آهي، جنهن کي سج سان به پيٽيو ويندو آهي. سندس راءِ مطابق هٿ آيل مٽيا موهن جي دڙي ۽ چانهون دڙي جي مٿين جهڙا آهن. سلفيون ڏسي اُمالڪ ڇپائين ته هنن ۾ پڪ چرس پيئندا هئا، ڇو ته تماڪ هتي ٿي سو سال پوءِ آيو.

ڪتاب ۾ شامل گهڻي ڀاڱي نقشا سندس پنهنجا ٺاهيل آهن ۽ باقي چوٿون حصو ڪن ٻين ڪتابن تان ورتل آهن. وٽس سنڌ، ميون ۽ انجنيئرنگ

باب پهريون

سنڌي تاريخدان پاڻ کي سدائين بادشاهن، راج ڌڻين، سندن اميرن وزيرن ۽ انهن جي ڪارنامن، بهادري، عشق محبت ۽ عياشيءَ جي ذڪر کان هٽيل غير روايتي تاريخ لکڻ جو نيڪ ٺاڪ مخالف ثابت ڪندو آيو آهي. ان ڪري سنڌي تاريخدانن وٽان، مهاپارتن، پراڻي سنسڪرتي ادب (برهمڻي توڙي ٻوڏي)، سيلانين جي سفرنامن، لوڪ ڪٿائن، هر هنڌ حاضر ظالم دلوراءِ ۽ سندس شهرن جي غرق ٿيڻ جي قصن، رومانوي گيتن، داستانن ۽ ڀٽن ۽ چارڻن جي ڪهاڻين کي ئي سڀ ڪجهه قبولي ٿو ڪيون ڳنڍيل تصوير جوڙڻ جي ڪوشش ڀڻي ڪئي آهي ۽ ايتري تائين جو رڳو ٻئين ٽن هزارن سالن جو سربستو احوال به نه ٿو ڏئي. جيتوڻيڪ روايتي نثري تاريخ کان به منهن ڦيري نه ٿو سگهجي، جو اها انسان جي ماضيءَ ۾ جهاتي پائڻ جي ڪنجي آهي، پر بي مهياڙي لڙائيءَ کان پوءِ پروڙ جون انيڪ نيون سائنسي وائون نڪتيون آهن. هنن سائنسي ميدانن ۾ سماجي ڍانچي ۾ وقت بوقت ڦيرا آڻيندڙ انٿروپولاجي (انساني نسل) آرڪيالاجي (پراڻا آثار)، سماجي ۽ معاشي ڦيرڦار ۽ مڃندڙ آب هوا ۽ موسمي حالتن جو اڀياس اچي وڃن ٿا. ان کان علاوه لاڳاپن جي ذريعي جهڙوڪ واپار، مذهبن ۽ سماجي تحريڪن، فتنن ۽ لڏ پلاڻن ذريعي همعصر سماجن جا پڻ اڳ غير لڳڪڏار سمجهيا ويندڙ سماجن تي گهرا سماجي ۽ معاشي اثر پيا. اسان علم جي مٿي جاتائيل سڀني شاخن کي يڪجاڙ ڪري، سومرا دؤر جي تاريخ نئين سر اڏڻ جي ڪوشش ڪئي آهي.

سنڌ، سنڌو درياءَ جي ڪري، قديم ايشيا جي ڪجهه اهم مرڪزن مان هڪ هئي. پهريان هتي قدرتي وسيلن جي استعمال جي هلڪت ۽ سماجي سوچ، ۽ نظرين جي آئيند دار رياستي ادارن زبردست ترقي ڪئي. انهن جي آڌار تي سنڌو سڀيتا اوج ماڻيو ۽ اڳتي هلي جديد سنڌي ثقافت جنم ورتو. مصر، ميسوپوٽيميا (اڄوڪو عراق) ۽ هوانگ هو به سندس همعصر آهن. هي سڀ جو سڀ سڀيتائون هڪجهڙن ئي دريائن جو دان آهن، پر انهن ۾ سنڌ خاص دلچسپيءَ لائق آهي، ڇاڪاڻ ته اسان وٽ اڄ به، سواءِ ڪنهن ٿورڙي جهول جي، سندس ڏهه هزار سالن جي ماضيءَ بابت ڄاڻ موجود

تاريخ مان منهنجي مراد آهي پيداوار جي تاريخ، پيداوار ۽ ان جي ذريعي تي هلندڙ وس، ان جي حقدارن ۽ لاپ وٺندڙن جي تاريخ. تاريخ سياست کان وڌيڪ ماڻهن جي تاريخ هوندي آهي. حالانڪ جيڪڏهن ڪنهن خاص دؤر جي ماڻهن جي هلت چلت حقيقي انداز ۾ بيان ڪبي ته سياست ۽ ماڻهن کي ڌار ڪرڻ ڏکيو ٿي پوندو، ڇاڪاڻ ته ماڻهو سدائين سرڪار جي پاليسين، جنگين، اميرن ۽ تاريخ جي ٻين ڪردارن جي سازش جي اثر ۽ غلاميءَ هيٺ رهندا آيا آهن. اڄ تائين لکيل سنڌ جون تاريخون راج ڌڻين ۽ سندن اميرن، وزيرن توڙي مخالفن جي ڪردار، جنگين، ڪاهن، محلاتي سازش، مقبرن، لوڪ ادب ۽ قصن ڪهاڻين سان چڪار لڳيون پيون آهن. ماضيءَ جي موسمي حالتن (وايو منڊل)، ماحول، سنڌوءَ جي مڃندڙ وهڪرن ۽ انهن جي نتيجي ۾ ٿيندڙ آبپاشي نظام جي تباهي، لڏپلاڻ، ڌنڌن جي مڃڻ، ماڻهن جي سماجي زندگي جهڙوڪ پيداوار، ان جي ذريعي، ان تي هلندڙ وس، ان جي ورهاست، اپائيندڙن، هارين ۽ ڪاريگرن، انتظام ۽ انصاف، زراعت، بني پتي تي ڏيڻ جي مدي، مال جي واڙن، پاڻي پهچ (آبپاشي) جي ذريعي ۽ ڪاڻين، ڌنڌن جي علم، صنعتن ۽ انهن مان ٺهيل شين، ازدواجي زندگيءَ، ڪٽنب ۽ ٻارن، رسمن، گهرن ۽ گهريلو سينگار، هنرن، اڏاوتن جي مهارت، پراڻن آثارن (آرڪيالاجي)، ماڻهن جي هاني، مهاندين، لٽي ڪپڙي، ڳهه ڳنڻ، کاڌي پيٽي، ٽيڪسن، سڪن ۽ مهربن، سائنس ۽ ٽيڪنالاجي، پرڏيهي ناتن، پرڏيهي واپار، ڏيهي واپار ۽ واپارين، واپار ۽ اڄ وڃ لاءِ ڪم ايندڙ گسن، مذهبي ويساهن، طرز زندگي، موت ۽ زندگيءَ ۾ ويساهه، فلسفي، صفائي سترائي، دوائن ۽ ڦڪين، ڊاڪٽرن ۽ ويڄن، صحت ۽ هٿ سڄي، انڌ ويساهي (توهر پرستي)، عام ماڻهوءَ جي جيون ڪٿا، معاشي حالتن، ماڻهن جي گذران، سماجي جيون، گذريل جڳن ۾ جاگرافيائي ڦيرڦار، پورهئي آڌار جڙيل طبقتن ۽ انهن وچ ۾ لاڳاپن، گهرو زندگي، رسمن، وندر، وقت گذر، وانڌڪائي، ماڻهوءَ جي قدرت ڏانهن رويي، ٻولين، ادب، ٻاهرين دنيا سان ادبي لاڳاپن، سکيا ۽ نظرين ۽ سڀ کان اهم ڳالهه ڏڪار ۽ سڪار ۾ عورتن ۽ ٻارن جي حيثيت ۾ ڦيرڦار بابت تمام گهٽ ڄاڻ موجود آهي.

نقشو نمبر 2

1525_1000ع

سومرن ۽ سمن جا
اتر سنڌ ۾ شهر

SCALE



INDEX

- (1) TOWNS IN EXISTENCE 1000-1525 A.D.....
- (2) TOWNS IN RUINS
- (3) PRESENT COURSE OF RIVER INDUS.....
- (4) COURSES OF INDUS AS PER PHYSICAL SURVEY IN 1000-1525 A.D.....
- (5) POSSIBLE COURSES AS PER AERIAL PHOTOGRAPHS IN 1000-1525 A.D.....
- (6) POSSIBLE COURSES OF WESTERN BRANCH OF RIVER INDUS IN 1000-1525 A.D.....
- (7) PRESENT DISTRICT BOUNDARIES

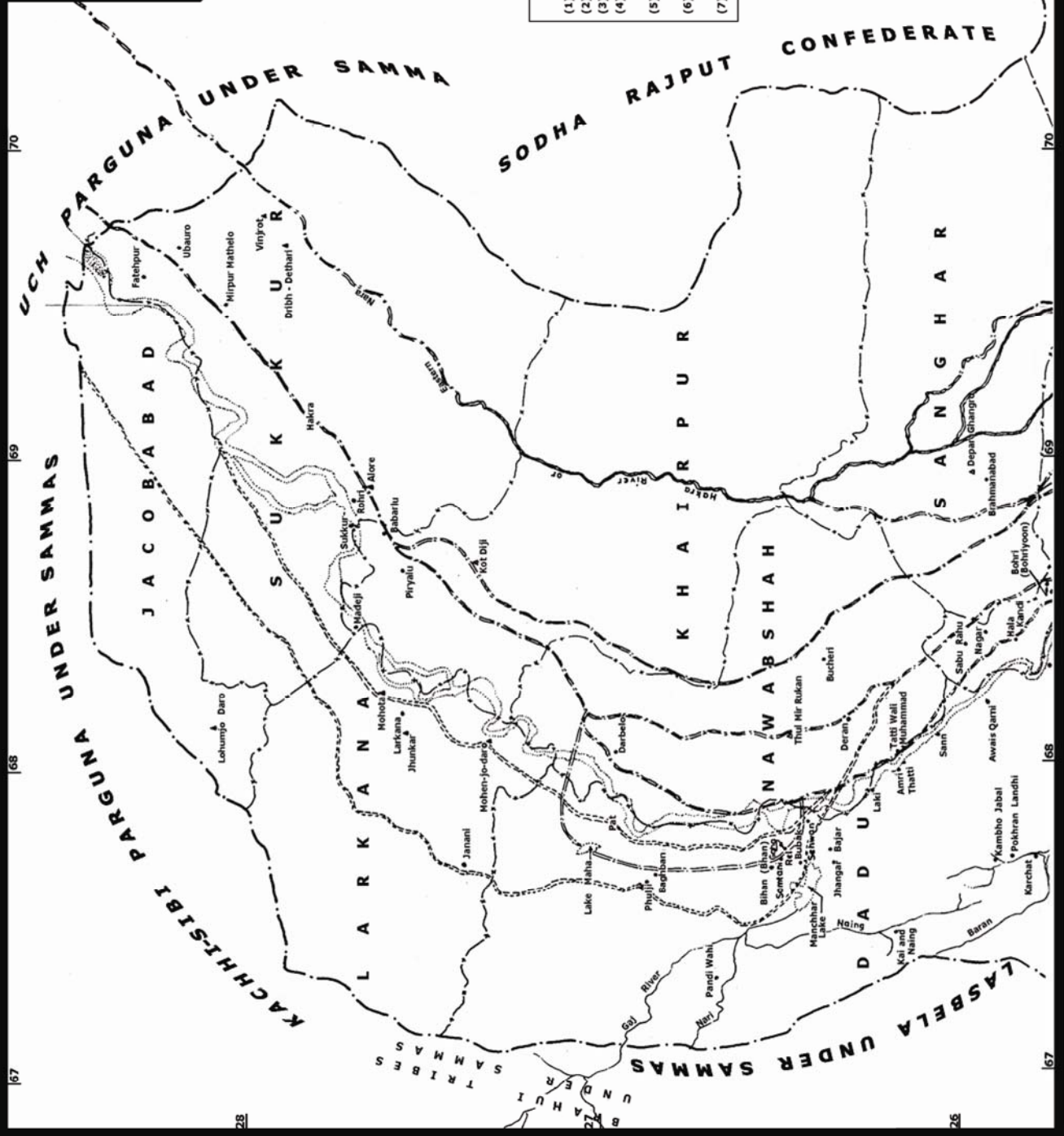

انگلينڊ جي موجوده هيٺوڙي حاڪمن کي اڃا 340 سال نه ٿيا آهن ۽ هيٺوڙي هو ڪو حاڪم کان وڌيڪ ڪونهن. ٿي سگهي ته اهي اڃا گهڻو عرصو هلن، پر انگلينڊ ۾ هيٺوڙي گهراڻي جو ڪهڙو حال ٿيندو تنهن جي ڇنڊ ڇاڻ ايندڙ وقتن جي تاريخدانن تي ڇڏي ٿا ڏيون. مغلن 240 سال بادشاهي مَس ڪئي ته انگريزن سندن صوبا 99 سالن جي پٽي تي ڪڍي ورتا ۽ مغلن کي انهن جي سالياني قسط وصول ڪرڻ جو حق به نه هو. وچين جڳ ۾ سومرن جي هيڏي وڏي ڪارنامي کي مان ڏيڻ لاءِ اصل ڪتاب کان اڳ هي حصو ڇپرائي رهيا آهيون. سومرن جي دؤر جا تاريخي ثبوت هميشه لاءِ ضايع ٿي چڪا آهن، پاڪستاني آرڪيالاجسٽ موهن جي دڙي کانسواءِ عربن جي دؤر کان اڳي يا پوءِ ڪنهن دؤر ۾ جهاتي پائڻ لاءِ تيار ناهن، تنهنڪري اسان پنهنجي تاريخ ڳولڻ لاءِ اوندھ ۾ هٿوراڙيون ڏيڻ تي مجبور آهيون.

سنڌ جي جاگرافيائي بناوت

سنڌ قدرتي طور ٽن ڀاڱن ۾ ورهايل آهي: اولهه ۾ جابلو علائقو، اوڀر ۾ ريگستاني علائقو ۽ وچ تي لٽياسو ميداني علائقو. ٽئي ڀاڱا اتر کان ڏکڻ تائين ”S“ وانگر وڪڙ ڪندي پور وچوت هلن ٿا. اولاهون جابلو علائقو سيوهڻ کان اتر ۾ بلوچستان جي سرحد تائين ڪيرٿر ۽ ڏکڻ ۾ عربي سمنڊ تائين لڪي ڪونبو آهي. ڪيرٿر ۾ ڪافي وڏيون ٽڪريون آهن؛ ميهڙ جي سامهون اهي لڳ ڀڳ 7,200 فوٽن تائين وڃي ٿيون پڇن. لڪي جي علائقي ۾ ڇهن ٽاڪرو علائقن جي وچ وچ تي پونا يا ميداني علائقا آهن. هنن ٽاڪرو علائقن کي انگريز جيالاجسٽن (پون ۽ پارڪن) رني ڪوٽ، ڪيرٿر، لڪي، ناري، گاج ۽ منڇر نالا ڏنا. جبلن ۾ پنجاه کن چشما آهن. انهن مان ڪجهه ته ايڏا وڏا آهن جو مٿن پنج سو ايڪڙن تائين پني ڪاهي سگهجي ٿي. اوڀاريون ريگستاني علائقا ٿر ڪونجي ٿو. هي ڏکڻ ايشيا جي وڏي ريگستان (Great Indian Desert) جو حصو آهي. هتي Pleistocene دؤر (18 لک سالن کان 12,000 ق-م تائين وارو دؤر) جون واريءَ جون وڏيون وڏيون پٽون آهن. پٽن جي وچ تي سڌي زمين جا ويرا آهن، جيڪي ٿرايون ڪونبا آهن. انهن ۾ مينهن جو پاڻي گڏ ٿيندو آهي ۽ جڏهن پاڻي واپرائجي يا سڪي رڳو هلڪي آلاڻ (وٽ) وڃي بچندي آهي ته اتي جور، باجهري، تر، تيلي بچ، بصر ۽ ٻيون ڀاڄيون پوکيون آهن. ٿر ۽ ڪوهستان ٻئي مال چارڻ جا جهنگ آهن ۽ ماڻهو اتي ڳئون، بڪريون، رڍون ۽ اٺ ڌاريندا ۽ چاريندا رهيا آهن. ڪوهستان ۾ به باجهري، جور، تر، تيلي بچ، بصر ۽ ڪوڙ ساريون ڀاڄيون پوکيون

آهي. ڊگهي عرصي جي پڙتال ڪري شڪاري جيون کان اڇوڪي صنعتي زندگيءَ تائين جي سفر جا اهڃاڻ سولائيءَ سان ڳولي سگهجن ٿا. سچ ته اهو آهي ته جيڪڏهن ننڍن وڏن بادشاهن جا روپ ڌاري ايندڙن جا نالا ڪڍي ڇڏجن ته روايتي تاريخ بنهه ختم ٿي ويندي يا ائين سمجهو ته پردي پويان هر شيءِ پڌري ٿي پوندي. ظاهري انٿروپولاجي مختلف سماجي پهلوئن ۾ ربط پيدا ڪندي آهي، تنهن کي آرڪيالاجيءَ بنهه نظر انداز ڪري ڇڏيو آهي. پر سنڌ ۾ ته تاريخدانن جي مخالفت سبب آرڪيالاجي پاڻ ئي تاريخ جي غلام رهندي آئي آهي. ڪوتائي ڪندڙن کيس موجوده تاريخي ڌارائن سان سلهاڙڻ جي ڪوشش پئي ڪئي آهي. موهن جي دڙي اهڙي سڀيتا نروار ڪئي، جيڪا گذريل چئن هزارن سالن تائين انسان جي اکين کان اوجھل رهي. بس اتي ڇيهه ٿيو. گذريل ڪيترن ئي سالن کان پاڪستان جي آرڪيالاجسٽن جي دلچسپي صرف گذريل تيرهن سو سالن جي تاريخ جو ٿلهه ٻڌڻ ۾ رهي آهي. تنهن ۾ به زور ڏيڻ ۽ منصوره تي آهي، جيڪي سومرن جي دؤر ۾ 1224ع ۽ 1026ع ۾ تباهه ٿيا. وري انهن ٻنهي شهرن تي به انگ اکر اٿسورا ۽ چٽوڇڙ آهن. ڪو تجزيو موجود ڪونهي، جنهن جي آڌار تي هنن شهرن جي تباهيءَ واري وقت جو سماجي اڀياس ڪرڻ جي ڪا واٽ نڪري. موهن جي دڙي کان اڳ ۽ پوءِ بابت ڪوجنا سنڌ تائين محدود آهي. ڪوڙ سارن ٻوڏي مندرن جي ڪا پڙتال يا ڪوتائي نه ٿي آهي ۽ ان کان به مٿي گذريل هڪ هزار سالن دؤران قتل شهرن کي هٿ نه لٽو ويو آهي، بلڪ انهن تي ڏيهي يا پرڏيهي آرڪيالاجسٽن (آثار پارڪن) کي ڪم ڪرڻ جي اجازت ڏيڻ جي مخالفت ڪئي وئي آهي ۽ ڏيهي ٽيمون ته ڳرا خرچ ڪري به ڪجهه نه ڪري سگهيون آهن.

سنڌ ۾ ٻڌ مت جا مڃيندڙ تيرهين صديءَ تائين هئا ۽ ان وقت تائين سندن مندرن جي مرمت ٿيندي رهي. انهن مندرن جي ڪوتائيءَ سان سومرن جي دؤر ۾ ٿيل ڪمن جي پروڙ پئجي سگهي ٿي.

سومرن جي بادشاهيءَ جا هي نقش ۽ نشانين ”اٺن هستاريڪل اٽلس آف سنڌ“ جو حصو آهن، جنهن ۾ سنڌ جي ڌرتيءَ جي جڙي راس ٿيڻ کان وٺي اڄ تائين جو ذڪر آهي. سنڌ جي تاريخ ۾ سومرن جو دؤر ان ڪري به اهم آهي جو هن راج گهراڻي سنڌ تي 340 سال حڪمراني ڪئي؛ ايترو وقت سڄي دنيا ۾ ڪوراج گهراڻو نه هليو. عباسي خلافت هلي. پر سندن سرڪار جي پهرين 100 سالن ۾ ئي خليفا بنهه بي وس ڪڪو (اهڙو ڪردار جيڪو نالي ماتر هجي ۽ سندس حقيقي حيثيت نه جي برابر هجي) راج ڏئي وڃي رهيا هئا.

SODHA RAJPUT CONFEDERATE

H Y D E R A B A D

LASBELA UNDER SAMMAS

KARACHI

BAHRE FARAS
(Persian Sea)

JAREJA SAMMAS OF KUTCH

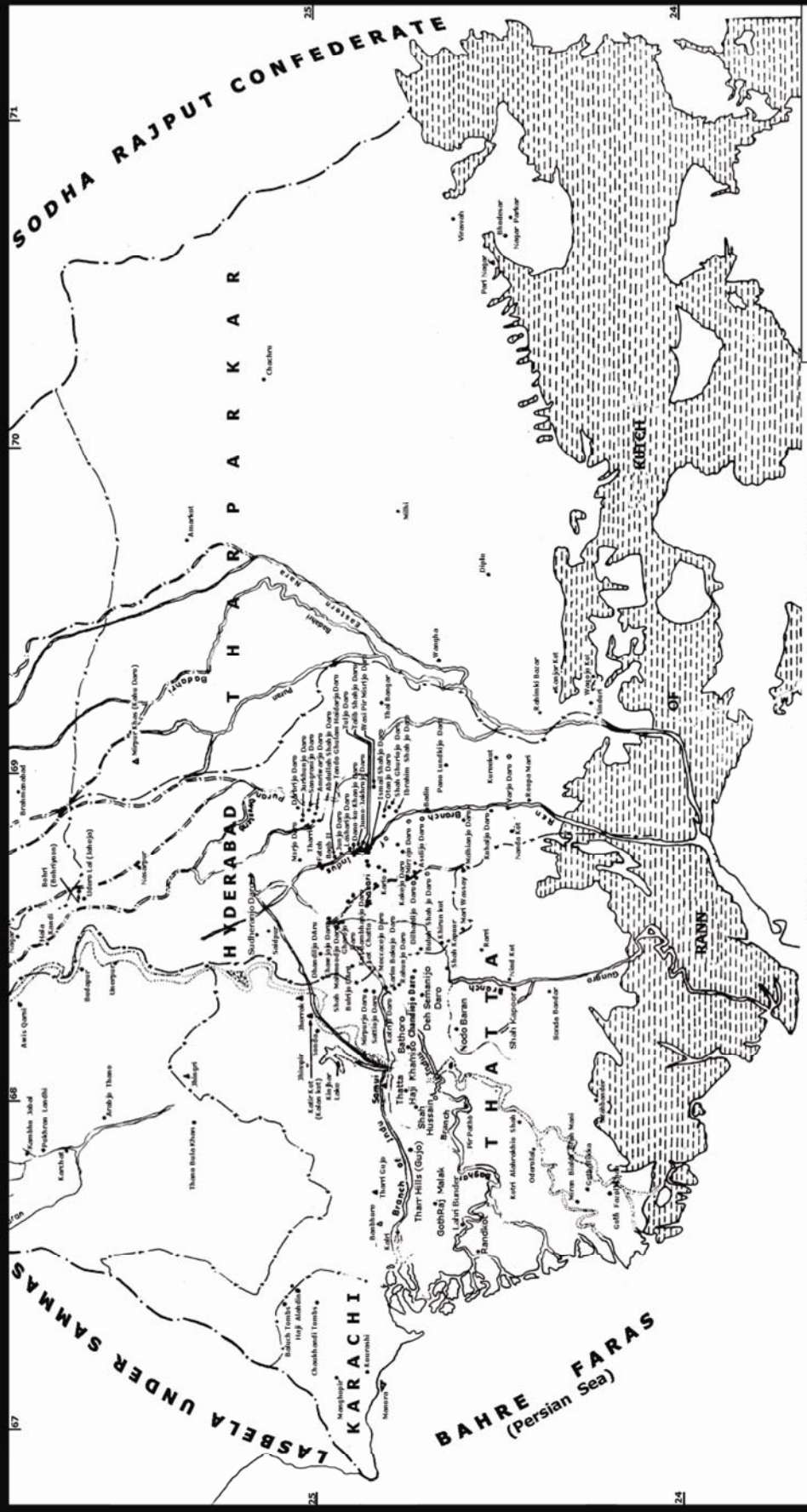

INDEX

- (1) TOWNS IN EXISTENCE 1000-1525 A.D.....
- (2) TOWNS IN RUINS
- (3) PRESENT COURSE OF RIVER INDUS.....
- (4) COURSES OF INDUS AS PER PHYSICAL SURVEY IN 1000-1525 A.D.....
- (5) POSSIBLE COURSES AS PER AERIAL PHOTOGRAPHS IN 1000-1525 A.D.....
- (6) POSSIBLE COURSES OF WESTERN BRANCH OF RIVER INDUS IN 1000-1525 A.D.....
- (7) PRESENT DISTRICT BOUNDARIES



SCALE



نقشو نمبر 2
 1525 - 1000
 سومرن ۽ سامن جا
 اتر سنڌ ۾ شهر

ديبل جي جاءِ ورتائين. زراعت يا پوکي راهي ۽ کان ٻئي نمبر تي اهم ڌنڌو مڇيءَ جو هوندو هو. تنهن کان پوءِ ڪپڙي سازيءَ (ڪورڪو ڪم) جو نمبر ايندو هو. ڪپڙو ملڪي پورت کانسواءِ ڏيساور به ويندو هو. لتياسين ٻنين ۾ چانور، ڪڻڪ، جو، جور، ٻاجهري، تر، سرهن، نير، آرينا، پنگ، ڏوڏي، آفيم، ڪمند، تيلي، بچ، انب، گدرا، چانهيون (هنداڻا)، ڪدو، ڪيرا، ونگا ۽ ٻيون سايون ڀاڄيون وغيره ٿينديون هيون. بکر، روهڙي، سکر، گمبٽ، ڪنڊيارو، سيوهڻ ۽ دريپلو نائين صديءَ کان وٺي مکيه هنري مرڪز هوندا هئا. يارهين صديءَ کان ٺري ۽ تيرهين صديءَ کان نصرپور، نٿو ۽ شاه ڪپور هنري مرڪز ٿيا.

سومرا راج گهراڻو (1011-1351ع)

سومرا اصل سنڌ واسي ۽ هندو جاتيءَ جا هئا. هن ذات جي ڪجهه طاقتور ماڻهن عربن پاران سنڌ فتح ڪرڻ کان ستت پوءِ اسلام قبول ڪيو هو. مسلمان ٿيڻ بعد به هي پنهنجا پراڻا هندڪا نالا رکندا هئا ۽ پنهنجن پراڻين رسمن تي هلندا هئا. هنن مقامي عرب زميندارن سان سگاوڻيون ڪيون ۽ ائين وڌيڪ سگهارا ٿي ويا هئا.

اهي قرامطي نه هئا. شام واري مقطانه، ملتان واري شيخ ابن سومار راجا بل کي دروز ٿيڻ جي دعوت ڏني هئي، تنهن مان ظاهر ٿئي ٿو ته هي مصر جي فاطمي خليفن امام ظاهر ۽ مستنصر جي اسماعيلي فرقي جا پوئلڳ هئا. قرامطي اوائلي اسماعيلي فرقي هو جنهن جو سنڌ ۾ ڪڏهن به ڪو اثر ناهي رهيو، پر اڪثر پراڻا سني ليکڪ اسماعيلين ۽ قرامطين کي ساڳيو سمجهندا هئا. سن 1471ع ۾ جڏهن محمود بيگڙي سومرن کي زير ڪري پنهنجي سني مسلمان فرقي ۾ آڻڻ ٿي چاهيو، تڏهن به سومرن جون ڪوڙ رسمون ساڳيون هندن واريون هيون. ملتان جو حاڪم راجا بل يا راجپال، ٿي سگهي ٿو ته ان وقت جي سنڌ جي حاڪم سومار سومري جو پٽ هجي.

شروعاتي سومرا حاڪم فاطمي اسماعيلي هئا؛ قاهره جي فاطمي خليفن جي بيعت ڪندا هئا، انهن ڏي سوکڙيون پاڪڙيون موڪليندا هئا ۽ خطبي ۾ سندن نالو پڙهندا هئا. 487 هه (1094ع) ۾ قاهره ۾ امام مستنصر جي وفات کانپوءِ فاطمي دعويٰ پن دعوائن ۾ ورهائجي وئي؛ هڪڙي مستعيلن دعويٰ، جنهن جو هيڊ ڪوارٽر پهريان يمن ۽ پوءِ گجرات ۾ بڻيو ۽ ٻين امام نزار بن مستنصر ۽ ان جي پونيرن جي مريدن تي مشتمل نزاری اسماعيلي دعويٰ، جنهن جو اڳواڻ حسن بن صباح هو ۽ هيڊڪوارٽر ايران جي شهر الموت ۾

آهن. ٻارو ساڻو رهندڙ هيرڻ جو ٻوٽو پاڻ هرتو ڦٽندو آهي. هتي جاگرا پير ۽ ڪپڙ جا پيرون به ٿيندا آهن. جاگري پير جي پٺن ۾ جهجهي پروٽين هوندي آهي. ماڻهو پن مال کي چاريندا آهن ۽ ڏڪار جي ڏينهن ۾ پينهن ماني پچائي کائيندا آهن. هتي مال ٻهرن، ڪنڊين ۽ ٻين جهنگلي وڻن ٻوٽن جي پلڙن، سگرين، پٺن، بجن ۽ ميون تي پليو آهي.

ٽڪرين جي پاڙ وارا علائقا ڪاڇو ڪوٽيا آهن. اهي مال چارڻ جا جهنگ آهن ۽ اتي اٽڪل بائيتاليهه نين جي پاڻيءَ تي جور ۽ ٻاجهري به پوکي آهي. ڪاڇي جون پليون ٻنيون موجوده لاڙڪاڻي، قمبر ۽ دادو ضلعن ۾ آهن.

وچ وارن لتياسن پٺن ۾ پوک لائق پليون ٻنيون هونديون هيون، اتي واهن ۽ نارن جي پاڻيءَ تي پوک ٿيندي هئي ۽ هيٺاهن ڍورن مان ٻوڏ جو پاڻي نيڪال ڪري اتي به پوک ڪندا هئا. مال جي چرڻ لاءِ ڪليا جهنگ هئا ۽ پوکن مان ٻُه، پلال (پراڙ)، ڪڙب، ڪڙ ۽ ٻيا ساوا سڪا گاه ٿيندا هئا. ان ريت ماڻهن لاءِ مال ڌارڻ سولو هوندو هو.

بولان نئين منچر ۾ چوڙ ڪندي هئي ۽ مينهن جي مند ۾ ڪوڙ ننديون ننديون نيون بولان ۾ اچي پونديون هيون. انهن ۾ گاج سيني کان وڏي هوندي هئي. هي علائقو شايد 'ساوا' يا 'سرواه' ڪوٺيو هو. الهندي ناري کي 'ناروي' ڪوٺيندا هئا. درياءَ پاڻ راڌڻ کان اولهه طرف خيرپور ناٿن شاهه، قلجي، پيرگڻيو، باغبان، ڦڪا ۽ ڀانن کان ٿيندو اوڀر ڏي وڪڙ ڪري دولتپور ويجهو پنهنجي پراڻي وهڪري ۾ وڃي پوندو هو. ٽلتي شهر درياءَ جي اوڀارين ڪڙ تي هوندو هو. اڙل واه اونھاري ۾ درياءَ کان منچر ڏانهن وهندو هو ۽ سياري ۾ وري منچر جو ڪجهه پاڻي منجهانئس درياءَ طرف وهندو هو. هاڪڙو يا اڀرنڌو نارو گهڻو ڪري سڪل هوندو هو ۽ رڳو جولاءِ-آگسٽ ۾ چئن کان ڇهن هفتن تائين منجهس سنڌو ۽ ستلج جي چر جو پاڻي ايندو هو. انهي کي تڏهن پڇڙيءَ وارن علائقن ۾ 'سنڪرو نالو' چوندا هئا ۽ هاڻي 'پراڻ' تا سڏين. نيرون ڪوٽ شهر ڇاڪرھالا پرڳڻي ۾ هوندو هو ۽ اهي ٻئي درياءَ جي اولاهين ڪڙ تي هوندا هئا. ان دؤر جا اڄ وچ ۽ گانڊياڻي جا گس ۽ واٽون اڳتي ڏنل نقشي ۾ ڏيکاريل آهن. احمدآباد وڃڻ لاءِ نگرپارڪر کان ٿيندي وڃيو هو. هي گذرگاهه 1200ع ۾ ٺهي ۽ نقشي نمبر 41 ۾ ڏنل آهي. اندروني درياڻي رستا 'اڀار ۽ اڄ وچ' واري نقشي ۾ ڏنل آهن. سنڌوءَ ۾ گهڻو ڪري 40-50 ٽن واپاري مال ڍوئي سگهندڙ سڌي تري وارا ٻيڙا (هوڙا يا Barges) هلندا هئا. لاڙي بندر ڏهين صديءَ جي پڇاڙيءَ ڌاري وجود ۾ آيو ۽ اڳتي هلي پراڻي بندر

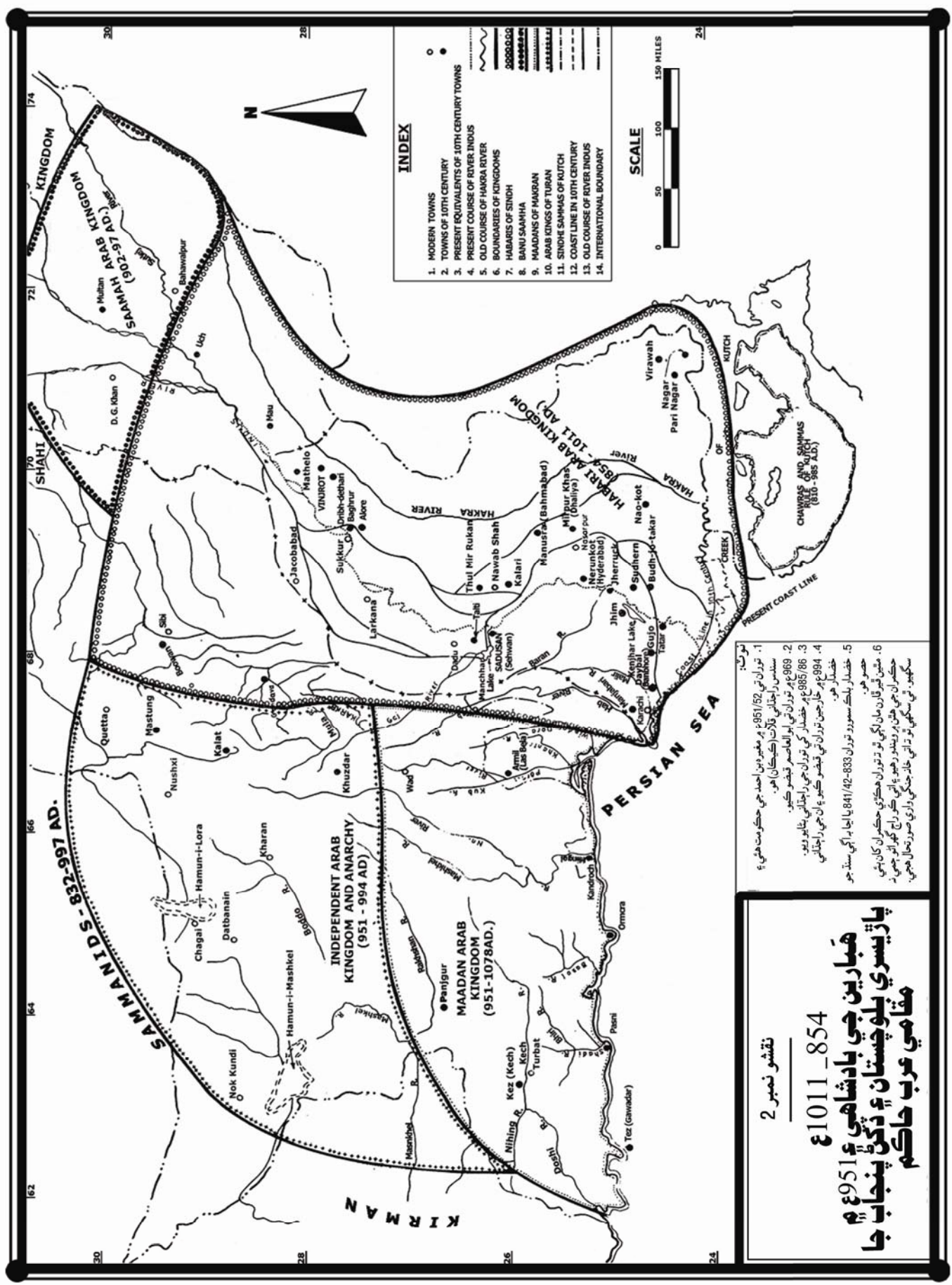

- INDEX**
1. MODERN TOWNS
 2. TOWNS OF 10TH CENTURY
 3. PRESENT EQUIVALENTS OF 10TH CENTURY TOWNS
 4. PRESENT COURSE OF RIVER INDUS
 5. OLD COURSE OF HAKRA RIVER
 6. BOUNDARIES OF KINGDOMS
 7. HABARAS OF SINDH
 8. BANU SAAMHA
 9. MAADANS OF MAHRAN
 10. ARAB KINGS OF TURAN
 11. SINDH SAMMAS OF KUTCH
 12. COAST LINE IN 10TH CENTURY
 13. OLD COURSE OF RIVER INDUS
 14. INTERNATIONAL BOUNDARY



- نوٲ:**
1. توران تي 951/82 پر مغربن احمدي حڪومت هئي؛ سندس راڄڌاني ولات (ڪيڪان) هو.
 2. 969ع تي توران تي ايرالماسر قبضو ڪيو.
 3. 985/86ع تي خندشار کي توران جي راڄڌاني بنايو ويو.
 4. 984ع تي خاندن توران تي قبضو ڪيو ۽ ان جي راڄڌاني خندشار هو.
 5. خندشار بلڪت سمورو توران 833/42 يا اڃا پراڳي سنڌ جو حصو هو.
 6. مٿين ٽن ڳالھن مان اڳي ئي ٽن توران هڪڙي حڪمران کان بهي حڪمران جي هئڻ پر وڌيڪو رهيو ۽ اتي ڪو اڄ گهڻو جهي نه سگهيو. ٽي سگهيا توڙي خان جنگي ڌاري صورتحال هئي.

نقشو نمبر 2

1011_854ع

هبارين جي بادشاهي ۽ 951ع ۾ پاڙيسري بلوچستان ۽ ڏکڻ پنجاب جا مقامي عرب حاڪم

هندوستان فتح ڪيو ته مغل جي معنيٰ هوندي هئي: ”اهو ماڻهو جيڪو وچ ايشيا يا ايران کان آيل پرڏيهي هجي، رنگ جو اچو هجي، دي سي ٻولي نه ايندي هجيس ۽ دي سي زال نه هجيس.“ انهن جي پيٽ ۾ سيٽي دي سي مسلمان نيچ سمجهيا ويندا هئا ۽ اهي مسلمان ٿي نه ليڪبا هئا. ڪوڙ سنڌين پنهنجون ذاتيون مٽائي پاڻ کي پرڏيهي نسلن سان جوڙڻ شروع ڪيو؛ سومرا سميري ڪونائڻ لڳا، سما جمشيد ايرانيءَ جا پونيئر ۽ ڪلهوڙا عباسي خليفن جو اولاد ٿي ويا؛ بلڪل ائين جيئن راءِ گهراڻو شودرن يا اچوتن مان ڦري راجپوت ٿي ويو هو. پنجين صدي عيسوي ۾ ”هنن“ ڏکڻ ايشيا جي گهڻين بادشاهتن کي موران ڪڍي ڦٽو ڪيو. انهن ڏينهن ۾ ويڙهاڪ ۽ جنگجو جاتين جا ماڻهو هندوستان جي ريگستان ۾ گڏ ٿيا، پاڙيتو سپاه ساڻ ڪنياڻون ۽ پاڻ کي راجپوت يا راجائن جا پٽ ڪونائڻ لڳا. انهن ۾ ريگستان جي دنگن تي آباد سنڌ، ڪڇ، ڪاٺياواڙ، گجرات، پنجاب ۽ اترپريش جي جاتين جا ماڻهو به شامل هئا. هي پاڻ کي راجپوت يا راجائن جو اولاد ۽ راج ڌڻي جنگجو ڪٿي ڪونائڻ لڳا. عام طور اهو سمجهيو ويندو آهي ته اهي جاتيون پوءِ لڏي وڃي راجستان جي آسپاس وارن علائقن ۾ ويٺيون، پر اهڙي قسم جي ڪا لڏپلاڻ نه ٿي آهي. راجستان جا وسيل گهٽ ۽ آبادي ٿورڙي آهي. انهن جاتين جا ماڻهو مٿي بتايل علائقن ۾ وڏي انگ ۾ ۽ ريگستان ۾ تمام ٿورڙا رهندا هئا. وڏن کان وٺي سندن گذر مال تي هوندو هو ۽ ٿوري ٽڪي پوکي راهي به ڪندا هئا. ائين پوري ڏکڻ ايشيا جا ويڙهاڪ توڙي ٿورڙي سگهه رکندڙ ماڻهو به پاڻ کي راجپوت ڪونائڻ لڳا. ازل کان سنڌ واسي سما ۽ سومرا به پنهنجي ليکي راجپوت ٿي پيا، ڇاڪاڻ ته سندن ذات جا ڪجهه ماڻهو به راجستان ۽ ان جي ڀر پاسن ۾ رهندا هئا. اڳتي هلي راجستان جي راجپوتن پنهنجا هٿ ٺوڪيا شجرا، پاڙا (ٺڪون ۽ نيائون)، لوڪ ڪهاڻيون ۽ تاريخ گهڙيا، جيڪي ٿاڍا اچي 1815-1829ع ۾ هٿ ڪيا. اهي تاريخ نه پر قصا ڪهاڻيون آهن. ڪو به سنجيده تاريخدان هنن کي تاريخ نه ٿو مڃي. هن باب جي پڇاڙيءَ ۾ ڏنل ٽيبل ۾ شامل انگريز دؤر جي سڀني تاريخدانن، ٿاڍ جي لکڻين جي اثر هيٺ، سومرن کي راجپوت ڪوٺيو آهي، پر حقيقت اها آهي ته سومرا سنڌي هندو هئا ۽ مذهب مٽائي اسماعيلي ٿيا هئا.

سومرا راج گهراڻو منڍ کان ئي قدرتي قانون وراثت تي هلندو رهيو. جڏهن ته سندس همعصر سلطنتن غزنيءَ توڙي دهليءَ ۾ وراثت جو فيصلو تلوار ۽ رت ڇاڻ سان ٿيندو هو. اهو ئي سبب هو

هئس. تڏهن سومرن ٻنهي دعوائن کان منهن موڙي ڇڏيو. اسماعيلين کي 1171 ۽ 1187ع جي وچ ۾ ڪاپاري ڌڪ رسيا؛ اڳ ۾ سلطان صلاح الدين ايوبيءَ هٿ ڦاهه جي خلافت وڃايائون، پوءِ عراق ۾ سلجوقي ترڪن ۽ ملتان ۾ محمد غوريءَ هٿان شڪست کاڌائون.

يمني يا گجراتي دعويٰ تي عربن جو وڏو اثر هوندو هو، جيڪو ان جي پوئلڳن جي نالن ۽ عربي ادب ۾ پڌرو ڏسجي ٿو. سومرا گهڻو ڪري دي سي سنڌي نالا رکندا هئا، تنهنڪري شروعات ۾ اسماعيلين جي هن فرقي سان سندن تعلق به سمجهه ۾ نه ٿو اچي. يمني يا گجراتي دعويٰ جا پوئلڳ گجرات جا اسماعيلي هاڻي بوهري سڏجن ٿا.

نزارين ننڍي کنڊ جي اترئين ڀاڱي ۾ وڏو ڪم ڪيو. پير شمس سبزواري جو گيءَ جي روپ ۾ ملتان آيو ۽ اتي ڪوڙ ماڻهو مريد ڪيائين. ٿي سگهي ٿو ته سندس مريد سنڌ ۾ به هجن، پر جيئن ته هو امام قاسم شاهه جي ڏينهن (1310-1369ع) ۾ آيو ۽ اهي سومرن جي حاڪميءَ جا پويان ڏينهن هئا، تنهنڪري سومرن جي نزاری اسماعيلي هجڻ بابت به چئي نه ٿو سگهجي. پير صدرالدين پڻ نزاری پرچارڪ هو. هن سن 876 هـ (1471ع) ۾ اُچ ۾ وفات ڪئي. سنڌ ۾ سندس اثر جا ثبوت موجود آهن. هلاڪوءَ جي فوجن تيرهين صديءَ جي وچ ڌاري عراق ۾ البرز جبل ۾ نزارين جي ڳڙهه کي تباهه ڪري ڇڏيو. ان سان کين ڪاپاري ڌڪ رسيو.

مير معصوم ٻڌل ڳالهين آڌار چيو آهي ته سومرا سنڌي نسل جا هندو هئا. تاريخ طاهريءَ ۾ صاف لکيل آهي ته سومرا اصل ۾ سنڌي هندو هئا، پر اهو به لکيل آهي ته اهي ماهيو گوشت کائيندا هئا. محمد يوسف جي منتخب التواريخ ۾ به معصوميءَ واري ساڳي ڳالهه آهي ۽ ڪجهه وڌيڪ سومرن حاڪمن جا نالا بيان ٿيل آهن، جن مان ڪجهه مسلمانن کان لڳن ٿا. 1532-1536ع ڌاري لکيل تاريخ طبقات بهادر شاهي سومرن کي تميم انصاريءَ جو اولاد ٻڌائي ٿي. هن ڳالهه جو به حقيقت سان ڪو واسطو ڪونهي. تازو اهي دليل به ڏنا پيا وڃن ته اهي سميري هئا، عراق مان آيا هئا ۽ عرب نسل جا هئا. هيءَ ويچار ڌارا ويهين صديءَ جي آهي. پراڻا تاريخدان ان کان اڻ واقف هئا. يارهين کان سورهيڻ صديءَ تائين نوي سيڪڙو سنڌي سومرا ۽ سما ذاتين جا هوندا هئا. ڪڇ، گجرات ۽ راجستان ۾ تمام ٿورڙا سومرا رهندا هئا، تنهنڪري کين راجپوت سمجهڻ پڻ غلطي ٿيندي.

تحفة الڪرام ۽ بيگلار نامي سومرن کي عرب ڪوٺي شايد عراق جي سميرين سان ڳنڍڻ جي ڪوشش ڪئي آهي؛ ايترو به نه سوچيائون ته سميري سامي نسل جا نه هئا. جيئن مغلن جڏهن

نقشو نمبر 5

2500 ق۔ م کان ہنوت تائین
سندو ۽ هاگري دريائن جا برھمن
آباد۔ منصورہ ويجھو وھگرا

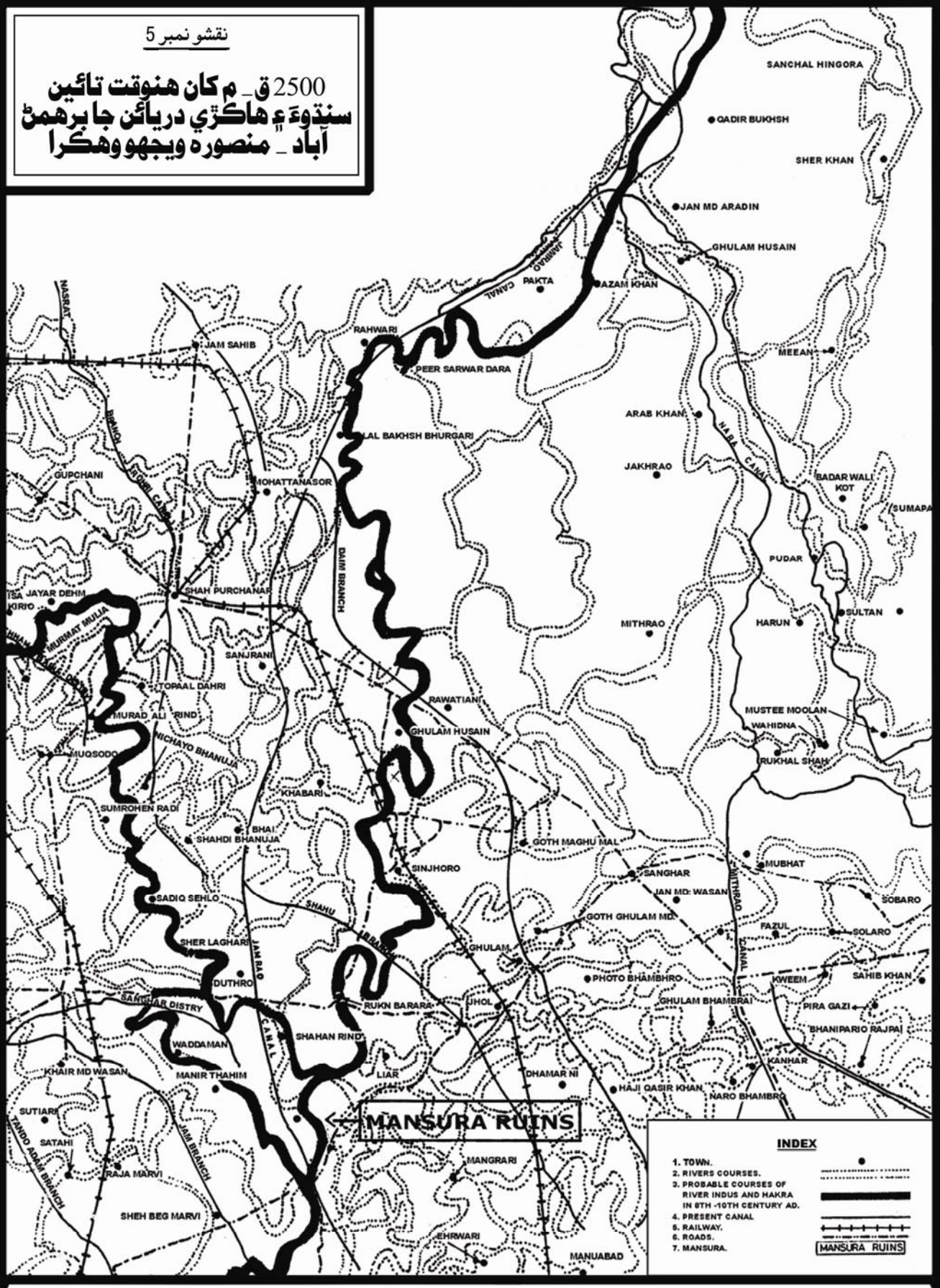

INDEX

1. TOWN.	
2. RIVERS COURSES.	
3. PROBABLE COURSES OF RIVER INDUS AND HAKRA IN 8TH-10TH CENTURY AD.	
4. PRESENT CANAL	
5. RAILWAY.	
6. ROADS.	
7. MANSURA.	

ٿي چڪي هئي. سومرن جا چڱا مڙس نئين راجڌاني نريءَ ۾ گڏ ٿيا ۽ هڪ راءِ ٿي سومار سومري کي بادشاهه چونڊيائون، پر خفيف جي ننڍڙي پٽ جو حق محفوظ رهيو. سومار 1054/55ع ۾ وفات ڪئي ته خفيف جو پٽ پونگر تاج ڏئي ٿيو. سومار جي پٽ راجا بل (راجپال يا راجپال) وڃي ملتان تي حاڪميت ڄمائي. هي تمام مضبوط بادشاهه ثابت ٿيو. ايتري تائين جو شام جي مڙس 1033ع ۾ پنهنجي خط ۾ کيس سندس اصلي نالي بجاءِ ”مملڪت جي طاقت“ جي لقب سان مخاطب ڪيو. راجا بل سنڌ جي حاڪميت اعليٰ قبولي هئي يا پنهنجي آزاد بادشاهت قائم ڪري ورتي هئائين، ڪجهه چئي نه ٿو سگهجي. هنن واقعن مان پتو پوي ٿو ته سومرن جي دؤر ۾ ڪنهن حقيقي وارث جو حق ڪنهن به نه ڦهليو.

دودي چنيسر جو قصو - تاريخ يا لوڪ ڪٿا

سنڌ ۾ دودي نالي چار سومرا بادشاهه ٿي گذريا: دودو پهريون (1068-1092ع)، دودو ٻيون (1180-1194ع)، دودو ٽيون (1259-1273ع) ۽ دودو چوٿون (1332-؟ع).

پهرئين دودي جي ڪنهن غزنوي حاڪم سان جنگ کان لڳي. ٿي سگهي ٿو ته دودي پٺين جي محمد شهاب الدين غوريءَ سان جنگ لڳي هجي، پر انهي ملتان ۽ اُچ تي ڪاهه ڪئي هئي، باقي سندس سنڌ تي ڪاهه جي ڪا پڪ ڪانهي. دودي ٽئين جي دهليءَ جي سلطان سان جنگ جو امڪان ٿي ڪونهي، ڇو جو انهي ملتان ۽ اُچ تي ڪاهيو هو، پر سومرن جي سنڌ تي نه. دودي چوٿين ۽ محمد بن تغلق وچ ۾ ائين جنگ لڳي جو ڄام انتر سمي باغين کي دٻائڻ لاءِ سيوهڻ تي ڪاهه ڪئي. پر جيئن ته ابن بطوطه جي محمد تغلق سان ملاقات چوڏهين صديءَ جي چاليهن واري ڏهاڪي جي پهرين سالن ۾ ٿي، جنهن جا مڪمل تفصيل رڪارڊ ٿيل آهن، ائين ٿو لڳي ڄڻ دودي چوٿين ۽ تغلقن جي جنگ يڪو هلندي ٿي آئي. دهليءَ جي تاريخدانن هن واقعي جو ذڪر نه ڪيو آهي.

چنيسر نالي به سومرا بادشاهه ٿي گذريا: 1222-1228ع ۽ 1283-1300ع. پهريون دودي پٺين جي وفات کان ستاويهه سال پوءِ ٿيو. سندس خوارزم شاهه ۽ التتمش سان جنگيون لڳيون ۽ گهڻو امڪان آهي ته بهاءُ الدين ذڪريا جي چوڻ تي دهليءَ آڏو هٿيار به ڦٽا ڪيائين. چنيسر پٺين علاءُ الدين جي جنرل ظفر خان آڏو هٿيار ڦٽا ڪيا. پنهنجي جي پڇاڙي سني نه ٿي. پر پنهنجي موقعن تي دودو موجود نه هو. مطلب ته پنهنجي چنيسرن لاءِ چئي سگهجي ٿو ته اهي ڪمزور حڪمران هئا ۽

جو سومرن جي بادشاهي لاڳيتيون ساڍيون ٽي صديون هلي ۽ ٿورڙي وقت لاءِ دهلي سلطنت جي منصبداريءَ کي ڇڏي، سندن ڪنهن علائقي تي ڪنهن به سرڪار جو قبضو نه رهيو.

سومرن جي همعصر دهلي سلطنت ۾ راج هلائڻ جو طريقو ساسانين وانگر پيڙهياتن اميرن وزيرن وارو هوندو هو، پر سومرن وٽ پاڻيڪ يا پاڻيڪيءَ وارو طريقو هلندو هو، جنهن ۾ ڳوٺن کي خرچ پڪو هلائڻ لاءِ بني مليل هوندي هئي ۽ چيڙي نبيري، بني باري، پاڻي ۽ مال چارڻ جي پٽن جي سنڀال اتان جي پڻڄات حوالي هوندي هئي. پڻڄاتن وٽان سرڪار کي ٿوري گهڻي اوڳاڙي به ٿيندي هئي. سنڌي هندو جاڙيجن، جيڪي سما هئا، 1148-1948ع دؤران ڪڇ ۾ اهڙي ئي قسم جي حڪمراني رائج رکي ۽ اها بهتر پڻ ليکبي هئي. ملڪ ۾ نه ته جاگيرداري هوندي هئي ۽ نه ئي اعليٰ عملدارن کي فوجي خدمتن عيوض بنيون عطا ٿينديون هيون. ڳوٺن کي بني پاڻيڪيءَ واري سرشتي هيٺ مليل هوندي هئي.

اتڪل به سو سال بادشاهي ڪرڻ کان پوءِ صوفين جي اثر هيٺ اچي سومرن صوفين کي خانقاهن، درگاهن ۽ اوتارن هلائڻ لاءِ جاگيرون ڏنيون، پر موت ۾ هي درگاهون ۽ خانقاهون به ماڻهن کي ڪنٽرول ڪرڻ ۾ سرڪار جي اڻ سڌي طور مدد ڪنديون هيون. سومرن جي سرڪار ۾ دهلي سلطنت جي سرڪار وانگر ڌرمي ڏاڍ نه هلندو هو.

جنگين توڙي بي سياسي جدوجهد ۾ مسلمان سمن سان هندن جي ساٿ ڏيڻ مان اها ڳالهه پڌري ٿئي ٿي ته ان زماني ۾ سنڌ ۾ مذهبي سهڻ هئي ۽ ملڪي معاملن ۾ مذهبن جو عمل دخل نه هو. اهڙي ڪا ثابتي نه ٿي ملي جنهن مان لڳي ته سومرن ڪڏهن به ڪنهن ايراني شاعر يا ڏاهي کي پنهنجي دربار يا ڪنهن شهر ۾ گهرايو هجي. سومرن جي دؤر ۾ سنڌ ۾ سيد ذات جو ڪو ماڻهو ڪونه هو، صرف ڪجهه صوفي هئا. هيٺ سنڌ ۾ موجود سيد گهراڻن مان اڪثريت جو اباڻو وطن وچ ايشيا آهي، جتان کين پندرهن صديءَ ۾ آيل ڏڪار لڏڻ تي مجبور ڪيو. نوان مسلمان ٿيل سمن هنن اسلام جي ٽئين جو دل کولي آڌرڻ ڪيو ۽ کين خوب نوازيو. باقي سومرن جي دؤر توڙي سمن جي پهرين ڏينهن ۾ سيدن جي سنڌ ۾ هجڻ جو ڪو ثبوت نه ٿو ملي.

سومرا بادشاهه رعيت جي راءِ کي وڏو مان ڏيندا هئا. ايتري تائين جو پهرئين سومري بادشاهه خفيف کي جڏهن سڄي راج هڪ راءِ ٿي چونڊيو تڏهن تاج قبوليائين. سندس وفات وقت پٽس اڃا بار هو. سومرن جي راجڌاني منصوره، محمود غزنويءَ هٿان سڙي رک

سومرن جي حسب نسب بابت ڌار ڌار رايا

منهنجي راءِ	راءِ	لکڻ جو عيسوي سال	ليکڪ جو نالو	ڪتاب جو نالو	نمبر
	هندن جو چڱو مڙس راجا بل پت سومار	اوائل 11هين صدي		عيون الاڪبر	1.
هندڪي رسر	پاڻ ساڙي آپگهات ڪرڻ	15-16هين صدي		مومل ۽ راڻي مينڌري جو قصو	2.
هندڪي رسر	عمر ۽ مارئي ٻنهي جو باه مان لنگهڻ ۽ تتل سيخون هڻڻ پر جهڻ	15هين صدي		عمر مارئيءَ جو قصو	3.
ڄاڻ جو ذريعو ٻڌايل ناهي	تميمر انصاريءَ جا پوٽو	16هين صدي		تاريخ بهادر شاهي	4.
	اصل نسل بابت ڪا راءِ ڪانهي	1601	مير معصوم	تاريخ معصومي	5.
اهڙو ڪو قبيلو ڪونه هو جنهن سنڌ تي حڪومت ڪئي هجي	سومرا عرب قبيلي بنو تميمر جي ڌور ۾ آيا	1608-1625	ادارڪي بيگلاري	بيگلار نامو	6.
	هندو	1621	طاھر	تاريخ طاھري	7.
ڄاڻ جو ذريعو ٻڌايل ناهي	عراق جي شهر سامره جا رهاڪو عرب. چوٿين صدي هجري ۾ لڏي آيا	1768	علي شير قانع	تخت الڪرام	8.
	پرمار جاتيءَ جا راجپوت	1829	ٿاڊ	راجستان	9.
	هندو راجپوت	1853	ايلينٽ	هستري آف انڊيا اثر تولدو باءِ آئس اون هستورينس	10.
	هندو راجپوت	1894	هينگ	انڊس ڊيلٽا ڪنٽري	11.
	هندو راجپوت	1901	مرزا قليچ بيگ	هستري آف سنڌ	12.
	هندو راجپوت	1925	پيرومل آڏواڻي	سنڌ جي هندن جي تاريخ	13.
ڪڇ، ڪاٺياواڙ ۽ گجرات ۾ رياستن جا وائي هئا	هندو راجپوت	1930	جي ايلٽ	سنڌ، اي ري-انٽرپرائيزيشن آف آن هيپي ويلي	14.

هيءَ ٽيبل ٻڌائي ٿي ته گهڻا محقق سومرن کي هندو سمجهن ٿا. راجپوت ڪا ذات نه هئي، هڙئي ڏاڍا مڙس توڙي حڪمران، راجپوت ٿي ويندا هئا، ڀلي سندن راجستان سان واسطو هجي يا نه.

سلطان محمود بيگڙي سان اٽڪايل مهاڏي جو ذڪر آهي. iv. ڪوي جوڌا جو قصو ”همير راسو“. هي به ساڳيو همير جهڙو ئي قصو آهي. هي قصو اٺويهين صديءَ ۾ رٿڻپور جي ماڻهن جي علائقن سان جهيڙڻ تي ٺاهيو ويو.

v. سورھين صديءَ ۾ رٿڻل چاهند جا گجراتي ڪاويا. هنن ۾ به ٻين وانگر ظفر خان جي ادار تي ڪيل ڪاهن جي ڳالھ آهي.

دودي چنيسر جو قصو سنڌ جي پاڙيسري ملڪن ۾ مشهور داستانن جو سڌو سنئون نقل آهي. اهڙي قسم جا داستان ڪيچي ٻوليءَ ۾ پڻ آهن، جن مطابق سومرن جي شاهي خاندان جي ننگن جي حفاظت ڪڇ جي ماڻهن اچي ڪئي هئي. هي آکاڻيون ٻڌڻ وارن کي ڀلي وڻنديون هجن، پر انهن کي مستند تاريخ مڃي نٿو سگهجي.

اڳواڻيءَ يا بادشاهيءَ جي لائق نه هئا. راجستان ۽ گجرات وارن پندرھين ۽ سورھين صدين ۾ هوبهو دودي چنيسر جي قصي جهڙا قصا گهڙيا، جن مان ڪجهه مشهور هتي ڏجن ٿا:

i. سورھين صديءَ جي پراڻي گجراتي ٻوليءَ ۾ پدمناپ جو قصو ”ڪاڻا ديو پريند“. هن قصي ۾ جلور جي ڪنھاد ديو پاران علائقن سان زبردست نموني مهاڏو اٽڪائڻ جي ڳالھ آهي.

ii. پندرھين صديءَ جا سنسڪرتي قصا يا ڪاويا يا ڪافيون ”همير مها ڪاويا“. هنن ۾ همير جي علائقن سان جنگ جي ڳالھ آهي.

iii. ”مندالڪ ڪاويا“، سورھين صديءَ جو هي قصو جهوناڳڙھ جي راجا مندالڪ پاران پندرھين صديءَ ۾ گجرات جي حاڪم

رڪ ۽ ڪڇ (شيشي) جي شين ۾ ايل نوان



1

1. ڀنڀور مان لڌل ڪڇ مان ٺهيل ڳھ، گھريلو ۽ سينگار جو سامان. (پاڪستان آرڪيالاجي نمبر 5، 1968).
2. ڀنڀور مان لڌل رڪ جون ڪجهه شيون. (پاڪستان آرڪيالاجي نمبر 5، 1968).

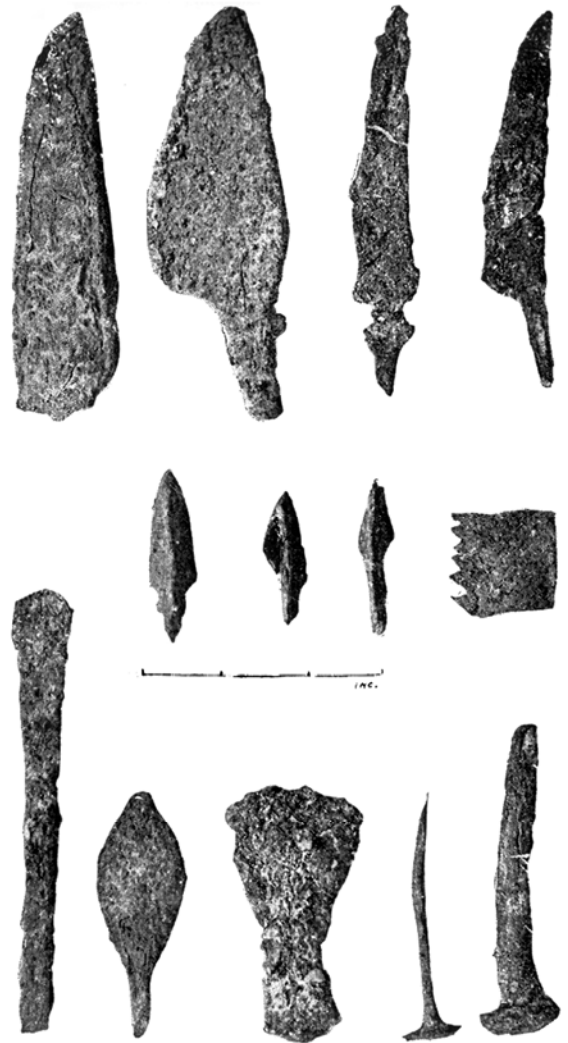

2

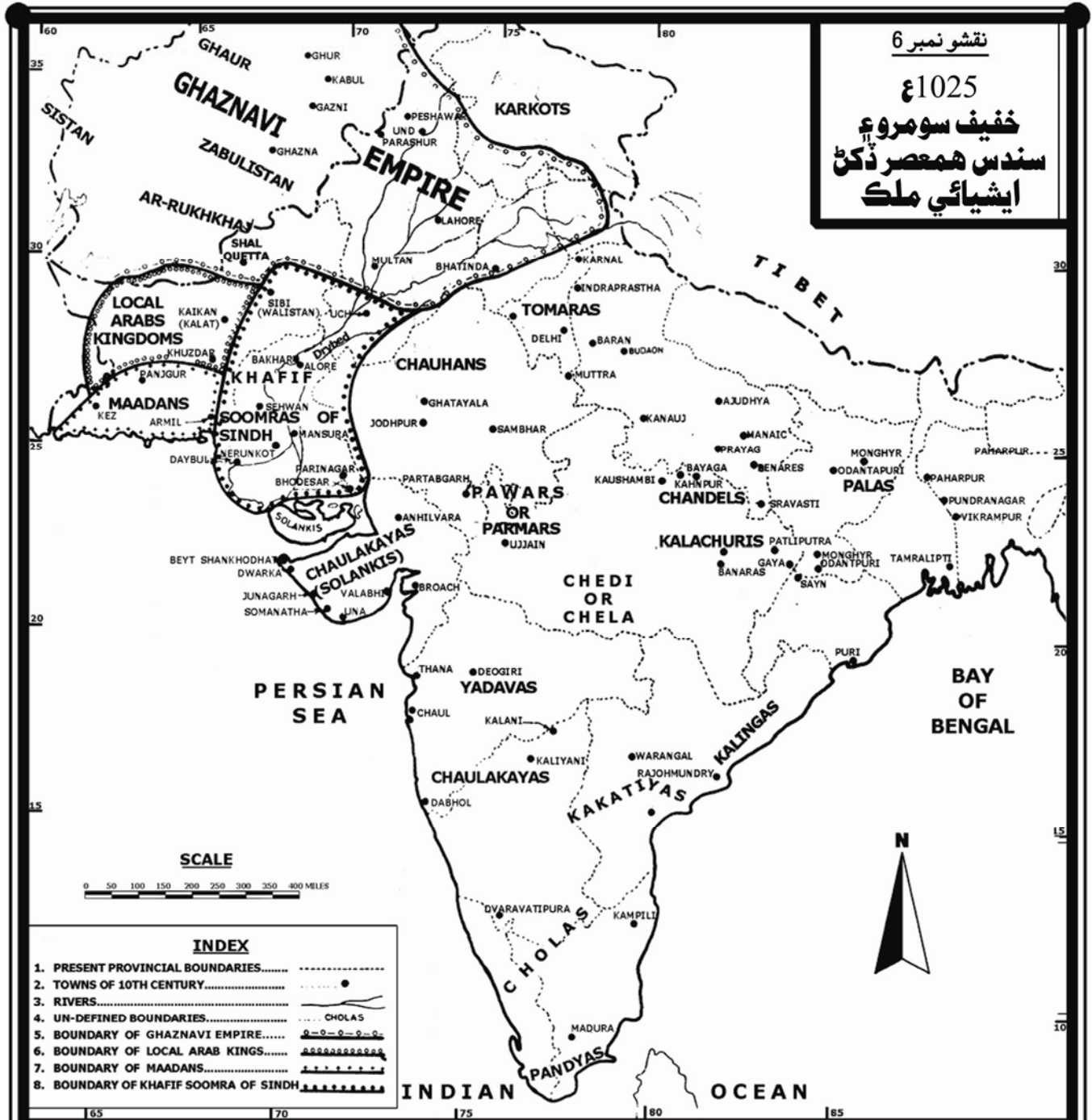

پتراڪيرڻ جو هنر



3



4

3. ڪيرن ڪوٽ جي در وٽان لڌل سهڻي نموني اڪيريل واري پترا جو ٽڪرو. پترا اڪيرڻ جي هنر چار نظام الدين جي دؤر ۾ اوج ماڻيو. چوڏهين کان ارڙهين صدين دؤران هلندڙ چوڪنڊي مقبرن وارو هنر هن منجهان ڦٽي نڪتو ۽ اڳتي هلي سمن، ارغونن، ترخانن ۽ مغلن مٿس پنهنجي چاپ چڙي. سورج مڪي سمجهيو ويندڙ گل اصل ۾ ڪنول (ڪنور) آهي، ڇو ته سورج مڪي پورچوگيزن سورھين صديءَ ۾ ڏکڻ ايشيا ۾ آندو. انهي کان اڳ ۾ اهو هتي ڪون هو. (ع.س).

باب ٻيون

سومرا راج گهراڻي جا حاڪم

سومرا راج گهراڻي جا بادشاهه ۽ سندن راج جا سن

سيريئل نمبر	بادشاهه جو نالو	عيسوي سن
1.	خفيف - پهريون	1011 - 1026
2.	سومار	1026/27 - 1054/55
3.	پونگر - پهريون	1054/55 - 1068/69
4.	دودو - پهريون	1068/69 - 1092
5.	زينب تاري (دودي جي پيٽ. ننڍي پيءُ سنگهار جي بدران سندس جوان ٿيڻ تائين سرڪار هلايائين)	1092 - 1098
6.	سنگهار (جوان ٿي ويو)	1098 - 1106/07
7.	خفيف - ٻيون (سنگهار جو سالو)	1106/07 - 1141/42
8.	عمر - پهريون (خفيف پٽين جو پيءُ)	1141/42 - 1180/81
9.	دودو - ٻيون	1180/81 - 1194/95
10.	پونگر - ٻيون (دودي پهرئين جو پوٽو)	1194/95 - 1222
11.	چنيسر - پهريون	1222 - 1228
12.	گڻيرو - پهريون	1228 - 1236/37
13.	چنيسر - پهريون (ٻيهر)	1236/37 - ؟
14.	گڻيرو - ٻيون (ٻيهر)	؟ - 1241/42
15.	نور (محمد نور - گڻيري پهرئين جو پٽ)	1241/42 - 1256
16.	گڻيرو - ٻيون	1256 - 1259
17.	دودو - ٽيون (گڻيري پٽين جو پٽ)	1259 - 1273/74
18.	طائي (دودي - ٽئين جو پٽ)	1273/74 - 1283/84
19.	چنيسر - ٻيون	1283/84 - 1300/01
20.	پونگر - ٽيون	1300/01 - 1315
21.	خفيف - ٽيون	1315 - 1332/33
22.	دودو - چوٿون	1332/33 - 1350
23.	عمر - ٻيون	
24.	پونگر - چوٿون	
25.	همير (دودو)	1350 - 1351/52

1351ع ۾ شڪست کائڻ کانپوءِ سومرن جو چڙو چڙ ٿيڻ

دودو چوٿون

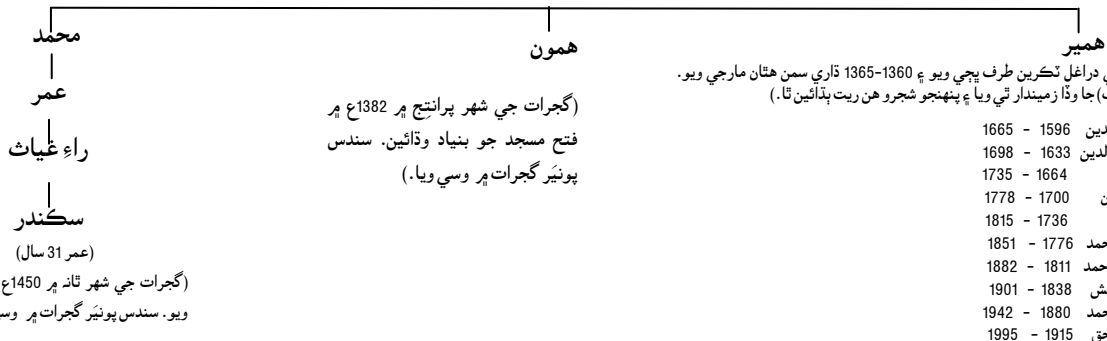

سنڌو سڀيتائي ڪنڀارڪا تانوَ ۽ سومرا جڳ جي ڪنڀارڪن تانون جي سائڻ هڪجهڙائي

آمري، ڪوٽ ڏيڄي، موهن جي دڙي، چانهون دڙي ۽ جُهڪر مان لڌل ڪنڀارڪن تانون جون ٺڪريون. هنن جهڙا چٽ ٽن کان چار هزار سال پوءِ سومرن جي دؤر ۾ پڻ هلندا آيا. هيٺ ڏنل ڪتابن تان ڪنڀارڪن تانون جي چٽن مان ڏسي سگهجي ٿو ته ٻنهي دؤرن جي ڪنڀارڪن تانون ۾ ڪيتري ويجھڙائي آهي.

- 1938 ميڪي، اي. جي. ايڇ.، موهن جو دڙو، فردر ايڪسڪيويشن، نئين دهلي.
- 1931 مارشل، سر جان، موهن جو دڙو انڊس سولائيزيشن، پروسٽيٽن، لنڊن.
- 1943 ميڪي، اي. جي. ايڇ.، چانهون دڙو ايڪسڪيويشن، باسٽن ميوزيم آف فائن آرٽ، باسٽن (ايمر اي) آمريڪا.
- 1964 ڪيسل، جي. ايم.، فٽائل دو آمري (فرينچ)، 2 ڀاڱا، پيرس.
- 1965 ايف. اي. خان، ايڪسڪيويشن آف ڪوٽ ڏيڄي، پاڪستان آڪيلاجي نمبر 2.

تانون تي چٽيل مٿين جهڙيون ڊزائون: سومرا دؤر جي ڪجهه چوڪين سرن تي مٿين جون شڪليون عامر چٽيل ڏسجن ٿيون.

تانون تي چٽيل مڇي: جي چٽيلن واريون ڊزائون: مڇي ۽ ٻيا جيت جشيا ڀاڱن جو رواج آمري کان موهن جي دڙي تائين عام هو. مڇي، جا چٽيل پڻ ڇپيا هئا. سومرن جي جڳ جي تانون تي مڇي توڙي چٽيل ملن ٿا.

تانون تي چٽيل سنڌو سڀيتا دؤر جهڙا پٿرين وارا نمونا: سومرن جي دؤر ۾ ڪنول يا ڪنور جي پٿرين واريون ڊزائون هنن مان نڪتيون. سرن ۽ ڳهن تي 6، 8، 12 ۽ 16 پٿرين وارا نمونا لڌا آهن.

تانون تي عام چٽندڙ سج جا نمونا: آمري، موهن جي دڙي ۽ چانهون دڙي ۾ هلندڙ چٽ، سومرا دؤر ۾ ڪالبن سان پيل چوڪين سرن ۽ ڳهن تي ٺهيل نمونن سان ڪنهن حد تائين ملن ٿا.

تانون تي ٺهيل ٻارين واري ڊزائن: سومرا دؤر جي چوڪين سرن تي مڏيٿڙا، چوڪڙيون ۽ ڪوريل سرن تي ونگون يا محراب ٺهيل آهن. مٿن نڪتل چٽ آمري، موهن جي دڙي ۽ چانهون دڙي وارن دؤرن جي تانون تي ٺهيل چٽن سان ڪنهن حد تائين ملن ٿا. قديمي سنڌي راند چٽي چٽر جو چٽيلو (Board) پڻ ائين هوندو آهي.

ڪنڀارڪا تانوَ

سومرا دؤر جي ڪجهه ڪنڀارڪن تانون جي بيهڪ ۽ نمونا سنڌو سڀيتا وارا ساڳيا آهن. ڪٿي ڪٿي ڪو ٿورو فرق يا ڪا نواڻ نظر اچي ٿي، پر تڏهن به گهڻا پاڻ ۾ ڀيٽي سگهجن ٿا. ڪجهه نمونا ۽ بيهڪون ته بلڪل اڄڪلهه جي تانون جهڙيون آهن. ٻهراڙين ۾ ڌاتوءَ جي تانون اڃا تائين مٽيءَ جي تانون جي مڪمل جاءِ نه ورتي آهي، صرف ٿورين ٺڪر جي شين جي جاءِ تي استعمال ۾ سوليون شيون اچي ويون آهن. سنڌ ۾ وڪامندڙ ڌاتوءَ جا گهڻا تانوَ ٺڪر جي تانون جو هوبهو نقل آهن، جيتوڻيڪ اڄڪلهه مٿين تي ڌاتن جي چادرن مان سادن سڌن ۽ گول نمونن ٺاهڻ جو رواج آهي. موهن جي دڙي جا ڪجهه تانوَ بيهڪ ۽ ماپ ۾ پنجاهه سيڪڙو جمدت نصر جي تانون جهڙا آهن. مطلب اهو ته ويچار ۽ وڪر اڳي به ڪتان کان ڪٿي وڃي پهنندا هئا. اسان وٽ پاڪستان ۽ هندوستان جي سنڌو سڀيتا جي اوائل، عروج ۽ زوال وارن ماڳن جون اعليٰ درجي جون رپورٽون موجود آهن. انهن کي ڀيٽڻ سان لڳندو ته سومرن جو دؤر ايندي ايندي ڪنڀارڪو ڪم مزو ڇڏي چڪو هو ۽ ويهين صديءَ جي پڇاڻيءَ تائين صفا تر وڃي ورتائين. اها معاشي حالتن جي جهلڪ به ٿي سگهي ٿي. موهن جي دڙي جي تانون تي آمري، ڪوٽ ڏيڄي ۽ ڪالينگن جي تانون جو اثر هو. بلوچستان ذريعي وچ ايشيا تي ۽ ايراني تانون جو اثر هتان وارن تي ۽ هتان وارن جو اتان وارن تي ٿيو، پر تمام ٿوري وقت لاءِ ۽ تمام گهٽ شين تي. سومرن جي دؤر جا چٽيل تانوَ ٿورا آهن ۽ مٿن ٺهيل ڊزائون به الڳ الڳ آهن. حالانڪه

سندن ڀيٽ ۾ سنڌو سڀيتا وارن تانون تي ملندڙ ڊزائون نفيس ۽ تڪي ٿوري ٺاهيل آهن. حاڪمي تانون ۾ فيرس آڪسائيڊ مليل مٽي ڪم ايندي آهي. وڏن گندڙن، قائل يا سوڙهين ڳچين وارن تانون توڙي ڪنڊون نڪتل گول تانون جا پرزا پهريان ڌار ڌار ٺاهي ۽ پوءِ انهن کي پاڻ ۾ جوڙي ٿانءُ سڄو ڪيو آهي. اهي گهڻو ڪري جوڙن وٽان ٿئي پوندا آهن. مهر ڳڙهه جا ڪنڀارڪا تانوَ 6000-5000 ق-م تائين جا پراڻا آهن. مهر ڳڙهه ۾ تانوَ چڪ تي 4500-4000 ق-م ۾ ٺهڻ لڳا. سومرن جي دؤر ۾ تانون جا هلندڙ سڀئي نمونا موهن جي دڙي (2350-1650 ق-م) مان پڻ لڌا آهن. چيڪي مٽيءَ (ٺڪر) جي تانون جو سنڌ جي ٻهراڙين ۾ اڃا تائين اهم ڪردار آهي. خاص ڪري اونهاري ۾ ڪنڀارڪن تانون مان پاڻي پاسن کان سمي باهري گرمي جذب ڪري پاڻ تي اڏامي ويندو آهي ۽ تانوَ توڙي اندرئين پاڻيءَ کي ڪجهه ڊگريون ناري ڇڏيندو آهي. ٺڪر جا رڌ پڇاءُ جا تانوَ لڳ ڀڳ سنڌ جي هر گهر ۾ 1950ع تائين بلڪل عام هئا، پر دانگيون ته اڃا به نظر اچن ٿيون. ان سنڀالي رکڻ، ميوا سڪائڻ، سانڌاڻ وجهڻ ۽ ٻيون ڪجهه شيون ٺاهڻ لاءِ اڄ به وڏيون گنديون، گندڙا، ڪولا وغيره ڪم اچن ٿا. اڄڪلهه سنڌ ۾ ڪچو شراب ٺاهڻ لاءِ ٺڪر جا مٽ ۽ گندڙا عام ڪم اچن ٿا. اڄڪلهه ٺڪر جي تانون تي گهڻي گلڪاريءَ جو رواج آهي. سنڌي ڪوٺري کي ڇڏي ٻين تانون ۾ هاڻي ٺڪر ٺهڻ لهي. اها الهين کان چوڏهين صدين ۾ عام هئي، پر موهن جي دڙي ۾ ڪا نه هئي. ٺٽي سگهي ٿو ته اها ان لاءِ هجي ته جيئن پاڻيٺ بنا چلڪڻ جي اوتجي وڃي. موهن جي دڙي ۾ وڏيون گنديون ۽ گندڙا عام هئا. هڪڙو گندڙو شاهه ديواني تي به رکيل آهي، پر خير ناهي ته ڪڏهن جو آهي. سومرا دؤر جا چٽيل تانوَ موهن جي دڙي جي تانون جيترا سٺا ناهن.

ريڳڙو (Slip)

سنڌو ماٿر ۾ چيڪي مٽي ٺيندي آهي. انهي مان گلابي رنگ جا تانوَ ۽ سرون ٺهنديون آهن. ريڊ آڪسائيڊ يا ليڊ آڪسائيڊ مليل چيڪي مٽيءَ مان ڳاڙهو ريڳڙو ٺاهي، تانون کي هلڪو ليڊو ڏبو آهي. تانون تي ريڳڙو موهن جي دڙي کان وٺي هلندو ٿو اچي.

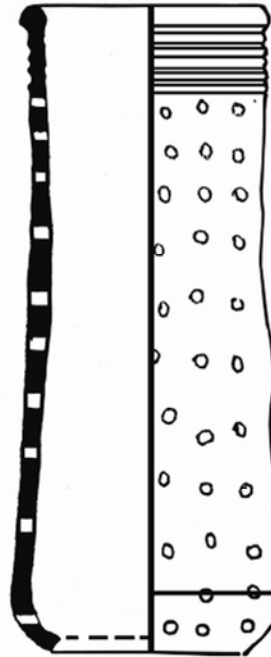

1/6

3

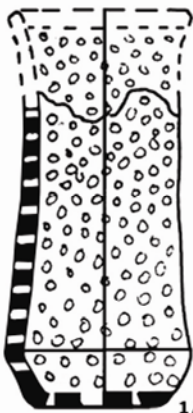

1/6

1

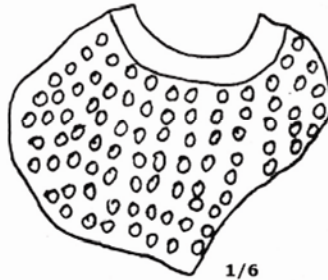

1/6

2

5. ڇهه ڪنڀارڪو ڪُيو: موهن جو دڙو (1931: پل. LXXXIV, 13).
6. ڇهه ڪنڀارڪو ٿانءُ: موهن جو دڙو (1938: پل. LXVII, 13).
7. ڇهه ڪنڀارڪو ڪُيو: پاسا ۽ ترو ڇهه ڪنڀارڪو ۽ انڊيون ڪاهو پاسو ڪهرو اٿس. سڳري سڏجي ٿو. ٺٽي سگهي ٿو ته ڪنهن ٻئي ڪم به ايندو هجي جهڙوڪ ڏيئي مٿان چانور يا ڌوپ پارڻ لاءِ ڪو تانءُ، جنهن ۾ باهه هوريان هوريان ڏڪندي رهي. اڄ به هندو انهي ۾ عام طور ڌوپ ٻاريندا آهن ۽ مسلمان به مزارن تي ڪجهه شيون ڏکائي سرهاڻ ڪندا آهن: موهن جو دڙو (1938: پل. LXII, 29).

باب ٽيون

سومرا سنڌ جا آزاد راڄ ڌڻي

- ورتن، پر شهرن ۾ دهلي سرڪار جا گورنر هئا.
- * 1333-1351ع: سيوهڻ ۾ تغلقن جو گورنر ملڪ رتن سومرن جي وفادار ڄام انڙ هٿان مارجي ويو. تغلقن سنت ٿي سيوهڻ موٽائي ورتو، پر اتر سنڌ جو گهڻو حصو 1351ع تائين ڄام انڙ جي هٿ هيٺ رهيو. سيوهڻ ۽ بکر تڏهن به دهلي سرڪار جي قبضي ۾ رهيا. سنڌو درياءَ به سيوهڻ تائين دهليءَ جي قبضي ۾ هو. طغيءَ (Taghi) گجرات ۾ بغاوت ڪئي، اتان ڀڄي اچي سنڌ ۾ سومرن وٽ لڪو ۽ محمد تغلق انهي جو پيڇو ڪندي ٺٽي تي ڪاهه ڪئي.
- * 1351ع ۾ محمد تغلق کي سوندا جي ويجهو سندس ٺٽي اهلڪارن زهر ڏئي ماريو ته امير فرغان پاران علطون بهادر جي اڳواڻيءَ ۾ سلطان جي مدد لاءِ موڪليل منگول لشڪر تغلقن سان بغاوت ڪئي. انهن شاهي خزانو ڦريو ۽ وفادار سپاهه جي پٺيان پيا. شاهي فوج تي اڳئين پاسي کان منگولن ۽ پوئين پاسي کان سومرن حملو ڪيو.
- * سومرا تغلقن جي پٺيان سيوهڻ تائين لڳا ويا ۽ انهن جي سيوهڻ پهچڻ کانپوءِ سندن نالو نه ورتائون، ڇو ته سيوهڻ ۽ ان جي پسگردائي مخدوم جهانيان اُچ واري کي امن قائم رکڻ جي عيوض عطا ٿيل هئا. تغلقن محمد تغلق کي سيوهڻ ۾ امانت طور دفن ڪيو ۽ 5 - 6 سالن کانپوءِ سندس مڙهه دهليءَ نيائون.
- * ساڳئي ئي سال سومرن کي ڄام انڙ شڪست ڏني ۽ بادشاهه همير سومرو ملتان طرف ڀڄي ويو. ملتان جي گورنر کيس پناهه ڏني ۽ فيروز تغلق وٽ سندس پاسو ڪنيو، جنهن پندرهن سال پوءِ سنڌ تي ڪاهه ڪئي. فيروز تغلق ۽ ڄام انڙ جي پٽ بانيٺي جي جنگ اڍائي سال هلي، تنهن کان پوءِ به تغلق اُچ مان سمن جي مرشد مخدوم جهانيان کي وٺي آيا، جنهن اچي پنهنجي ڌرين ۾ ٺاهه ڪرايو ۽ تغلقن کي سرسي ڏياري. نتيجي ۾ سومرن جي ڳالهه سدائين ڪاڻ وسري وئي.
- نائينءَ کان يارهين صدي عيسويءَ تائين ڏکڻ ايشيا ننڍين ننڍين رياستن ۾ ورهايل رهيو. هندوستان، وچ ايشيا توڙي ايران ۾ اهڙي ڪا طاقت موجود نه هئي، جيڪا انهن ننڍين رياستن کي زير ڪري ۽ ڪا وڏي سلطنت قائم ڪري سگهي. سنڌ ۾ سومرن 1011ع ۾ هبارين کان بادشاهي ڪسي ۽ ڪنهن هڪ اڌ واقعي کي ڇڏي باقي وقت بنا ڪنهن مداخلت جي آزاديءَ سان راڄ ڪيائون. 1011 کان 1351ع تائين سندن دؤر جا واقعا هيٺ سن وار ڏجن ٿا:
- * 1025 - 1030ع: محمود غزنويءَ جي ڍل پريائون.
- * 1030-1217/18ع: آزاديءَ سان راڄ ڪيائون.
- * 1206-1217/18ع: ملتان ۽ اُچ تي قباچه قبضو ڪري ورتو، پر ٻي سنڌ آزاد رهي ۽ انهي تي سومرن جو راڄ رهيو.
- * 1217-1221ع: قباچه بکر ۽ سيوهڻ تي به قبضو ڪري ورتو ۽ سومرن وٽ لاڙ وڃي بچو.
- * 1228-1236/37ع: لاڙ جي حاڪم چنيسر سومري به التتمش جي منصبداري قبولي. التتمش بکر ۽ سيوهڻ کي دهلي سلطنت سان ملائي ڇڏيو.
- * رضيه سلطان گهرو ويڙهه ۾ ڦاسي وئي ۽ سنڌ ۾ اسماعيلي عوام جو سرڪار ۾ اثر وڌي ويو (سومرا پاڻ به اسماعيلي هئا).
- * 1236/37-1243ع: منگولن جي لاڳيتين ڪاهن سبب اُچ ۽ ملتان سوڌو سڄي پنجاب جي ماڻهن ۾ ڀاڄڻ پئي. دهلي سلطنت اتي پنهنجو ڪنٽرول رکي نه سگهي ۽ سنڌ، رحيم يار خان شهر تائين آزاد ٿي وئي. انهن ئي ڏينهن ۾ ڏکڻ پنجاب جي ماڻهن اولهه جو رخ ڪيو، جتي اهي هاڻي جپسي (Gypsies، لاڏائو يا رولو) ڪوٺجن ٿا. پوءِ سنڌ 1297ع تائين آزاد رهي.
- * 1297-1315ع: سنڌ دهلي سرڪار جي منصبداريءَ هيٺ رهي. ملتان، اُچ، بکر ۽ سيوهڻ پرڳڻا دهلي سرڪار ۾ شامل ٿي ويا ۽ لاڙ تي سومرن دهليءَ جا منصبدار ٿي سرڪار هلائي.
- * 1320-1325ع: سومرن سنڌ جي گهڻن علائقن تي قبضو ڪري

سنڌو سڀيتائي ماڳن (1650_3700 ق.م) ۽ سومرا دؤر (1010_1351ع) جي ماڳن مان لٽل هڪجهڙا ڪنڀارڪا تانؤ

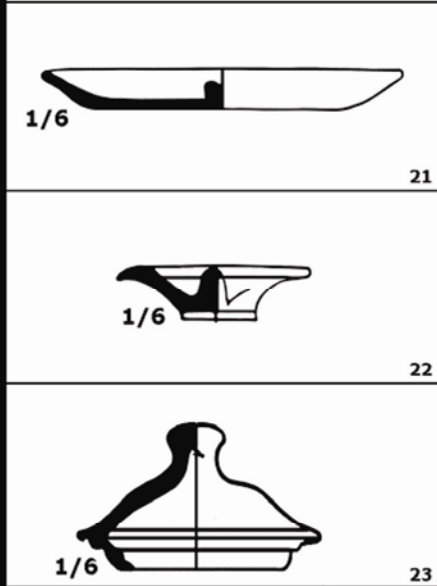
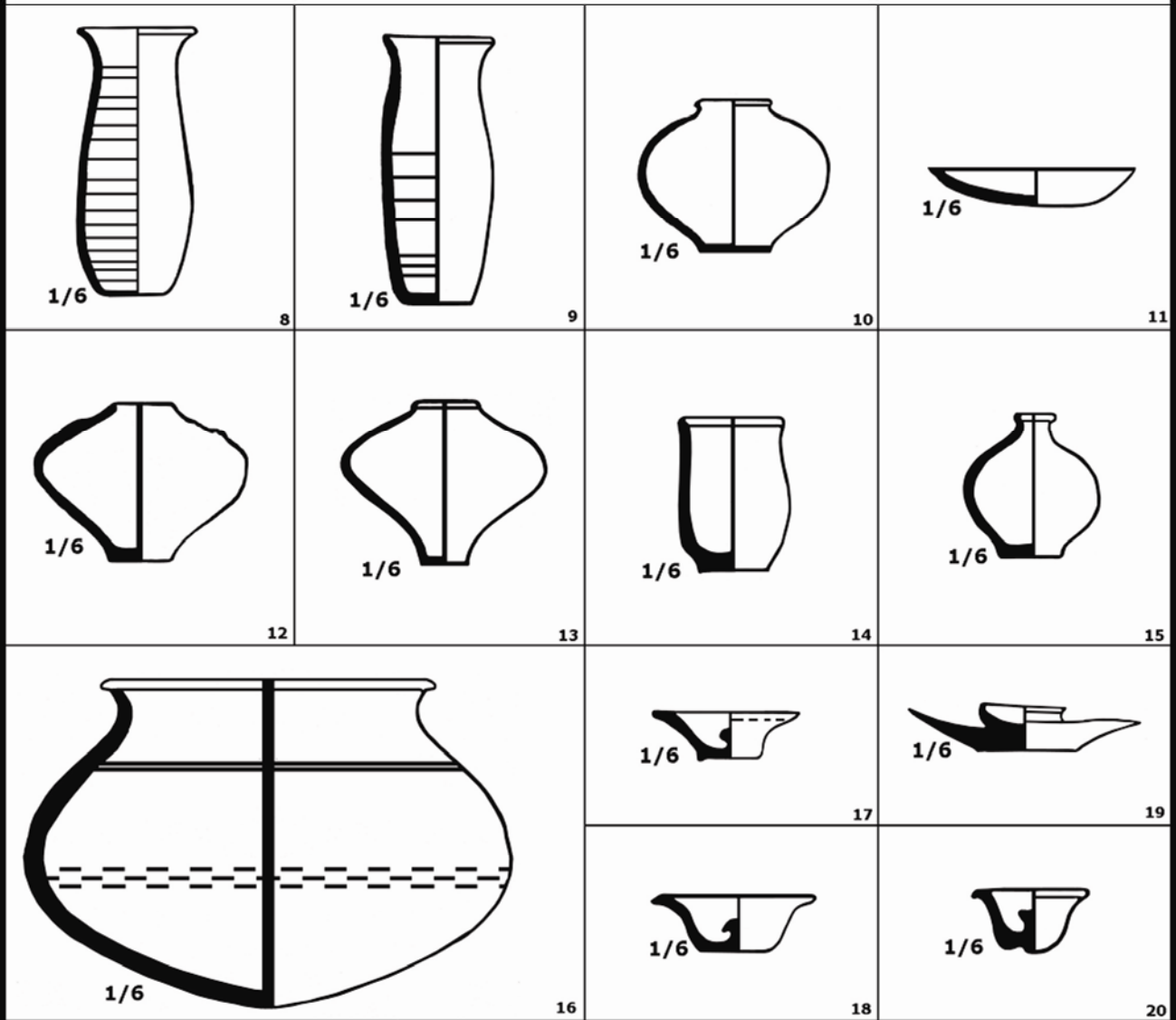

8. ڪپو: موهن جو دڙو (1938: پل. LXI, 21).
9. ڪپو: موهن جو دڙو (1938: 201), چانهون دڙو (1943: 79).
10. ڪلهن ويڪرا گهڙا: موهن جو دڙو (1938: پل. LXV, 21).
11. پاڻڙو: موهن جو دڙو (1938: پل. LXI, 58), چانهون دڙو (1943: پل. XXVII, 24).
12. ڪلهن ويڪرا گهڙا: موهن جو دڙو (1931: 302).
13. ڪلهن ويڪرا گهڙا: موهن جو دڙو (1931: پل. LXXXI, 26), چانهون دڙو (1943: 78).
14. سڌي تري وارو ڪپو: موهن جو دڙو (1931: پل. LXXI, 7), چانهون دڙو (1943: پل. XXIX, 26).
15. سنهڙي ڳچيءَ واري گهگهڙي: موهن جو دڙو (1931: 301), چانهون دڙو (1943: 77).
16. هنديءَ جهڙو تانؤ: موهن جو دڙو (1931: پل. LXXVI, 1), چانهون دڙو (1943: پل. LXVII, 3), آمري IIIIC (1964: 402).
17. وڻي نموني بونبڙيءَ واري ڍڪڻي: چانهون دڙو (1943: پل. XXVI, 21), موهن جو دڙو (1938: پل. LVII, 5).
18. وڻي نموني ڍڪڻي: گولاڻي وڌندي ويجھي ٿي، ڪنارا ٻاهر ورييل ۽ بونبڙي پڻ اٿس. چانهون دڙو (1943: پل. XXVI, 14), آمري (1964: شڪل 81, نمبر 365 ۽ 365 اي).
19. تراڪڙي ڍڪڻي: ڪوٽ ڏيجي (1965: 50).
20. وڻي نموني ڍڪڻي: ويڪرن ڪنارن واري، چانهون دڙو (1943: پل. XXVI, 12).
21. تراڪڙي ڍڪڻي: بونبڙيءَ واري (ٿي سگهي ٿو ته ڍڪڻي هجي يا ڪڏهن ڪڏهن ڍڪڻيءَ طور به ڪم ايندي هجي). چانهون دڙو (1943: پل. XXVI, 22).
22. تراڪڙي ڍڪڻي: بونبڙيءَ واري. موهن جو دڙو (1931: پل. LXXXII, 40), چانهون دڙو ۽ ڪوٽ ڏيجي (1965: 50).
23. ٿڌندڙ گول ڪنارن ۽ گرهنن واري ڍڪڻي: موهن جو دڙو (1931: پل. LXXXII, 55).

سومرن جو زوال کانپوءِ جو احوال

سنڌ کان ٻاهر رهندڙ سومرا

سنڌ کان ٻاهر رهندڙ سومرن بابت ڄاڻ تڙيل پڪڙيل ذريعن مان ملي ٿي. گهڻي ڀاڱي ڄاڻ انگريز محققن گڏ ڪئي ۽ بهاولپور، مظفر ڳڙھ، ملتان، ديره غازي خان، ديره اسماعيل خان ۽ بنون وغيره جي دسترڪٽ گزيٽيٽرن ۽ پنجاب جي امپيريل گزيٽيٽر ۾ ڇپرايائون.

مٿين ذريعن مان ملندڙ ڪجهه خاص ڳالهيون هيٺ ڏجن ٿيون:

* ملتان 854ع کانپوءِ سنڌ کان ڌار ٿي ويو ۽ 980ع ۾ مٿس فاطمين جي پوئلڳن قبضو ڪيو.

* ملتان يڪو اسماعيلين جي هٿن ۾ رهيو ۽ آخر ۾ شهاب الدين غوريءَ اچي کين بلڪل ختم ڪيو، جيڪو 1175ع کانپوءِ ڪيترا ئي ڀيرا بين پاسن ڏانهن ڪاهون ڪندي ملتان جي ڀر مان اچي لنگهيو. حمزه جي خاص خليفي بهاءُ الدين 1033ع ۾ شيخ ابن سومار راجا بل کي سندس ننڍي ڀاءُ دائود کي سڃي دين ۾ آڻڻ لاءِ لکيو. سومرا تڏهن اسماعيلي هئا، محمد غوريءَ اسماعيلين کي 1175/76ع ۾ زير ڪيو ۽ 1176ع ۾ اُچ تي به حملو ڪندو گجرات (1178) تي وڃي حملو ڪيائين. سندس وڃڻ کانپوءِ ملتان جا اسماعيلي ڦري ويا ۽ هن مٿن ٻيهر حملو ڪيو.

* مظفر ڳڙھ تي 1053 کان 1351ع تائين سومرا گهراڻي جي صاحبي رهي ۽ انکانپوءِ اهو سمن جي هٿن ۾ هليو ويو.

* ديره غازي خان ضلعو سومرن توڙي سمن ٻنهي جي بادشاهيءَ ۾ شامل هو. اتي لانگهان جي بادشاهي 1445ع ۾ قائم ٿي.

* بهاولپور جو تعلقو احمدپور لڙا سنڌ جي دنگ تي آهي. احمدپور غربي شهر کي احمدپور لڙا به چوندا آهن ۽ اهو ئي تعلقي جو هيڊڪوارٽر آهي. احمدپور شرقي نالي ٻيو شهر، احمدپور تعلقي جو هيڊڪوارٽر آهي. احمدپور لڙا ۾ ڪوڙ سومرا رهن ٿا. اهي زميندار به آهن ته هاري ۽ ڏوٻي به.

* مظفر ڳڙھ گزيٽيٽر ٻڌائي ٿو ته سومرن عربن کي سنڌ مان 750ع ۾ ئي ڊوڙائي ڪڍيو هو. ٿي سگهي ٿو ته اها سڄي سنڌ نپر مظفر ڳڙھ جي ڪجهه حصن جي ڳالهه هجي، جتي تڏهن سومرن جو قبضو هو ۽ پوءِ سمن قبضو ڪيو. ضلعي ۾ موجود راجپوت ذاتيون جهڙوڪ سيال، ڳوراها، ڀٽي، جويا ۽ گوجر هتي سومرن ۽ سمن جي ڌوڙ ۾ لڏي آيا هئا. مظفر ڳڙھ جي ٻين سنڌي ذاتين ۾ پنهور، پرهيار، ڇڙا، ڏاها، ڳراهائي، مسڻ ۽

* دهليءَ جو سلطان فيروز تغلق سمن تي ڪاهه ڪري سومرن جي بادشاهي ته بحال نه ڪرائي سگهيو، پر سمن انهي ڪاهه جو سومرن کان اهڙو پلانڊ ورتو، جو اهي صدين تائين ٻيهر اسري نه سگهيا؛ انهن جا سڀ پٺيون پارا ضبط ڪري ۽ کين نيچ ڏنڌن وارا ڍڪڻ، ڏوٻي، ڪتي، رازا، حجر، سرون وجهڻ وارا، رنگريز، لوهه ۽ پٿر ڪٽ ڪاسبي ۽ اڇوت بڻجڻ تي مجبور ڪري ڇڏيائون.

* چوڏهين ۽ پندرهنين صدين ۾ سومرا ملتان، خانڳڙھ، شجاع آباد، لوڌران، اُچ، بهاولپور، ليه، جهنگ، مانڪيره، مياڻل ۽ ٿل جي ٻين ڳوٺن ۽ واهڻن ۾ وڃي آباد ٿيا ۽ سنڌ جا اڳوڻا بادشاهه هجڻ جي دعويٰ جاري رکيائون. هنن اتي پنهنجي جاگير ناهي ورتي، پر 1525ع ڌاري شاه حسن ارغون ملتان ۽ بهاولپور لانگهان کان فتح ڪيا ۽ ستت ئي بابر حوالي ڪري ڇڏيائين. نتيجي ۾ 1526ع ۾ سومرن جي جاگيرداري ختم ٿي وئي.

* ڏکڻ اوڀر سنڌ جا سومرا سمن کي ڪنڊي وانگر هرندا رهيا. لڳي ٿو ته ڄام نظام الدين گجرات جي سلطان محمود بيگڙي (سڱ ۾ سندس ڀائيڄو) کي ڏاڍي اٽڪل سان سومرن کي زير ڪرڻ لاءِ چيو. سلطان وري اٽڪل ڪري سومرن کي سني بڻائي ۽ ڪاٺياواڙ ۾ وڃي وسايو، جتان جا هو چڱا مٿس ٿي ويا ۽ ڄام نگر جا نواب ڪونجڻ لڳا.

* بهاولپور جي جن علائقن ۾ سومرا آباد هئا، تن تي پندرهنين صديءَ ۾ سمن قبضو ڪري ورتو ۽ اهم عهدن تي فائز ٿي ويا.

* بهاولپور ۾ مروت جو قلعو 1491ع ۾ ملڪ ڄام سومري جي قبضي ۾ هو، جنهن ان جي مرمت به ڪرائي هئي. هي قلعو هاڪڙي جي کاٻي ڪڙ تي هو. ان زماني ۾ هاڪڙي ۾ صرف ستلج جي ڇر جو پاڻي ايندو هو.

* ليه جي سومرن پنهنجي ناهوڪي زمينداري ناهي ورتي هئي ۽ ملتان جي حاڪم کي ڍل ڏيندا هئا. همير سومري جي پونيئر بهاءُ الدين اتي ڪوه ڪوتايو. جيتوڻيڪ اهو هاڻ ڦٽي ويو آهي، پر اڄ به روينيو رڪارڊ ۾ ڏله بهاءُ الدين نالي سان موجود آهي.

* سومرن جا چڱا مٿس ليه ۾ شير شاهه سوريءَ سان مليا هئا. هو اتان جا وڏا زميندار هئا، پر وٽن لشڪر نه هوندو هو.

* ٿل جا سومرا اڃا به وڏا زميندار آهن.

بيلاس ۽ ڪزنس کي برهمڻ آباد - منصوره مان 1854 واري کوٽائيءَ ۾ لڌل ٺڪر جا تانوَ.
پوءِ وارن سومرا (1011-1351) ۽ سما (1351-1525) دؤرن جي تانوَن جي بيهڪ ۽ نمونا هنن سان ملن ٿا.



24



25



26



27



28



29



30



31



32



33



34



35



36



37



38

- 24. سوڙهي ڀيت ۽ ڪڙي وارو پاڻيءَ جو جڳ.
- 25. ڪپو يا جڳ.
- 26. ڪپو.
- 27. ڪپو يا جڳ.
- 28. ٻن ڪڙن وارو چٽسالي ٿيل تانوَ. اهڙي چٽسالي سنڌو سڀيتائي تانوَ تي آهي.
- 29. ڏکي، ڪنڪري يا ٺيو.
- 30. ڪپو يا ڏکي.
- 31. ڪڙن واري هنڊي.
- 32. تن لڳل پارو؛ پاڻي ٿيڻ لاءِ.
- 33. هٿ پوڻ جهڙي سنهي ڳچيءَ واري گهڳڙي.
- 34. ڍڪڻي.
- 35. سوڙهي منهن واري ڪڙي.
- 36. مٺاڻ کائڻ جي پيالي.
- 37. شراب جي ڪپي.
- 38. ڏيڻو.

مٿيان سڀئي خاڪا ڪزنس جي ويسٽرن سرڪل وارين اصل رپورٽن تان ڪٺيل آهن. بيلاس جون برهمڻ آباد جي کوٽائيءَ واري ڊرائنگ جون 23 شيٽون (sheets) انڊيا آفيس لائبريري لنڊن ۾ رکيل آهن ۽ هن ڪتاب لاءِ ملي نه سگهيون.

۽ نيٺ سمن هٿان مارجي ويو. اهي سومرا انهن ڏينهن ۾ گورچاڻي بلوچ سڏائيندا هئا. سمن سان ويڙهه ۾ سومرن جا ايترا ته مرد مارجي ويا جو لڳ ڀڳ هر سومري بيوهه ٿي وئي. ان ڏک ۾ سومرين نٿ پائڻ چڙي ڏني ۽ اڃا تائين ڪو نه ٿيون پائين.

بهاولپور ۾ سومرن جا هي پاڙا رهن ٿا: پٿر، ڪڪڪ، بڪري ۽ صادق آباد تعلقي جا ڪٿي. 1904ع ۾ جڏهن بهاولپور گزيتيئر ڇپائيءَ هيٺ هو، تڏهن اهي ڪٿي ڏوٻڪي ڪرت ڪندا هئا. راجستان ۾ هندو سومرا رهن ٿا، جيڪي ”مهَر سومرا راجپوت“ ڪوٺائين ٿا. ”مهَر“ جو لقب ملتان جي سومرن ۾ عام آهي.

پتا شامل آهن. سومرن ۽ سمن جي دؤر ۾ انهن ذاتين جا ماڻهو هن ضلعي ۾ جات ڪوٺبا هئا.

* بهاولپور گزيتيئر ٻڌائي ٿو ته آخري سومري بادشاهه همير سنڌ چڙي پنجاب اچي وسايو هو. شايد ماهروءَ (انشاءَ ماهرو) سندس مدد ڪئي، جيڪو ان وقت اُچ جو گورنر هو ۽ اڳتي هلي ملتان جو به گورنر ٿيو. لڳي ٿو ته همير پنهنجو هيڊڪوارٽر (راجڌاني) پٽن پور کي بڻايو. هن شهر جا آثار اڄ به صادق آباد تعلقي ۾ پٽن مناري نالي سان موجود آهن. سمن سندس هٿان به ٿڌا پٽايا. هو اتان پنجاب-بلوچستان دنگ تي واقع دراغل (Draghul) جي ٽڪرين ڏانهن هليو ويو

بيلاسپس ۽ ڪزنس کي برهمڻ آباد. منصوره مان 1854 واري ڪوٺائيءَ ۾ لٽل ٺڪر جا ٿانوَ. ٻيو وارت سومرا (1011_1351) ۽ سما (1351_1525) دؤرن جي ٿانوَ جي بيهڪ ۽ نمونا هنن سان ملن ٿا.



39



41



42



43

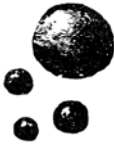

40



44



45



46



47



48



49

39. پيالي يا وٽي.
40. راند ڪيڏڻ يا شڪار لاءِ مٽيءَ جا غليلا يا ڳوڙها.
41. موهن جي دڙي مان لٽل بچاءَ جو ڪمر ڏيندڙ وڏا ڳوڙها.
42. هندي.
43. مسالا پينهڻ لاءِ سر ۽ روھڙو.
44. 45، 46 ۽ 47. مختلف ڪمن لاءِ مختلف قسمن ۽ ڪڙن وارا جڳ.
48. پائياٺ يا اٽي لاءِ سوڙهي منهن وارو ٿانوَ (پارو وغيره).
49. سهڻو چٽيل، منهن کليل، ويڪرو ۽ سڌي تري وارو ٿانوَ: اڄوڪي اٽو ڳوڻ ۽ پت ڪارائڻ واري سنڌي پات جهڙو آهي. ننڍڙي ٻار جي پڳل ويهڪڙي يا وهنجارڻ واري ڪوٺاري به ٿي سگهي ٿي.

نقشو نمبر 7

ع951

اسطخريء جو ناھيل سنڌ جو نقشو
(نوان نالا ڏيکين ۾)

Northern Frontier of Sindh was about 50 miles North of Multan. Lasbela, part of Makran up to Kej, kalat Sibi, and Gandava formed part of Sindh.



INDEX

- TOWNS OF THE 10TH CENTURY..... (●)
- THE MODERN EQUIVALENTS..... (○)
- THE RIVER INDS & ITS TRIBUTARIES..... (—)
- BORDER OF SINDH..... (—)

NOTE: (THIS MAP HAS MANY SIMILARTES WITH IBNHAKALS MAP 976 AD.)

نقشو نمبر 8

ع976

ابن حوقل جو ناھيل سنڌ جو نقشو
ايليت (1867) آڌار

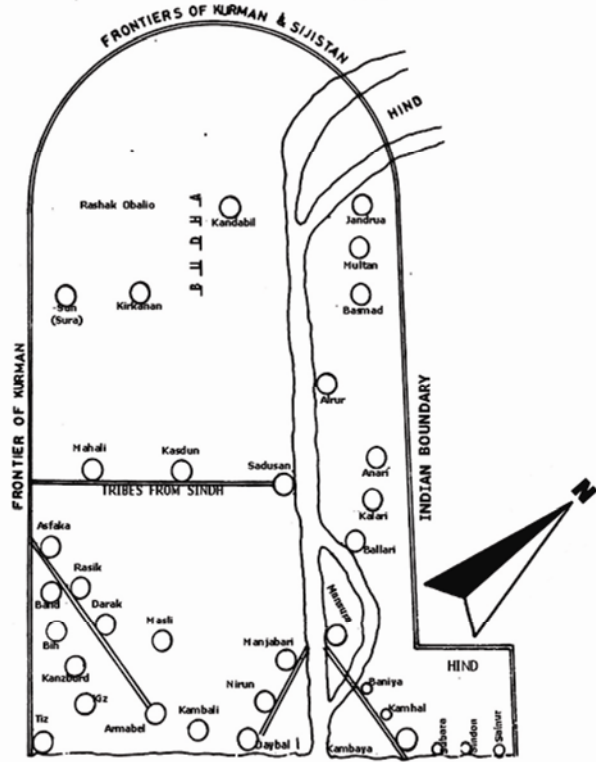

نقشو نمبر 9

ابن حوقل جو ناھيل دنيا جو نقشو

MODERN EQUIVALENTS OF
OLD TOWNS IN MAP NO: 7 & 8

OLD	MODERN
SADUSAN	SEHWAN
KASDUN	KHUZDAR
KAIKAN	KALAT DISTRICT
BUDHA	SIBI-KACHHI DISTRICTS
KANDABIL	GANDAVA
AL-MULTAN	MULTAN
AL-RUR	ALORE
KALRI	DEH KALRI (NAWABSHAH DIST)
MANSURAH	BAHMANABAD
ARMABEL	LASBELA
KIZ	KEJ OR KECH
NIRUN	SOUTH OF HYDERABADBY 15 MILES
SINDON	SINJAN
BAHERE FARAS	PERSIAN SEA OR ARABIA SEA
KANZBURD	PUNJGUR
BASMAD	BHATIA? OR BHATINDA?
BANIYA	BAIZA
MANJABARI	MANGHOPIR
TIZ	GAWADAR
DAYBAL	BANBHORE

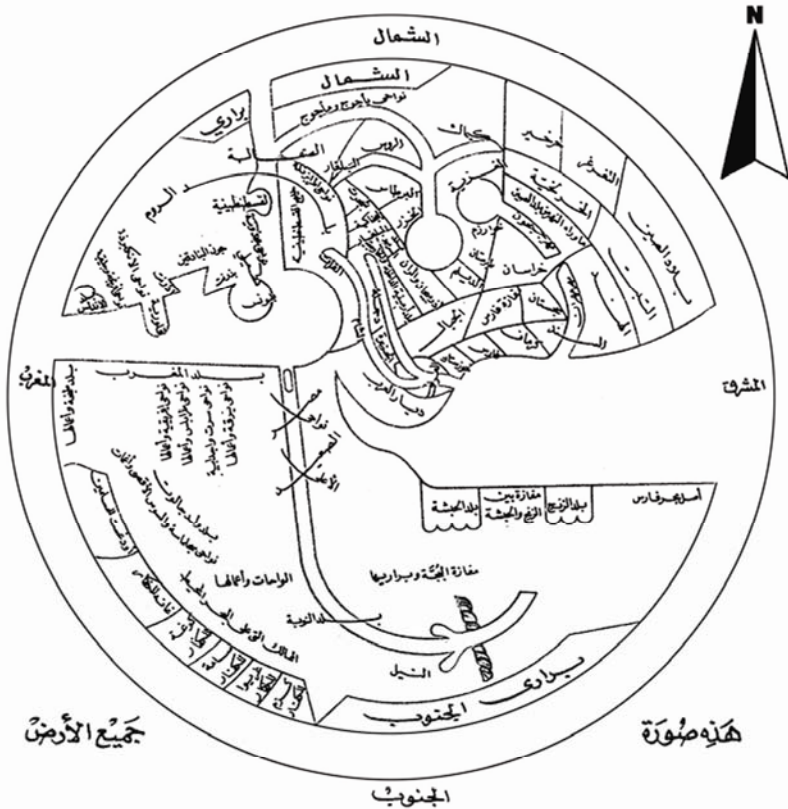

باب چوٿون

عربن جا ٺاهيل سنڌ جا پراڻا نقشا

(900 – 1000ع)

* ماڳن جي وچ تي مفاصلا ڏينهن جي پنڌ، مرحلن ۽ فرسنگن ۾ ٻڌايل آهن، جڏهن ته انهن سڀني جا ڪٿي به ڪي معيار مقرر ٿيل ناهن. هڪڙو ٻيو عرب جا گرافيدان ابوالفداء، ابن حوقل بابت لکي ٿو ته: ”ابن حوقل جو ڪتاب چڱو وڏو ڪم آهي، منجهس مختلف ملڪن جا ڪافي صحيح تفصيل ڏنل آهن، پر نه ماڳن جا نالا صحيح جاين تي ڏنل آهن ۽ نه ئي ڊگهائي ڦاڪون ۽ ويڪرائي ڦاڪون ڏسيل آهن: ان ڪري ماڳن جي جاين ۽ نالن کي ڀيٽڻ ۾ اڪثر ڏکيائي ٿئي ٿي.“

* ان قسم جي ڪارٽوگرافيءَ (نقشا ٺاهڻ جو ڌانءُ) سان تاريخي ماڳن جي سڃاڻپ ناممڪن آهي.

ان هوندي به انهن سيلانين طور شهرن، وڻج وڪرن، معيشت، کاڌي پيٽي، زراعت، اوچڻ، مذهب، ريتن رسمن، حڪمرانن جي نالن ۽ اهم عرب قبيلن بابت ڏاڍي ڪارائتي ڄاڻ ڏني آهي. سندن لکڻين مان هباري، بنو سام ۽ معاذن قبيلن جي تاريخ سمجهڻ ۽ واقعن کي سن وار ترتيب ڏيڻ ۾ مدد ملي آهي. هنن ڪوڙ سارن شهرن جا نالا ڪنيا آهن، جن مان ڪجهه جي سڃاڻپ ٿي چڪي آهي. ايليٽ جي چوڻ مطابق سندن ڪتابن مان جاگرافيدانن کي گهٽ، سيلانين ۽ وڻجارن کي وڌيڪ مدد ملندي هئي. سعوديءَ کي ڇڏي اهي سڀ جاگرافيدان ايراني هئا.

ڪجهه عرب جاگرافيدانن سائنسي ڪتاب لکڻ جي ڪوشش پڻ ڪئي. مثال طور خوارزمي (نائين صديءَ جي وچ ڌاري) خليفي معتصم لاءِ دنيا جو نقشو ٺاهيو. پر اهي اوائلي ڪوششون غير سائنسي هيون، ڇو ته انهن لاءِ جاميٽري ۽ فلڪيات جي علم (Astronomy) سان گڏ ٽالميءَ جي ”الماجيسٽ“ (Almagest) کي چڱي طرح سمجهڻ ضروري هو.

ايران جي رهاڪو اسطخريءَ پنهنجي ڪتاب ”روٽس ائنبڊ ڪنگڊمس“ لاءِ بلخيءَ (Balkhi) جي ڪجهه عرصو اڳ لکيل ساڳئي نالي واري ڪتاب مان مدد ورتي آهي. ليڪڪ، برٽش لائبريري لنڊن ۾ رکيل سندس نقشي جو نقل پنهنجي سر پاڻ ڏنو آهي، جيڪو

جن مصنفن کي عام طرح عرب جاگرافيدان چيو وڃي ٿو، سي صحيح معنيٰ ۾ جاگرافيدان نه هئا. حقيقت ۾ اهي سيلاني، وڻجارا، واپاري ۽ سامونڊي ناڪٿا هئا. جاگرافيءَ جي اوسر جي بنياد يعني ڪارٽوگرافيءَ جي حوالي سان سندن ڪم نه جي برابر آهي. انهن مان ڪنهن هڪ به ڪنهن ماڳ جي هنڌ جي نشاندهي ڪرڻ لاءِ ڊگهائي ڦاڪ ۽ ويڪرائي ڦاڪ يا پور وچوت ۽ پاڇي لڙ (Meridian) جا اصطلاح ڪم نه آندا آهن. جڏهن ته ٽالمي اهي ڪانئن 800 سال اڳي (150ع ۾) ڪم آڻي چڪو هو. ٽالمي تڏهوڪي معلوم دنيا جي متاڇري جا نيڪ نيڪ تفصيل بيان ڪيا، پر يورپ ۽ انڊيز جي وچ واري وٿيءَ جو صحيح اندازو نه لڳائي سگهيو. پور وچوت ۽ پاڇي لڙ (ميريڊين) ماڻا استعمال ڪرڻ وارو هو پهريون ماڻهو هو، جيڪي نائين ۽ ڏهين صدين جي هنن عرب جاگرافيدانن استعمال نه ڪيا. ٽالمي پنهنجي ڄاڻ وڻجارن ۽ سامونڊين وٽان گڏ ڪئي هئي، جيڪي انهن سائنسي ماڻهن کي جهاز رانيءَ ۾ وات لهڻ لاءِ ڪم آڻيندا هئا.

ابن حوقل (976ع) ۽ اسطخريءَ (951ع) جي ٺاهيل سنڌ جي نقشن جو ڌيان سان جائزو وٺبو ته منجهن هيٺيون غلطيون ڏسڻ ۾ اينديون:

- * سنڌو درياءُ اتر کان ڏکڻ بلڪل سڌو وهندي ڏيکاريل آهي.
- * سنڌ جو سامونڊي ڪنارو لڳ ڀڳ بلڪل سڌو آهي.
- * سنڌ جون سرحدون سڌيون سڌيون آهن ۽ جتان وڪڙ ڪن ٿيون اتي نوي ڊگريءَ جي ڪنڊ ٺهي ٿي.
- * پنجاب جا سنڌوءَ ۾ چوڙ ڪندڙ درياءُ بلڪل گولائي ناهي اچي سنڌوءَ ۾ پون ٿا.
- * سنڌ جي اترين سرحد بلڪل گولائيءَ ۾ آهي.
- * رستا بلڪل سڌا آهن. اهي سرحدن سان يا پاڻ ۾ ملن ٿا ته نوي يا پنجيتاليهه ڊگريون جي ڪنڊ ناهين ٿا.
- * درياءُ ۾ نه ڊيلٽا آهي ۽ نه ئي اهو سمنڊ ۾ پوڻ کان اڳ واهڙن ۾ ورهائجي ٿو. حالانڪ ٽالمي ان جاءِ تي درياءُ جا ست منهن ڏنا هئا.



نقشو نمبر 10
 150ع
تالمیہ جوناہیل ڈکن ایشیا جونقشو
 نوٹ:
 سنڈوہ جا ست چوڑے جین اہی اٹوہین صدیہ ہر ہٹا.

PTOLEMY'S NAMES AND MODERN EQUIVALENTS
BY AUTHOR OF THIS BOOK

ASIGRAMMA=UCH
 PASIPEDA=SEHWAN
 PARISE=KOHISTAN (SINDH)
 OSCANA=OXYKANUS=MOHOTA
 MUSARNA=MOSIKANA=
 COUNTRY OF MOUSICANUS
 BINAGARA=ALORE
 KAMIGARA=RIVER NORTH OF ALORE
 KALACA=KROKALA=ABAN SHAH
 BARBARI=BARBIKAN=BANBHORE
 AUSINDA=TOWN ON HAKRA
 PISCA=MOHEN-JO-DARO=BADAH STUPA
 PATALENE=INDUS DELTA

ARBITA=KHIRTHAR RANGE
 SIRASTRENE=RANN OF KUTCH
 INDO SCYTHIA=SINDH UPTO MULTAN
 PATALA=BRAHMANABAD
 HYDASPES = JHELUM
 ADRI = RAVI
 HYPASIS=BEAS
 ZARADROS=SUTLEJ
 SANDABALIS=CHENAB
 SOUASTOS=SWAT
 KOAS=KABUL
 RIVER SOUTH OF PASIPEDA=GAJ
 RIVER SOUTH OF GAMMACE=GOMAL
 RIVER NEAR OSCANA=BOLAN AND GHAR
 OR WESTERN NARA.
 OZEAN=UJJAIN
 BARBARI=BARBIKAN=BANBHORE
 BUCEPHATA=BETWEEN SIALKOT AND TAXILA
 HAKRA=MAPPED BUT NOT NAMED







- * سروسوتي درياءَ سڪي چڪو هو ۽ منجهس صرف ستلج ۽ سنڌوءَ جي چر يا اٿل جو پاڻي ايندو هو.
- * اوڀر ڀرڻ تي بانيا (Banua) نالي نئون شهر آباد ٿيو. ٿي سگهي ٿو ته انهيءَ جي جاءِ تي هاڻوڪو شهر ميرپور خاص هجي يا اهو شهر ڪاهو جو ڌڙو (ت. 395) ٿي هجي.
- * سنڌوءَ جو پنجنڊ ۽ الور جي وچ وارو ٽڪرو پئڻچانڊا سڏبو هو.
- * البيرونيءَ لوهارائي بندر جو نالو به ڏنو آهي. اهو متان سنڌوءَ جي ڊيلٽا (Delta) تي ڪو اوائلي بندر هجي. پوءِ وارن پنج سو سالن تائين سنڌوءَ جي مکيه وهڪرن تي جيڪي به نوان بندر ٺهيا، سي سڀ لاڙي بندر ڪوٺبا هئا.
- * عربن جي نقشن ۾ ڏنل ماڳن مان گهڻا سومرن جي دؤر ۾ موجود هئا. انهن جا نالا اڳئين صفحي تي ٿيل ۾ ڏنل آهن.

بلڪل ابن حوقل واري نقشي جهڙو آهي. ابن حوقل ۽ اسطخري پاڻ ۾ 951/52ع ۾ سنڌ ۾ ٿي مليا هئا.

عربن جي نقشن ۾ ڏنل ماڳ ۽ انهن جا نالا

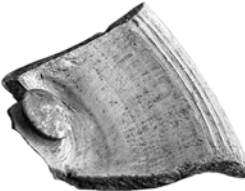
- سندن ٺاهيل نقشن ۾ ڏنل ڪجهه قابل ذڪر ڀرڻا ماڳ هي هئا:
- * باريبريڪن شهر جو نالو ڦري ڊيبل ٿيو. ان جو سبب گهڻو ڪري شهر ۾ موجود ايراني يهودين جي ديول هئي. ٽين صدي عيسويءَ کان وٺي 1224ع ۾ جلال الدين خوارزم شاهه هتان هن شهر جي تباهيءَ تائين ايراني يهودين جو وڏو انگ هتي آباد هو.
- * البيرونيءَ پنجاب جي پنجن دريائن جا نالا هن ريت ڏنا آهن: وطاستل (Vitastal) يا جهلم، ڪندراها (چناب)، اروا (راوي)، بياص (Bias) ۽ شائودار (ستلج).

سومرا دؤر ۾ هلندڙ ٽائون جون ڍڪڻيون

 <p>50</p>	 <p>51</p>	 <p>52</p>	 <p>53</p>
 <p>54</p>	 <p>55</p>	<p>ڍڪڻين جا چار قسم</p> <p>50. سوڙهي منهن واري ٿانو لاءِ پوري ڍڪڻي. اهڙيون بونبي نموني ڍڪڻيون اڄڪلهه به گهڻيون لاهن ٿيون. سنڌو سڀيٽائي ماڳن مان اهڙي هڪ به نه لڌي آهي. هن سان وڏو ۽ جيڪا ملي ٿي سا موهن جي دڙي جي آهي (مارشل 1931، پل. LXXXII، 55)، تصوير نمبر 23)، پر سومرن جي ماڳن مان جيڪا لڌي آهي سا تري وٽ سوڙهي، مٿي ٿوري ويڪري، گرنهن وانگر ڪناريون، وري صفا سوڙهي، تنهن کان مٿي ٿوري ويڪري ۽ پوءِ بونبڙيءَ وانگر چوٽڙي اٿس. مارنگ وانگر لڳي ٿي. پر 4.1.0 س م.</p> <p>51. نازڪ ۽ وڻندڙ ڍڪڻي: سهڻا ڪنا، وچ اونهو ۽ وچ تي بونبڙي اٿس. هي نمونو موهن جي دڙي کان هليو ٿو اچي. گهڻيون عام ڍڪڻيون تراڪڙيون يا وٽي وانگر ٿوريون اونهيون آهن ۽ وچ تي ڪنڻ لاءِ بونبڙي اٿن. هن ڍڪڻيءَ جي سونهن اها آهي ته متان کان هيٺ سوڙهي ٿي ٿي وري ترو ويڪرو ٿي ٿو وڃي ۽ مٿي ڪنا سڌا اٿس. سنڌو سڀيٽائي ماڳن مان اهڙي نه لڌي آهي. اهڙيون اڄڪلهه به ٺهڻ ٿيون. بونبڙي به ننڍڙي ۽ وڻندڙ اٿس. اڄڪلهه وارين جون بونبڙيون وڏيون آهن ۽ نيڪ به اهي آهن. ڊ. 16.2 س م. او. 6.15 س م. اندرين ڊ. ڳچيءَ وٽ 11.14 س م. پاهرين ڊ. بونبڙيءَ جي 1.95 س م. او. بونبڙيءَ جي 1.5 س م. او. بونبڙيءَ جي تري کان 2.2 س م. (س ن).</p> <p>52. گهڻي اونهي ڍڪڻي: گهڻو ڪري پاڻيءَ سان ڀري رکندا هونديس جيئن ٿانو ۾ رکيل شيون ٽڏيون رهن. وٽي نموني، ڪنڊڙيل ڪنا، هوريان هوريان پڪڙجندڙ پاسا، گول ترو ۽ گول بونبڙي اٿس. لڳ ڀڳ چانهون دڙي واريءَ جهڙي آهي (ميسڪي 1943، پل. XXVI، 12)، تصوير نمبر 20. او. 9.6 س م. (س ن).</p> <p>53. سمترِي-ايڇ گلدان جهڙي ڍڪڻي.</p> <p>54. ڍڪڻيءَ جو نمونو.</p> <p>55. هن قسم جي ڍڪڻي حڪيم يا ويڇ وکر مارڻ لاءِ استعمال ڪندا آهن: ٿانو ۾ وکر وجهي، ان جي مٿان ڍڪڻي ڏئي، مٿيءَ سان لٽي ۽ پوءِ انهي کي باهه ۾ وجهندا آهن. هن قسم جون ڍڪڻيون هڙيا جي ماڻهن جا هڏا پورڻ واري سمترِي-ايڇ مان لڌيون آهن.</p> <p>56. ڍڪڻيءَ جو نمونو.</p> <p>57. ڍڪڻيءَ جو نمونو.</p>	

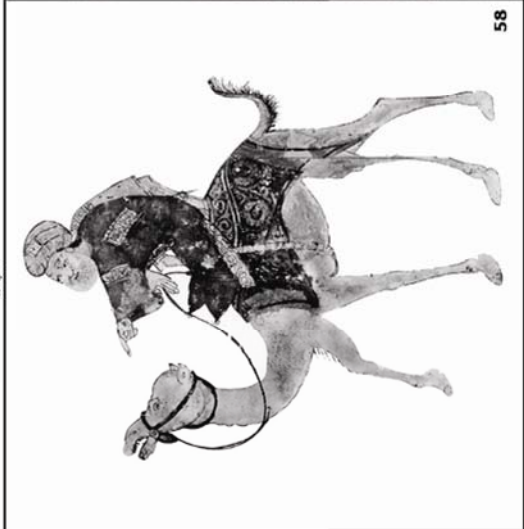
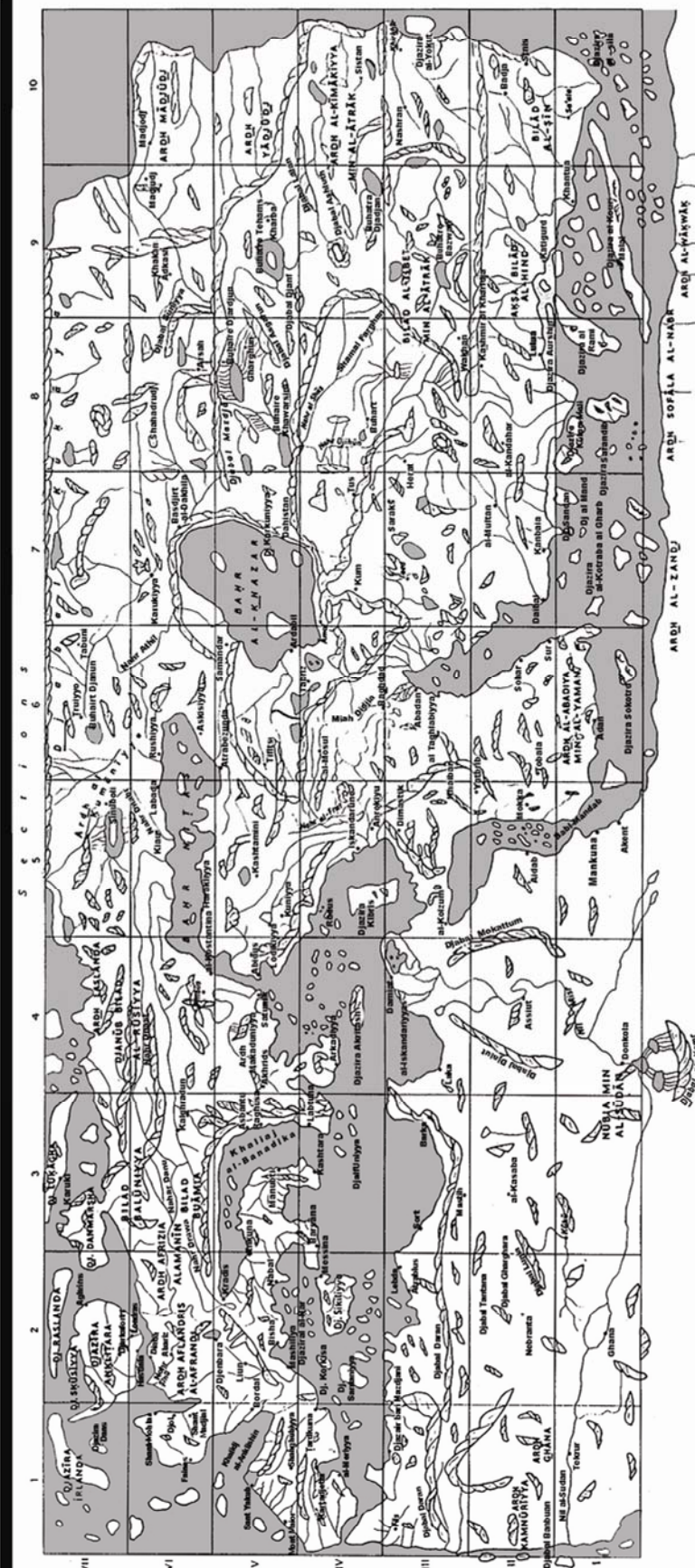

نقشو نمبر 11

دنيا دريسيء مطابق 1154ع

- 58. عرب واپاري ۽ سپاهي تيرهين صديء ۾ جهنگ جهر ملندڙ عرب واپاري. (بي اي ڊبليس).
- 59. عرب سپاهين اسلام جي اچڻ جي هڪ صديءَ اندر ڪيائي شهنشاہت، اتر آفريڪا ۽ اسپين جي وڏي پرڳڻي تي قبضو ڪري ورتو. (اي ايل اي).

عربن جي نقشن ۾ ڏنل ماڳ ۽ سندن هنڌ

نمبر	ماڳ	هنڌ	نمبر	ماڳ	هنڌ
1.	آل-رُڌ / الور	(روهڙيءَ کان چار ميل پري آثار) تڏهن اتان درياءَ جي هڪ چاڙهه لنگهندي هئي	30.	ماڻو	رحيمر يار خان ضلعي ۾، سنڌ جي دنگ کان پنجويهه ميل اتر ۾
2.	آبري	كلاريءَ کان اتر ۾؟	31.	ماتيلو	موجود (گهوٽڪي ضلعي ۾)
3.	آرميل / آرمابيل	لسبيلي جي ويجهو	32.	مير رکڻ*	نوابشاهه ضلعي ۾ دولت پور شهر کان اوڀر طرف اڄ به موجود آهي
4.	الهائدرس	جيسلمير	33.	منصوره	برهمڻ آباد جو قتل ماڳ، پنجين صدي ق-۾ ۾ پائينيءَ هن شهر کي برهمڻڪا ڪوٺيو آهي
5.	بَسَمَد	پاٿر يا پتندا	34.	منجاباري	منگهو پير
6.	بغرور	شايد روهڙي	35.	مستونج (مسيح)	مستونگ
7.	باٽضا / ڊالبا / بانبا / مانبا	ميرپورخاص جي ويجهو يا ڪاهو جو ڌڙو (ت. 395)	36.	ننڪوت	؟
8.	بڌ جو ٽڪر	بدين ضلعي ۾ قتل ماڳ	37.	نيرون ڪوت	ڪٽڙ ويجهو قتل ماڳ، حيدرآباد نه
9.	بوقان	سبي	38.	نگر*	نگر پارڪر
10.	بڌيا	سبي-ڪچي ۽ لاڙڪاڻي ضلعي جو ڪاڇو	39.	پاري نگر*	قتل ماڳ
11.	بندراه	سنڌ جي ڪوهستان ۾ (شايد ڪرچات)	40.	قصدار (ڪاصدان)	خضدار
12.	بحر فارس	عربي سمنڊ (فارسي سمنڊ)	41.	سڏيرڻ*	سڏپور، بٺوري ويجهو (ت. 396)
13.	بحر لاڙ يا لاڙوي	ڪاٺياواڙ ويجهو سمنڊ	42.	سدوسان (شاروسان)	سيوهڻ
14.	بحر توران	سامونڊي ڪنارو سوئميائي	43.	سمنڊ*	؟
15.	ديبل	پنپور جو قتل ماڳ (باربيرڪن)	44.	سنڌو ساگر	سنڌوءَ جي ڊيلٽا جي ويجهو سمنڊ
16.	گجڻو*	موجود (نئي ضلعي ۾)	45.	سنڌن	سنجان
17.	سنڌ نار*	رڻ ڪڇ	46.	صوباري	ڪوري چاڙهه تي سنڌڙيءَ ويجهو
18.	ڪلاري	ديه ڪلاري، ضلعي نوابشاهه ۾ قتل ماڳ	47.	تلتِي*	موجود (دادو ضلعي ۾)
19.	ڪيڪان (ڪرڪانان)	قلاٽ	48.	تاتار	نٿو
20.	ڪُنڊابيل	گنداوا	49.	تيز / آل-تيز	گوادر
21.	ڪنزبرد	پنجگور	50.	اُچ	موجود
22.	ڪنڊراچ	هنگلاج	51.	اُصلي	اٿل
23.	ڪيز / ڪيچ	ڪيچ (تريت جي ويجهو)	52.	ويراواه*	موجوده ويراواه
24.	ڪابيلي	شايد تاتو بولا خان يا تاتو احمد خان	53.	؟*	ويڻوٽ (ريڻي نديءَ مٿان قتل ماڳ)
25.	ڪمبايا	ڪمپات	54.	؟*	ڊرپ ڏيٿاڙي (ريڻي نديءَ تي ويڻوٽ ويجهو آثار)
26.	ڪمهال	ڪمپات جي ويجهو	55.	وِطاسٽل	جهلم
27.	ڪمبالي	سامونڊي ڪنارو سوئميائي	56.	ڪنڊراه	چناب
28.	مهراڻ	الور کان هيٺ سنڌو درياءَ	57.	اِراوا	راوي
29.	ملتان	موجود	58.	شائودار	ستلج

نوٽ: ڪجهه ماڳ نقشي ۾ ڏسيل آهن، پر انهن جا نالا ڏنل ناهن. انهن جا ممڪن نالا * نشان سان ڏنا ويا آهن.

نقشو نمبر 12

ناگين صدي:
عباسي سلطنت جي
تنق جو آغاز
في اسين

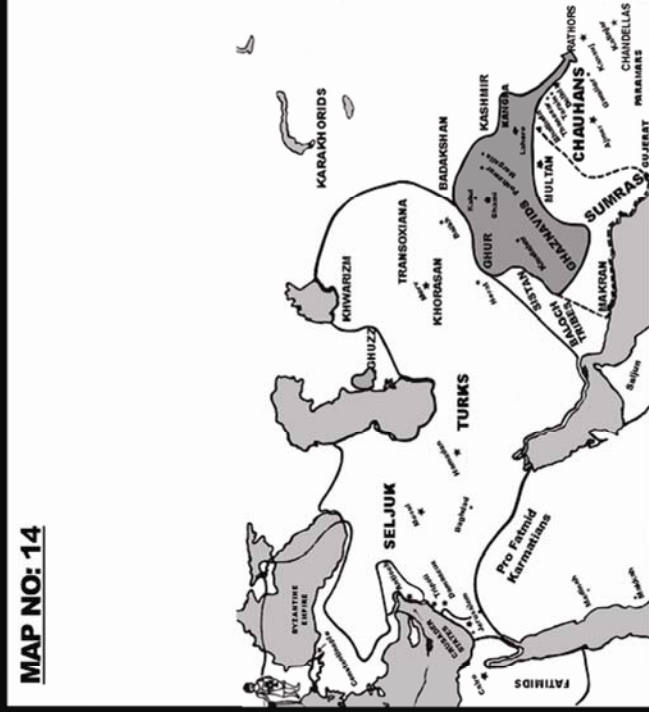

MAP NO: 12

MAP NO: 12

- ← Saffarid incursions
- Kermatian expansion
- ← Abbasid campaign against Egypt

نقشو نمبر 13

دهين صدي:
كاروي، ترمطي،
بوا جي في سماني
في اسين

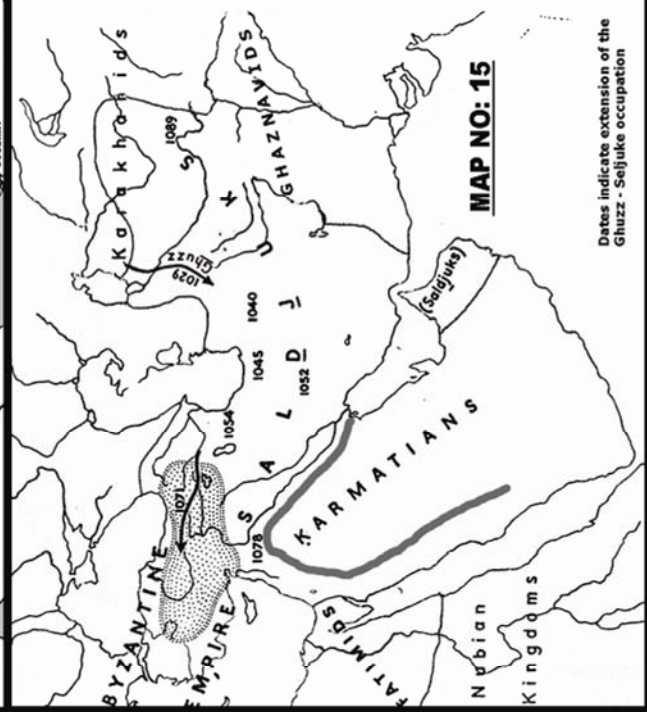

MAP NO: 13

MAP NO: 13

← Samanid conquests

Dates indicate extension of the
Ghuzz - Seljuq occupation

نقشو نمبر 14

يارهين صدي:
غزنوي شهنشاهت

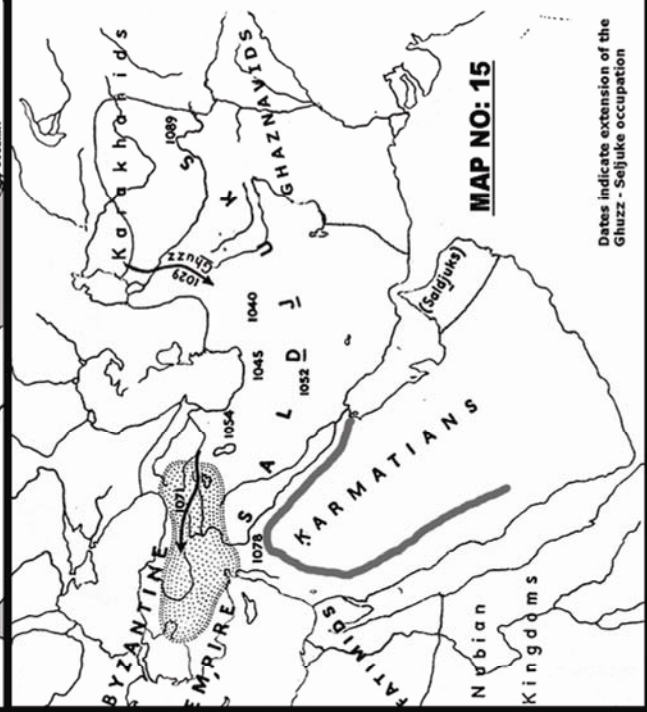

MAP NO: 14

نقشو نمبر 15

يارهين صدي:
سلجوقيون جون كاھون
في غزنوي
في اسين

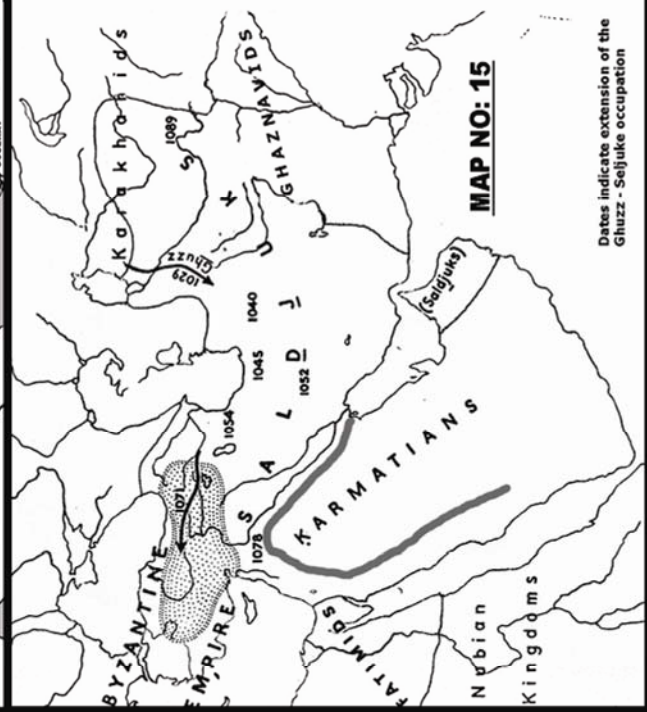

MAP NO: 15

Dates indicate extension of the
Ghuzz - Seljuq occupation

باب پنجون

سومرن جي بادشاهي ۽ کان اڳ وارا آزاد اسلامي ملڪ ۽ پاڙيسري غير مسلم ملڪ (998ع)

ايراني جي هٿن ۾ هليون ويون. رياستي مشينري ۽ خزاني جي جوڙجڪ بازنطيني ۽ ساساني طرز تي ڪئي وئي. هارون الرشيد جي دؤر ۾ هڪ پاسي سلطنت جو اوج ٿيو ته ٻئي پاسي وري سندس زوال پڻ شروع ٿيو. عباسي سلطنت ۾ آزاد راڄ گهراڻن جي اُسرڻ جي واقعن جي سن وار ترتيب هن ريت آهي:

ايراني نسل جي ابو مسلم خراساني ۽ هٿان اُموي سرڪار جي انت ۽ بنو عباس جو پهريون خليفو مقرر ٿيڻ سان اسلامي سلطنت ۾ عربن جو زور ٽٽڻ جي شروعات ٿي. ٻئي عباسي خليفن المنصور رياستي طاقت ۾ ايراني فوجي دستن ۽ بينن کي شامل ڪيو، جنهن جي نتيجي ۾، اسپين کي ڇڏي، ٻي سڄي اسلامي دنيا جون واڳون

سن 998ع ۾ آزاد اسلامي ملڪ		
نمبر	کان تائين	راڄ گهراڻو
1.	787 - 922ع	مراڪش ۾ ادريسي راڄ گهراڻو.
2.	800 - 1028ع	صنعا، يمن ۾ راشد امام (شيعا).
3.	801 - 909ع	قيروان (تيونس) ۾ اُغليبي؛ 909ع ۾ هنن کي هٿاڻي فاطمين پنهنجو راڄ قائم ڪيو.
4.	808 - 909ع	تيونس ۾ طاهر جا رستمي.
5.	829 - 999ع	875ع ۾ رستمي تيونس ۾ آزاد ٿي ويا.
6.	819 - 1018ع	يمن ۾ زيادي؛ هنن کانپوءِ 1021 - 1158ع ۾ نجاهدي اسريا.
7.	829 - 1003ع	موصل ۽ اَليپو ۾ همداني؛ 1023 - 1079ع ميرداسي ۽ 996 - 1096ع اوقاڻي.
8.	854 - 1011ع	سنڌ ۾ هباري.
9.	864 - 928ع	تبرستان ۾ علوي؛ هنن کي 928ع ۾ سامانين ڊوڙاڻي ڪڍيو.
10.	867 - 903ع	خراسان ۾ صفري؛ هنن کانپوءِ ساماني آيا.
11.	868 - 905ع	مصر ۾ طولاني؛ هنن کانپوءِ 935 - 969ع ۾ اخشيدي رهيا.
12.	874 - 999ع	سامانين طبرستان، خراسان، ايران ۽ سجستان تي قبضو ڪيو.
13.	890 - 1009ع	موصل ۽ اَليپو ۾ رضاني.
14.	900 - 987ع	ملتان ۾ بنو سام.
15.	909 - 972ع	تيونس ۾ فاطمي.
16.	928 - 1042ع	طورجان (ڪيسپين ڍنڍ جي ڏاکڻي ڪناري) جا سياري؛ هنن ايران، ڪرمان، آهواز، عراق ۽ ري سامانين کان ڦريو، پر سندن ٽي غلامن مان ڦري درباري ٿيل ترڪن 994ع ۾ الپتگين جي اڳواڻي ۾ بادشاهي ۽ تي زوري ۽ قبضو ڪري ورتو ۽ غزنوي راڄ گهراڻي جو بنياد وڌو.
17.	932 - 1165ع	ڪاشغر ۾ ترڪستان جا علخان؛ هنن 999ع ۾ سامانين کان وچ ايشيا (Transoxania) فتح ڪيو ۽ ڪجهه سال اتي راڄ ڪيو، محمود غزنوي سندن سڄي علائقي تي قبضو ڪيو ۽ کين سنڪيانگ (چيني ترڪستان) تائين محدود ڪري ڇڏيائين.
18.	959 - 1015ع	ڪردستان ۾ حسن واحدي.

سلطان محمود غزنوي جي شهنشاھت

محمود سنڌ، طبرستان، ترمذ، مکران، ڪرمان ۽ دهليءَ کي پنهنجي بادشاهيءَ ۾ رکندو هو، پر اتان دل اوڳاڙيندو هو. سندس مرديءَ تي سنڌ ڏل ڀرڻ بند ڪري ڇڏي.

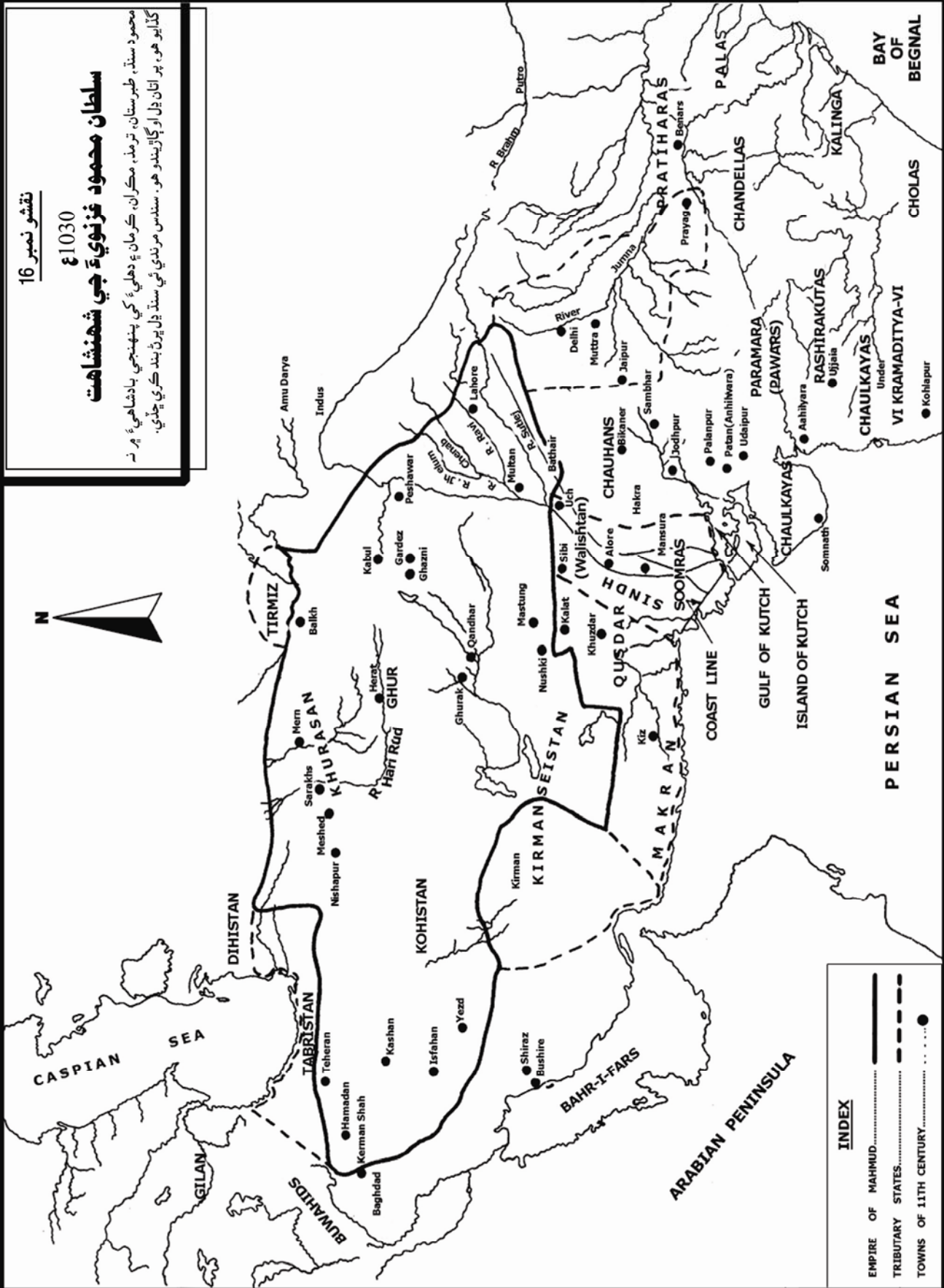

INDEX

- EMPIRE OF MAHMUD.....
- TRIBUTARY STATES.....
- TOWNS OF 11TH CENTURY.....●

باب ڇهون

ڇا سنڌ محمود غزنويءَ جي سلطنت جو حصو هئي؟

محمود غزنويءَ جي جنگين جا ڪارڻ

عملداريءَ جي سنڌ سنئين سڌي بغداد جي خليفي کان ورتي. جيتوڻيڪ خليفي وٽ ايترو اختيار ئي نه هو، پر تڏهن به محمود جي سامانين کان آزاديءَ جو اعلان ڪري ڇڏيائين. محمود پٽيهن سالن جي بادشاهيءَ دوران پنجنهه وڏيون ۽ ٻارهن ننڍيون ڪاهون ڪيون، جن ۾ سنڌ ۽ ملتان تي ڪيل پنج ڪاهون به شامل آهن. سندس ڪاهن جي سن وار ترتيب هيٺ ٿيل ۾ ڏجي ٿي.

هڪڙو غلط تاثر عام ويهاريو ويو آهي ته سنڌ غزنوي سلطنت جو حصو هئي. سچ اهو آهي ته غزنوي اوچتو ايريا ۽ ستت ٿي صابڻ جي بوڻي وانگر ڦاٽي پيا. سندن فوج جون باقاعدي ڪاهون سبڪتگين پاران موجوده پاڪستان جا اترين علائقا فتح ڪرڻ سان شروع ٿيون. انهي سامانين جي نالي ماهر منصبداري قبولي هئي. پٽس محمود غزنويءَ ۽ خراسان جي

محمود غزنويءَ جون ڪاهون

نمبر	عيسوي سن	واقعا
1.	مارچ 998	پنهنجي پيءُ اسماعيل کان غزنيءَ جو قلعو ڦريائين.
2.	6 مئي، 999	خلاف، فشنج تي قبضو ڪيو، محمود انهي کي ڊوڙائي ڪڍيو.
3.	نومبر 999	ابوالمالڪ کي مرو ۾ شڪست ڏني ۽ خراسان تي قبضو ڪيائين. خليفي القادر بالله محمود کي يامين الدوله و امين الملت جو لقب عطا ڪيو. محمود وچ ايشيا، ملتان ۽ سنڌ جي فاطمين ۽ هندن خلاف جهاد جو په ڪيو - اونهاري ۾ وچ ايشيا ۽ سياري ۾ هندوستان ۾.
4.	ڊسمبر 999	اصفهاڊ جي قلعي تي ڪڙو چاڙهيائين ۽ خلاف هٿيار ڦٽا ڪيا.
5.	نومبر 1000	لمغان ويجهو ڪجهه قلعا فتح ڪيائين.
6.	آڪٽوبر 1001	جٽپال کي شڪست ڏني قيد ڪري ۽ واهند والاريائين.
7.	1001	مستنصر کي شڪست ڏنائين.
8.	نومبر 1002	خلاف کي قيد ڪري جزانان موڪلي، حاجب ڪڇي کي سيستان جو حاڪم مقرر ڪيائين.
9.	آڪٽوبر 1003	سيستان جي باغين کي شڪست ڏنائين.
10.	آڪٽوبر 1004	پنڊبا جي راجا بجيرا ۽ جنگ هارائي ۽ مارجي ويو.
11.	اپريل 1006	پنجاب جي راجا آندپال سنڌوءَ جي ڪنارن ويجهو جنگ هارائي.
12.	اپريل 1006	ملتان فتح ٿيو، اتان جي اسماعيلي حاڪم ابو الفتح دائود پاچ ڪاڏي ۽ سڪپال ملتان جو گورنر مقرر ٿيو.
13.	سيپٽمبر - آڪٽوبر 1006	الڪ خان جي لشڪر کي خراسان مان ڊوڙائي ڪڍيائين.
14.	جنوري 1008	الڪ خان خراسان تي ٻيهر حملو ڪيو، پر قطر جي ميدانن ۾ شڪست کاڌائين.
15.	جنوري 1008	سڪپال جي بغاوت جي خبر ٻڌائين.
16.	ڊسمبر 1008	آندپال واهند ويجهو شڪست کائي قيد ٿيو.
17.	1009	نگرڪوٽ فتح ٿيو.
18.	آڪٽوبر 1010	غزنيءَ مان ملتان جو رخ ڪيائين، دائود کي قيد ڪري غوراڪ (غور) موڪليائين.
19.	جون 1011	غور تي قبضو ڪري ابن سوري کي قيد ڪيائين.
20.	ڊسمبر 1011	قصدار يا خضدار (Khuzdar) تي ڪاه ڪيائين ۽ اتان جي حڪمران هٿيار ڦٽا ڪيا.
21.	1012	قابوس کي هٿايائين.

نقشو نمبر 17

محمود غزنويءَ جو منصوره ۾ ڦرلٽ لاءِ اچڻ وارو گس ۽ سنڌ ۽ ڀرپاسي علائقن ۾ مسلمانن جي شروعاتي دخل اندازي



محمود غزنويءَ جو لشڪر فردوسي جي شاهنامہ تان ڪڍيل

60. محمود غزنويءَ جي سپاهين کي وڻ تي لڪي ويهڻ جي سکيا هوندي هئي. جيئن ئي هيٺان گهوڙيسوار لشڪر اچي لنگهندو هو ته هي سپاهي گهوڙيسوارن تي ٽپ ڏئي کين ماري وجهندا هئا. هي سپاهي پنهنجن گهوڙن تان ٽپ ڏئي به گهوڙيسوار دشمنن تي وار ڪندا هئا.



61. منگولن جي پگهاردار رشيد الدين جي ڪتاب جامع التواريخ تان ورتل. منگولن جهڙي پوشاڪ پهرييل محمود غزنويءَ جو لشڪر ۽ ڪوئن تي چڙهڻ واري مشين ڏيکاري اٿس. (اي ايل اي).

22.	آگسٽ 1012	گرهستان فتح ڪري پنهنجي بادشاهي ۽ سان گڏائي ڇڏيائين.
23.	نومبر 1013	نندانا طرف ڪاهيائين پر ناڪام موٽيو.
24.	مارچ 1014	پيمل کي شڪست ڏئي نندانا تي قبضو ڪيائين. جهلم کان مٿان تريلوچنپال ۽ تنگن کي شڪست ڏنائين.
25.	آڪٽوبر 1014	راجا رام کي شڪست ڏئي ۽ تانيسر تي قبضو ڪيائين.
26.	مئي 1015	خوابين کي پنهنجي بادشاهي ۽ سان گڏائي ڇڏيائين.
27.	1015/16	بلخ تي ڪاه ڪيائين، ڪشمير تي پهريون حملو ڪيائين ۽ لوهڪوٽ تي ڪڙو ڇاڙهيائين.
28.	جولاءِ 1017	خوارزم شاهه کي شڪست ڏئي سندس ملڪ پنهنجي بادشاهي ۽ سان گڏائي ڇڏيائين.
29.	ڊسمبر 1017	قنوج فتح ڪيائين.
30.	جنوري 1018	شاروا جي راجا کي شڪست ڏنائين.
31.	اپريل 1019	افغانن تي ڪاه ڪيائين.
32.	آڪٽوبر 1019	گانڊا ۽ قنوج جي نئين راجا کي سزا ڏيڻ لاءِ غزنيءَ مان نڪتو.
33.	ڊسمبر 1019	تريلوچنپال کي شڪست ڏئي باڙي تي قبضو ڪيائين.
34.	1019/20	محمود جي اچڻ تي گانڊا ڀڄي ويو.
35.	1020	نور ۽ قرات ماتريون پيليائين.
36.	نومبر 1020	تب ۽ غور تي حملو ڪيائين، اتان جي حاڪم هٿيار ڦٽا ڪيا.
37.	سيپٽمبر - آڪٽوبر 1021	ڪشمير تي ٻين ناڪام ڪاه ڪيائين ۽ لوهڪوٽ تي ڪڙو ڇاڙهيائين. آندپال جو پٽ تريلوچنپال مارجي ويو.
38.	1022/23	گواليار جي راجا ۽ ڪالنجر جي راجا گانڊا هٿيار ڦٽا ڪيا.
39.	1025	اسرائيل سلجوق کي قيد ڪري ڪالنجر قلعي ڏانهن موڪليائين.
40.	ڊسمبر 1025	لوڊروا تي قبضو ڪيائين.
41.	ڊسمبر 1025	انهلواڙا (نهلواڙا يا پتن) پهتو جتان چولڪايا (سولنگي) راجا پيمر ڀڄي ويو.
42.	جنوري 1026	سومناٽ ۽ ڪنٽ ڪوٽ قلعا فتح ڪيائين.
43.	مارچ 1026	منصوره جي اسماعيلي حڪمران خفيف سومري کي شڪست ڏنائين.
44.	مارچ 1027	اتر سنڌ جي جاٽن کي سيڪت ڏيڻ لاءِ غزنيءَ مان نڪتو، انهن جون هزارين بيٺيون بوڙيائين ۽ سندن ٻارن ڀڄڻ کي غلام بنايائين.
45.	1028	سلجوقن تي ڪاهيائين.
46.	مئي 1029	مودود کي قيد ڪري ري تي قبضو ڪيائين.
47.	جنوري 1030	پٿس مسعود اصفهان تي قبضو ڪيو.

ٿيندو سنڌ ڏانهن روانو ٿيو، ڇاڪاڻ ته پيمر ديو چولڪايا (سولنگي) ۽ مالوا جي هندو راجا پرماديو ساڻس جنگ جا سانباها ڪري ورتا هئا. تر جي ريگستان ۾ پنهنجو تمام گهڻو نقصان ڪرائي سنڌ جي راجڌاني منصوره (برهمڻ آباد) اچي پهتو. سنڌ جو اسماعيلي حاڪم خفيف سومرو جهنگ طرف ڪسڪي ويو. محمود شهر کي ڦريو لٽيو ۽ باهيون ڏنيون. اتان ملتان ۽ گومل لڪ رستي غزنيءَ طرف روانو ٿيو. وات تي خفيف جي چرچ تي اتر سنڌ جي جاٽن (بيٺياتن) سندس لشڪر تي حملو ڪيو. سندس ڪوڙ ماڻهو ۽ وهٽ ماريائون ۽ سامان ڦريائون. هن نقصان جو پلانڊ وٺڻ لاءِ محمود 1027ع ۾ بيٺين تي رک جا تڪا پالا هٿائي سنڌ تي ڪاه ڪئي. جاٽن سان جنگ ۾ انهن جا بي حساب ماڻهو بيٺين سوڌا ٻوڙائي ماريائين ۽ ٻار ۽ زائفون قيد ڪري پاڻ سان وٺي ويو.

سيد سليمان ندوي لکي ٿو ته محمود جي ظلم جو شڪار غير مسلم گهٽ، مسلمان وڌيڪ ٿيا. هن ٽيويهه وڏا معرڪا مسلمانن سان ۽ ٻارهن غير مسلمن سان ڪيا.

محمود غزنويءَ جي سنڌ ۾ ڦرلٽ (1026 ۽ 1027ع)

محمود غزنويءَ 1025ع ۾ ملتان رستي سومناٽ تي ڪاه ڪئي. سومناٽ ويندي رستي ۾ لوڊروا تي قبضو ڪيائين. گجرات جو چولڪايا (سولنگي) بادشاهه پيمر ديو-1 سندس پهچڻ کان اڳ ڀڄي ويو. سومناٽ تي قبضو ڪرڻ جي پندرهن ڏينهن اندر ڪنٽ ڪوٽ ۽ تر کان

گهڻو ڪري پاڻيٺ رڪن لاءِ ٺڪر جا ٿانو



62



63



64



65



66



67



68



69



70

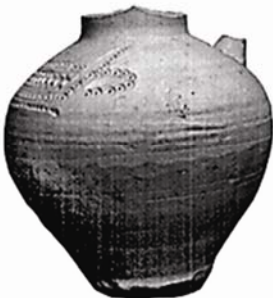

71



72

62. چت نڪتل سوڙهي تري وارو ٿانءُ: اهڙا ٿانءُ موهن جي دڙي مان لڌا هئا. هن قسم جا گهڙيل پاسن، سوڙهي تري ۽ ويڪرن ڪلهن وارا پارا سنڌو سڀيتا پر عامر هئا (مارشل 1931، LXXXI، 26 ۽ ميڪي 1943، 78). ٿانون ۾ ٽن رڳو ائين کان چوڏهين صدين ۾ هئي. (ن م).
63. ٿريل منهن، گول تري ۽ نليءَ جهڙي تن واري پارڙي: ٽن سائيزن جا سج نموني سهڻا ٿانءُ لڳل اٿس. گول آهي، پر ڪٿي سوڙهي تڪڙي ويڪري آهي. منهن ۽ ڪلهن وٽ ويڪرو هي ٿانءُ موهن جي دڙي مان لڌل هڪڙي ٿانءُ سان ملي ٿو (مارشل 1931، پل. LXXVI، 1). مٿس ٺهيل گول دڙائن پاڙيسري ملڪ جي ڪنن جي ڳهن واري دڙائن سان ملي ٿي. (ن م).
64. سنڌي ڪونرو: گول ٺهيل، ڊگهي ڳچي، سوڙهو پوٽ، ڪڙو ۽ نليءَ جهڙي تن اٿس. برهمڻ آباد-منصوره مان لڌو هو. ويهين صديءَ جي ننڍي ڪونري جي پيٽ ۾ هي استعمال ڪرڻ ۾ ڏکيو آهي. (ڊي جي اي).
65. سهڻي دڙائن ٺهيل ٿانءُ: شيون رڪن جو هي ٿانءُ (پارو) اڀو ٺهيل آهي. ترو سڌو ۽ منهن سوڙهو اٿس. هوبهو هن جهڙو موهن جي دڙي مان لڌو آهي (مارشل 1931، پل. LXXX). انهي جو منهن هن کان وڏو آهي. تصوير نمبر 13 ۾ ڏيکاريل آهي. هي ٿانءُ ڏاڍو وڏو ٺهيل آهي. (ن م).
66. برهمڻ آباد مان لڌل ٿانءُ: تصوير نمبر 13 تي ڏيکاريل موهن جي دڙي واري ٿانءُ جهڙو آهي. (ن م).
67. سڌي تري ۽ تن وارو ٿانءُ (پارڙي): هن جي دن وٽ گول ويڪري گرنهن ۽ تري ۾ سڌي گرنهن جوڙيل آهن. هن قسم جو ٿانءُ موهن جي دڙي مان لڌو هو. تصوير نمبر 10. (ميڪي 1938، پل. LXV، 21 ۽ ميڪي 1938، پل. LX، 31). (ن م).
68. ڪانپ ۽ ڪلهن تي سهڻي دڙائن ٺهيل مٿ: منهن سوڙهو، وڏا ڪلهه ۽ هيٺ گولائيءَ تي وري ريل آهي. سهڻو لڳي ٿو. ان جهڙو سنڌو سڀيتا يا اڳي ڏکڻ ايشيا ۾ ڪٿي ڪونهي. (پ م).
69. سومرن جي ماڳ شاهه ڪپور تان صحيح سلامت لڌل ٺلهي ٺڪر جو ڳرو مٿ: ڊ. 33 س م. او. 38 س م. شايد شراب ٺاهڻ لاءِ هوندو. (ع س).
70. پار وهنجارڻ لاءِ ڪوناري: ميوا رڪن لاءِ پاٽ به سمجهي وڃي ٿي، پر گهڻي ڳري آهي. (پ م).
71. گلڪاري ٺيل مٿ: لڳي ٿو ته شراب جهڙي ڪنهن شيءِ لاءِ هوندو. (ن م).
72. برهمڻ آباد مان لڌل سهڻو مٿ: گهڻو ڪري شراب يا اهڙين بين شين لاءِ هوندو. (ن م).

سان جنگ هارائڻ جو ڪارڻ ڪنهن ڌر جي لشڪر جي بهادري نه پر فاتح ڌر جي هٿيارن جي برتري هوندو هو. سومرن جي دؤر ۾ هٿيار ساڳيا اهي ئي هئا، جيڪي صدين کان هندوستان جي ٻين رياستن ۾ هر هنڌ عام هئا. تڏهوڪن عام هندوستانی هٿيارن جو ذڪر هيٺ ڏجي ٿو:

سنڌين جا هلان (حملي) جا هٿيار

هنن ۾ ڪهاڙيون، پالا، خنجر، ڪمائيون، تير، مياڻون، تلوارون، ڏڦا، غليليون ۽ لوهي ڦر سان ڊگهي ڳن وارا نيزا وغيره شامل هئا.

سنڌين جا بچاءَ جا هٿيار

هنن ۾ گرا توپلا ۽ ماهتي يا گائي چوڙي جون ڍالون شامل هيون. هندو گائو چوڙو ڪتب نه آڻيندا هئا، پر سومرا تي سگهي ٿو ڪتب آڻيندا هجن.

محمود غزنويءَ جا خاص هٿيار گرجاچ ۽ سباط هئا

گرجاچ کي هيٺان ڦيٽا لڳل هوندا هئا ۽ مٿان به ڍڪيل هوندو هو. هي قلعي جي پاڙ تائين پهچڻ لاءِ ڪم ايندو هو. هيءُ پڪ سان حملي جو هٿيار هو. سباط وسيلي وري قلعي جي چوٽيءَ تي پهچبو هو. محمود غزنويءَ سڀني جنگين ۾ هي بئي هٿيار ڪم آندا ۽ اڳتي هلي دهليءَ جي سلطانن ۽ منگولن به ڪم آندا. اهي هٿيار سومرن وٽ به هئا يا نه، پڪ سان چئي نه ٿو سگهجي. محمود وٽ پارٿين، ستين، رومين، ساسانين ۽ عربن واريون جنگي مشينون هيون، جن ۾ ڪيائين جي دؤر کان وٺي پندرهن سو سالن جي تجربي سان بهتري ٿيندي رهي هئي. ڏکڻ ايشيا وارا 500 ق-مر کان پوءِ پنهنجن پراڻن هٿيارن جي آسري سڄي دنيا کان ڌار ٿي ويا هئا ۽ هر ڀيري شڪست ٿي سندن مقدر ٿيندي هئي.

سومرن آزاديءَ سان راڄ ڪيو (1030-1217/18ع)

سومرن جي پهرين راڄڌاني منصوره شهر هو، جنهن کي محمود غزنويءَ 1026ع ۾ ڦريو لٽيو ۽ ساڙيو هو. 1026ع کان ستت ئي پوءِ سومرن نريءَ (بدين ضلعي ۾ ماتليءَ کان اٽڪل اٺ ميل اوڀر ۾) کي پنهنجي راڄڌاني وڃي بڻايو. سلطان ثور سومري جي دؤر ۾ سنڌو درياءَ پنهنجو پراڻو وهڪرو ڇڏيو ته سومرن به 1241 کان 1246 جي وچ ۾ نريءَ کي ڇڏي شاهه ڪپور يا محمد ثور (جاتيءَ کان اٺ ميل اتر ۾) کي وڃي راڄڌاني بڻايو. محمد ثور شهر سنڌو درياءَ جي گونگرڙي شاخ جي ڪڙي تي آباد هو. چوڏهين صديءَ جي چوٿين ڏهاڪي ۾ درياءَ محمد ثور کي به ڇڏي ويو ۽ سومرن نٿو شهر وڃي وسايو. محمد ثور

سومناٿ کان موٽڻ مهل محمود منصوره کي پيلڻ جو رٿي نه آيو هو، پر هتي اچي کيس فاطمين ۽ اسماعيلين سان دشمني پاري، ڪتر مذهبي سني عباسي خليفي آڏو سرخرو ٿيڻ جو بهانو ملي ويو. اصل ڳالهه اها هئي ته سومناٿ ويندي محمود جنهن گس سان ويو هو، اتان موٽندي پيمر ديو جي حملي جو ڊپ هئس، سو خطرو ٿاري سنڌ جي وچان اچي لنگهيو ۽ منصوره جهڙي شاهوڪار شهر جي ڀرسان لنگهندي ان کي پيلڻ تي دل هر کيس ۽ وجه ڇڏي نه سگهيو. کيس خليفي جي اسماعيلي يا ڪو ٻيو هجڻ جي ڳڻتي ڪانه هئي. مطلب ته هڪ تير سان به شڪار ڪيائين ۽ اهو چوڻ ته ملتان ڦرجڻ کانپوءِ اسماعيلين پڇي اچي منصوره ۾ ديرو ڄمايو هو، تنهنڪري محمود منصوره تي ڪاهه ڪئي، بلڪل مناسب نه ٿو لڳي. محمود کي جيڪڏهن مذهبي فرض نپاڻڻ جي ايڏي اون هجي ها ته جيڪر گهڻو اڳي 1010ع ۾ ئي ملتان سان گڏ منصوره تي به حملو ڪري ها، ايترو دير سان مرڻ ڪنڌيءَ تي اچي نه.

محمود پنهنجي فتح ڪيل ملڪن مان سنڌ، ترمذ، ڪڪران ۽ دهليءَ کي پنهنجي بادشاهيءَ ۾ شامل نه ڪيو هو، پر انهن کان ڍل اوڳاڙيندو هو. جيئن ئي پاڻ مٿو، سنڌ ڍل ڏيڻ بند ڪري ڇڏي. سندس فتحن جي هن هٿان - اونهاري ۾ وچ ايشيا ۽ سياري ۾ ڏکڻ ايشيا - محمود جي پونيرون لاءِ اٽڪت ڏچا پيدا ڪري ڇڏيا. آمو درياءَ جو ڏاکڻيون پاسو، جتي اڳي سامانين جو راڄ هو، اتان جي ماڻهن کي ڏکڻ ايشيا تي ڪاهون ڪرڻ ۾ ڪا دلچسپي نه هوندي هئي، ڇاڪاڻ ته اهي غزنوين سان سڃا نه هئا. سبب اهو هو ته اهي جڳن کان وٺي خراسان جي خودمختياريءَ جا هيراڪ هئا ۽ هاڻي غزنوين جو ساڻن رويو فاتحن وارو هو. محمود 1025ع ۾ سلجوقين (لاڏاڻو ترڪ) کي آمو درياءَ اڪرڻ ڏنو هو. هنن قبيلن خراسان جي گڏيل آباديءَ وارن شهرن جي آباديءَ لاءِ ويل ڪري ڏنو. 1035ع ۾ ته سڄي خراسان ۾ بنهرڻ ٻاري ڏنائون. مروند ۽ نيشاپور جي بيوس بڻيل ماڻهن بي ڪا واھ نه ڏسي سلجوقين جي چڱ مڙسي مڇي، کين غزنوين کي خراسان مان ڪڍڻ لاءِ استعمال ڪيو ۽ نيٺ غزنوي لاهور پڇي ويا. سلجوقين مسعود کي شڪست ڏني ۽ جيئن ئي هو غزنويءَ موٽيو ته کيس ماري سندس انڌي پيءُ کي تخت تي ويهاري ڇڏيائون. ان ريت غزنوين جي ڏهڪاءَ جي پڄاڻي ٿي.

سنڌ نه ته غزنوي سلطنت جو حصو هئي ۽ نه ئي سنڌ تي غزنويءَ مان ڪو گورنر مقرر ٿي آيو. غزنوين لاهور تي حڪومت دؤران اتر پنجاب جا ڪجهه علائقا ضرور والاريا هوندا، ملتان به مقامي رياست (اسماعيلين جي، پانءِجي ٿو سومرن جي) ۾ هليو ويو ۽ نيٺ 1175ع ۾ محمد شهاب الدين غوريءَ اچي انهي تي قبضو ڪيو. هندوستانين ۽ سنڌو ماٿر جي حاڪمن جي محمود هٿان آسانيءَ

نڪر جا رت پڇاءَ جا ٿانوَ ۽ پيڙ

 <p>73</p>	 <p>74</p>	 <p>75</p>	
 <p>76</p>	 <p>77</p>	 <p>78</p>	
 <p>79</p>	 <p>80</p>	 <p>81</p>	
 <p>82</p>			<p>73. چاڙي يا ڪٽني: ڪانپ تي گرنهن ان ڪري ٺهيل اٿس ته جيئن ولوڙڻ مهل ڏٺونرو هارجي نه وڃي. سهڻا چٽ اٿس. برهمڻ آباد-منصوره مان لڌي هئي. (ن م).</p> <p>74. هار سينگار جون شيون يا مسالا يا قيمتي شيون رکڻ جي ننڍڙي ڪٽڙي: اهڙيون اڃا تائين ٺهن ٿيون. ڊ. 7.4 س م. منهن وٽ ڊ. 4.55 س م. او. 3.85 س م. (س ع).</p> <p>75. سومرن جي دؤر جو نڪر جو پارو: مٿس چٽ اڪيريل آهن. اهڙي نموني جا چٽ ويهين صديءَ جي پهرئين اڌ تائين ٿامي جي ٿانون تي عام اڪيريا هئا. (س ن).</p> <p>76. برهمڻ آباد مان لڌل ٻن ڏاڪن واري هندي: مٿس تري پر بونٽيءَ واري ڍڪڻيءَ به آهي. اهڙيون هاڻي ڪونه ٿيون ٺهن. ڏهين کان چوڏهين صدين ۾ هلنديون هيون. موهن جي دڙي وارن ڏينهن ۾ ڪونه هيون. (ن م).</p> <p>77. برهمڻ آباد مان لڌل ٻن ڏاڪن واري هندي. (ن م).</p> <p>78. 77 جهڙي ڀڳل هندي. (س ن).</p> <p>79. وريل ڪٽڻ واري نڪر جي توڪري يا تني: او. 7.9 س م. مٿس گل ۽ ڪوفي ڪتبو آهن. ڏهين کان يارهين صدين جي هوندي. پنيور مان لڌي. (ن م).</p> <p>80. ڪانپ تي گرنهن لڳل چاڙي: منصوره مان لڌي. انهي جهڙيون ويڪرن ڪلهن، وڏي پيٽ ۽ گول تري واريون چاڙيون اڄ به ڏٺونرو ولوڙڻ لاءِ ٺهن ٿيون، پر منجهن ڪانپ وٽ گرنهن ڪانهي. موهن جي دڙي جي چاڙيءَ (مارشل 1931، تصوير نمبر 302) جا ڪلهه به ائين ئي ويڪرا آهن، پر ترو سڌو اٿس. تصوير نمبر 16 ۾ ڏيکاريل آهي. (ڊي جي اي).</p> <p>81. رڌڻي جي استعمال، هت منهن ڏوٽڻ يا ڪاڪوس لاءِ ٿوري پاڻيءَ لاءِ ڦاٽل منهن وارو لوٽو يا بطنو. (س ع).</p> <p>82. اٽڪاڻيل دانگي: ريڳڙو لڳل اٿس ۽ چوڌاري ڪنارن تي ڪنگريون ٺهيل اٿس. الور مان لڌي. ان قسم جون دانگيون ويهين صديءَ تائين عام هلنديون هيون. (س ن).</p> <p>83. گهڻو ڪري نڪر مان ٺهيل پيڙ: شين کي مٿي ڪري رکڻ لاءِ. اهڙو موهن جي دڙي مان به لڌو آهي. (ل م).</p> <p>84. ساڳيو 83 جهڙو.</p> <p>85. سنهڙي منهن واري گهڳهڙي: اڄڪلهه ڪانڻ ٿي هلي، پر موهن جي دڙي جي ڏينهن ۾ هئي. اڄڪلهه هن نموني جون پانڊاريون (پهراڙيءَ جي ٻارن جون بينڪون) ٺهن ٿيون، جن ۾ پهراڙيءَ جا پارڙا پنهنجي بچت تاري رکندا آهن. تڏهن ڪهڙي ڪم ايندي هئي، خبر ناهي. موهن جي دڙي جو گلڊان (مارشل 1931، 301 ۽ ميڪي 1943، 77) تصوير نمبر 11 ۾ ڏيکاريل. گرنهن ٿوري وڌيل اٿس، شايد ڪا رسي وغيره پڌڻ لاءِ. وڏ ۾ وڏ ڊ. 12.7 س م. وڏ ۾ وڏ او. 14.95 س م. ٽوپيءَ ۾ ٽنگڙو 1.55 س م. اندرين اونهائي 11.75 س م. (س ن).</p> <p>86. نڪر جي پيڙ يا ڪنهن سلفيءَ جو سهڻو سينگاريل ٽڪرو. (پ م).</p>
 <p>83</p>	 <p>84</p>		
 <p>85</p>	 <p>86</p>		

1040ع کانپوءِ غزنوين سنڌ تي ڪو حملو ناهي ڪيو، جيتوڻيڪ سندن حملن بابت لکڻ وارن تمام گهڻو وڌاءُ به ڪيو آهي. وچيان ۽ آخري غزنوي حڪمران هندوستان جي ڪجهه علائقن تي خزاني ۽ سون خاطر راتاها هڻندا رهيا، پر پنجاب جي دنگ ۽ گنگا-جمنا دوا آب جي اولاهين اڌ کان اڳتي ڪنهن علائقي تي قبضو ڪو نه ڪيائون.

* 1031ع ۾ خليفي القاسم قصدر (خضدار)، والستان (سبي) ۽ ڪيڪان باضابطه مسعود جي بادشاهي ۽ ۾ ملائي ڇڏيا، پر مسعود ساڳئي ئي سال مڪران جي ڪنهن طاقتور ماڻهوءَ کي، سندس منصبداري ۽ عيوض، اتي قبضو ڪرڻ ۾ مدد ڪئي.

* 1040/41ع ۾ مسعود جي تخت تان هٽڻ جي خبر ٻڌي ملتان جي اسماعيلين ابو الفتح دائود جي پٽ کي پنهنجو شيخ مڃي سندس اڳواڻي ۽ ۾ بغاوت ڪئي. غزنوي سپهه سالار فقيه سليطي متن حملو ڪيو. اسماعيلي، پيشيور غزنوي لشڪر جو مقابلو نه ڪري سگهيا ۽ ڏکڻ سنڌ ۾ نريءَ (سومرن جي راڄڌاني) طرف پاڇ ڪاڌائون. غزنوي لشڪر سندن وڌيڪ پيڇو نه ڪيو. ملتانين اڻ مڃي ۽ خطبي مان مصر جي فاطمين جو نالو ڪڍي بيهر عباسي خليفي جي نالي سان پڙهڻ لڳا. محمد حليم کي ملتان جو گورنر مقرر ڪيو ويو.

* سليطي سنڌ طرف پاڇ ڪائيندڙ، ابو الفتح دائود جي پٽ شيخ جي پويان پوڻ بجاءِ وچولي سنڌو ماٿر جي جائن کي دٻائڻ جي ارادي سان لاهور موٽي ويو. اتي مٿس اتان جي مقامي راءِ، راڻن ۽ ٺڪر راڄائن واهند جي هندو شاهي راجا جي پوٽي سندنپال جي اڳواڻي ۽ ۾ حملو ڪيو. جنگ لڳي، جنهن ۾ سندنپال مارجي ويو. هن مان ظاهر ٿئي ٿو ته پنجاب جو گهڻو حصو، خاص ڪري سڄو ڏکڻ پنجاب، 1040/41ع ۾ غزنوين جي مڪمل ڪنٽرول هيٺ نه هو.

* شاعريءَ جي مجموعي ديوان الارض ۾ سلطان ابراهيم جي دؤر ۾ سنڌ جي گورنر محمد بن بحاطب حروي جو ذڪر اچي ٿو. پر انهن ڏينهن ۾ ملتان ۽ اُچ کي ئي سنڌ سمجهيو ويندو هو ۽ انهي قسم جي شاعري رڳو بادشاهن کي پڌائڻ لاءِ ڪئي ويندي هئي.

* نگر ڪوٽ يا ڪانگڙي تي محمود 1009ع ۾ قبضو ڪيو هو، پر 1043ع ۾ اتي هندو راڄائن پاڻ ۾ گڏجي راڄ ٿي ڪيو. به طاقتور هندو راڄ گهراڻا - مالوا ۾ پرمار ۽ تريپوري (مڌيه پرديش) ۾ ڪلاچوري - اسريا ۽ ڏهين ۽ يارهين صدين ۾ اتي راڄ ٿي ڪيائون. يوجل 1000 - 1055ع ۽ ڪرڻ يا لڪشمي ڪرڻ 1034-

ڪي مهاتم ٿور يا شاهه ڪپور به چوندا آهن. سومرا گهڻو ڪري اسلامي نالو نه ڪڻندا هئا، تنهنڪري ٿي سگهي ٿو ته مهاتم ٿور چوندا هجن. شاهه ڪپور نالي مان ڪپور يا ٿور ظاهر ٿئي ٿو، ڇاڪاڻ ته سنڌ ۾ شاهه لفظ قبرستان جي نالي آڏو به لڳائبو آهي.

بکر ۽ اُچ جي 1186ع تائين غزنوي سلطنت ۾ شامل هجڻ وارو ڏکو به سراسر غلط آهي. ان وقت دؤران گجرات جي وڪرماجيت- (1077-1126ع) جون سنڌ تي ڪاهون جاري هيون، پر اهو رڳو ڪينس ڪندو رهيو ۽ ڪڏهن ڪا سوڀ پلٽ نه پيس. اهو ڪڇ جي بجاءِ مالوا ۽ ٿر جي ريگستان رستي ڪاهون ڪندو هو. ڪڇ تن ڏينهن ۾ بيت هوندو هو. ائين به لڳي ٿو ته 1175ع کان ٿورو اڳ مقامي پٽي ذات جي شاهي هندو راجا ملتان يا سنڌ جو ڪو ٽڪرو يا ٻنهي جا ٿورا ٿورا ٽڪرا والاري، اُچ ۾ پنهنجي ننڍڙي رياست ٺاهي ورتي هئي، جنهن کي محمد غوريءَ اچي ختم ڪيو. سنڌ جي تڏهوڪي سرحد هاڻوڪي سرحد کان سو ميل کن اتر تائين هئي.

سنڌ ۽ غزنويءَ جا پونيئر (1030_1176ع)

سنڌ محمود غزنويءَ کي 1026 کان وٺي 1030ع ۾ سندس مرڻ تائين ڍل ڏيندي رهي. محمود کان پوءِ پٽس مسعود تخت تي ويٺو. هڪ سال کان پوءِ بغداد جو خليفو القادر به مري ويو ۽ القاسم نئون خليفو ٿيو. نئين خليفي خراسان، خوارزم، نمرز، زابلستان، سڄو هندوستان، سنڌ، چغانيان، ختلان، قباضيان، ترمذ، قصدار، مڪران، والستان (سبي)، ڪيڪان (Kalat) ري، جبال، اصفهان، حلوان جو سڄو علائقو، گرگان ۽ طبرستان مسعود حوالي ڪري ڇڏيا. هن لسٽ ۾، سنڌ سوڌو، ڍل پريندڙ رياستون به شامل آهن. ايتري تائين جو سڄو هندوستان به لسٽ ۾ شامل آهي. اهو ان ڪري ته هيڪر فتح ڪيل علائقو، پوءِ ان تي قبضو هجي يا نه، ان جي مالڪيءَ جي دعويٰ ڪرڻ ۾ وڌائي سمجهي ويندي هئي. مطلب ته ڏاڍي جي لٽ کي به مٿا. هيٺ ڏنل تاريخي واقعا صاف ٻڌائين ٿا ته سنڌ تي غزنوين جي بادشاهي نه رهي، جيئن عام سمجهيو وڃي ٿو.

* 1005/6ع ۾ غزنوين ملتان تي حملو ڪري، مٿس ٻه ڪروڙ درهم سالياني ڍل لاڳو ڪئي. اڳتي هلي 1010/11ع ۾ ان کي پنهنجي بادشاهيءَ سان ملائي ڇڏيائون.

* سنڌ تي ڍل 1026ع جي شروع ۾ لاڳو ٿي. جيئن ته سنڌ جو علائقو ۽ زرعي اپٽ ملتان کان ٿيڻ تي هئا، تنهنڪري سنڌ ۽ ملتان تي گڏائي ڇهه ڪروڙ درهم سالياني ڍل لاڳو ڪئي وئي. سنڌ ان مان ساڍا چار ڪروڙ درهم مس پريا هوندا.

* سنڌ جي 1030ع کانپوءِ غزنوين جي ڪنٽرول هيٺ هجڻ جو ڪو ثبوت نه ٿو ملي ۽ گهٽ ۾ گهٽ ان ڳالهه جي تڙڪ آهي ته

نڪر جا ڪپا، جڳ، پيالو، پير ۽ چٽيل ۽ ڪاشيل گلدان



87



88



89



90



91



92



93



94



95



96



97



98



99

87. مضبوط ۽ ٿلهي ڪڙي ۽ وڏي پيٽ وارو جڳ: موهن جي دڙي ۾ نندن ڪپن کي ڪڙا هوندا هئا، پر اهڙن وڏن جڳن کي ڪڙا ڪونه هوندا هئا. (ن م).

88. وڏي پيٽ وارو جڳ: او. 13 س م. ۾ باهرين ڊ. منهن وٽ 7.75 س م. اندرين ڊ. ڳچي ۽ جي هيٺان 10.1 س م. اندرين ڊ. ڳچي ۽ وٽ 5.9 س م. تري جي ڊ. 6.6 س م. او. ڪڙي جي چوٽي ۽ تائين 14.35 س م. او. منهن تائين 13.2 س م. (س ن).

89. نازڪ ڪڙي وارو جڳ: برهمڻ آباد مان لٿو. (ن م).

90. ڊگهو پر سنهڙو جڳ. (ن م).

91. 90 جهڙو جڳ: برهمڻ آباد - منصوره مان لٿو. (ن م).

92. گهڻو ڦاٽل منهن وارو جڳ: برهمڻ آباد - منصوره مان لٿو. (ن م).

93. پٿر جو جڳ: ڪڙو پڪل ۽ مٿان پٺن اڪيريل اٿس. (ن م).

94. ويڪري منهن وارو ڪپو: اهڙا ڪپا موهن جي دڙي مان به لٿا آهن (ميڪي 1938, 201, ميڪي ڄانهون دڙو 1943, 79 ۽ ميڪي 1938, پل. LXI, 8 ۽ 9 تصويرن ۾ ڏيکاريل. باهرين ڊ. چوٽي ۽ وٽ 7.95 س م. ڳچي ۽ جو ڊ. 5.7 س م. ڳچي ۽ هيٺان 7.1 س م. او. 12.8 س م. وڏ ۽ وڏ اندرين ڊ. ڳچي ۽ وٽ 6.7 س م. (س ن).

95. جاميٽريائي نمونا ۽ مڇيون وغيره چٽيل تانن جون ٺڪريون. (پ م).

96. برهمڻ آباد - منصوره مان لٿل جانور چٽيل تانن جون ٺڪريون. (ن م).

97. نائين کان يارهين صدين جو ڳوڙهي ساڻي رنگ جو گلدان: انگورن جو چڱو چٽيل اٿس ۽ ٽي نازڪ وريل ڪڙا اٿس. گهڻو ڪري شراب پر ڪهر ايندو هوندو. سومرن جي تانن ۾ به اهڙا ڪڙا آهن. (ن م).

98. نازڪ پيالو يا ڪپو: گهڻو ڪري شراب پيئڻ لاءِ هوندو. شاھ ڪپور مان لٿو. (ع س).

99. ڪپن، پيالن يا پيئڻ وغيره لاءِ نڪر جا پير: وڏ ۽ وڏ او. 14.3 س م. تري وٽ باهريون ڊ. 19.55 س م. تري وٽ اندران ڊ. 8.9 س م. چوٽي ۽ وٽ 11.55 س م. سوڙهو وچ ڊ. 5.9 س م. (س ن).

* 1055ع ۾ طغرل بيگ ترڪ بغداد ۾ عباسي خليفي کي شيعن جي چنبي مان ڇڏائي ۽ پاڻ خليفي جي اوت ۾ اچي ڪاري جو والي ٿي ويهي رهيو. هي واقعو صاف ٻڌائي ٿو ته بغداد جي بيوس خليفي وٽ غزنوين کي ڪا منظوري ڏيڻ يا مدد ڪرڻ جو ڪيترو اختيار هو.

غزنوين جي ڪاهن جا سماجي ۽ معاشي ۽ سياسي ڪارڻ

محمود، ملتان ۽ سنڌ تي ان ڪري ڪاهون ڪيون ۽ قريو لٽيو جو هي ٻئي مالدار رياستون هيون ۽ ٻئي پاسي وري اها پنهنجي ڀر پاسي وارن علائقن کي اسماعيلين کان پاڪ ڪري عباسي خليفي کي راضي ڪرڻ جي چال به هئي، ڇو ته عباسي خليفي جا مد مقابل، مصر جا فاطمي خليفا، مٿن چڙهت ڪندا ٿي ويا. ملتان جا اسماعيلي محمود هٿان شڪست کائڻ کان پوءِ مودود (1041 - 1050ع) جي دؤر تائين ٻيهر ڪنڌ نه کڻي سگهيا. شروع ۾ غزنوين وٽ ڏکڻ ايشيا ۾ شهري (Civil) انتظاميه نه هوندي هئي، تنهنڪري ڪوڙ رياستون ڍل ۾ گهوبو هڻي وينديون هيون ۽ گهڻن موقعن تي ته ڍل اوڳاڙڻ لاءِ ڪين فوج چاڙهڻي پوندي هئي. ملتان جيئن ته غزنيءَ کي ويجهو هو، تنهنڪري 1040ع تائين ڍل ڀريندو رهيو. پر سنڌ محمود جي مرڻ شرط ئي ڍل ڏيڻ بند ڪري ڇڏي. صوبائي گورنر ۽ ڍل ڀريندڙ رياستون سلطان کي نوروز (ايرني نئين سال جو پهريون ڏينهن) جي موقعي تي سوکڙيون پاڪڙيون موڪليندا هئا. سنڌ، 1030ع کانپوءِ ڪا سوکڙي نه موڪلي آهي. حالانڪ مڪران ۽ قصدار جا نالا هر سال سوکڙيون موڪليندڙن واري لسٽ ۾ شامل آهن.

ملتان پاران غزنيءَ جي ڍل ڀرڻ

شيخ حامد نالي هڪڙي اسماعيليءَ بنو سام کان ملتان جي بادشاهي ڦري ۽ 1011ع ۾ وري غزنوين مٿس قبضو ڪري ان کي پنهنجي بادشاهيءَ ۾ شامل ڪري ڇڏيو. 1032 ۽ 1054ع جي وچ دؤران ملتان آزاد هو ۽ اتي مقامي اسماعيلين جي بادشاهي هئي. گهڻو امڪان آهي ته اهي سومرا هئا، پر راج گهراڻي بابت ڪو تفصيل موجود ڪونهي. غزنوي، لاهور تي قبضو ڄمائي چڪا هئا ۽ وچ ايشيا (Transoxania) مان سلجوقين کين ڊوڙائي ڪڍيو هو. سو لاهور کي اچي راجڌاني بڻايو هئائون. 1054 ۽ 1186ع جي وچ تي غزنوين ملتان تي ٿوري ٿوري عرصي لاءِ ٻه ڀيرا قبضو ڪيو. پر 1186ع ۾ غورين جي ملتان فتح ڪرڻ وقت اهو اسماعيلين جو مضبوط ڳڙهو هو ۽ اتي غزنوين جو حڪم بلڪل نه هلندو هو. ان کان وٺي 1442ع تائين ملتان غورين يا دهلي سلطنت جي گورنرن جي هٿ هيٺ رهيو.

1070ع ۾ غزنوين کي پنجاب جي دنگن تائين ڏکي ڪڍيو ۽ پنهنجي دؤر ۾ کين اڳتي وڌڻ نه ڏنائون، پر 1070ع کانپوءِ غزنوي وري هندن جي علائقن ۾ وڃي ڦرلٽ ڪرڻ لڳا. ٻارهين صديءَ جي شروع ۾ پرمارن ۽ ڪلاچورين سان گڏ قنوج جا راجا به طاقتور ٿي اڀريا ۽ غزنوين جو اتر هندوستان طرف وڌڻ بند ڪري ڇڏيائون. سڪمپاري آرنورا جا جي حاڪم چاهنام (1113 - 1153ع) ڪيترائي ڀيرا حملي آور غزنوين کي پڄاڻي ڪيو.

* پر ٿوري راج چوهاڻ کي معزالدين محمد غوريءَ گهڻو وقت پوءِ 1192ع ۾ شڪست ڏني. تنهن جو مطلب ته غزنوين جو زور گهڻي ڀاڱي رڳو پنجاب جي ڪجهه حصن تائين هو. معزالدين 1175/76ع ۾ اسماعيلين ۽ ملتان ۽ اُچ جي شاهي حاڪمن کي آڻ مڃائي مارواڙ جو رخ ڪيو. اتي کيس نهرواڙ يا پتن (گجرات) جي چولڪايا راجا مولراج-II شڪست ڏني. غوري اتان شڪست کائي پڳو ۽ اچي لاهور تي قبضو ڪيائين. 1186ع ۾ سڄو پنجاب واري لاهور ۾ غزنوي راج گهراڻي جو انت آندائين. ملتان جا اسماعيلي حاڪم گهڻو ڪري سومرا هئا.

* مٿين ڳالهين مان اندازو ڪري سگهجي ٿو ته جيتوڻيڪ غزنويءَ جا پونيئر پنهنجن وڏن جي ڀر پاريندا رهيا؛ وٽن سڪيا ورتل ۽ هٿياربند فوج به هئي ۽ مال دولت لاءِ هندن جي علائقن ۽ مندرن تي حملا به ڪندا هئا، پر سنڌ کان ڍل اوڳاڙڻ ڪو نه آيا. ان جو مطلب ته سنڌ آزاد هئي، اتي سومرن جو راج هو ۽ ملتان پڻ غزنوين وٽ ڪڏهن ڪڏهن ٿوري عرصي لاءِ رهيو.

* فخري مدبر مبارڪ شاهه جي شاعري ”ادب الحرب والشجاع“ پڙهڻ سان خبر پوي ٿي ته غزني ۽ تگينلز (قنڌار) جي وچ وارا علائقا، جن ۾ بست، مستونگ، قصدار، ڪيجور، تڙ، مڪران، گرم شير، نرم شير (هندي ساگر جو ڪنارو)، سوستان (سيوهڻ)، ديبل، سورج (بروچ)، ڪشمي ۽ ان جي ڀر وارو سمورو هندوستانی علائقو، الور، بکر، سواري (سوي يا سي)، پاتيا يا پتندا، اُچ، ملتان، ڪروڙ ۽ بنون اچي ويا، سلطان ابراهيم جي پيءُ مسعود جي نيايل پٽ ۽ شاهي خزانچي شريف ابوالفراج جي عملداريءَ هيٺ هئا. هن ڳالهه جي ڪوڙو قصيدو هجڻ جو ثبوت اها حقيقت آهي ته بروچ ۽ ڪشمي ڪڏهن به غزنوين کي ڍل نه ڏني- ويندي پنهنجي سر پاڻ محمود کي به نه. ان ليڪي آرام سان چئي سگهجي ٿو ته 1030ع کان پوءِ ايندڙ ٻن صدين تائين سنڌ آزاد هئي ۽ مٿس سومرن جي حڪمراني هئي، تيستائين جڏهن قباچ ملتان ۽ اُچ پنهنجي بادشاهيءَ ۾ ملائي ڇڏيا ۽ سومرن تي ڍل لاڳو ڪيائين.

نقشو نمبر 18

1206ع

ڏکڻ ايشيا شهاب الدين غوريءَ جي مرڻ مهل

شهاب الدين غوريءَ جي ديبل تي ڪاهه ڪرڻ يا سنڌ کي پنهنجي سلطنت ۾ گڏائڻ جو ڪو ثبوت ڪونهي، تنهن ڪري چئي سگهجي ٿو ته سنڌ آزاد ٿي هوندي.

INDEX

1. SOOMRA'S OF SINDH (INDEPENDENT).....
2. EMPIRE OF SHAHABUDDIN GHORI.....
3. RIVER INDUS IN 1206 AD.....
4. TOWNS.....
5. INTERNATIONAL BOUNDARY.....
6. CEASE FIRE LINE.....
7. JAREJA SAMMAS OF KUTCH.....
8. PRESENT PROVINCIAL BOUNDARIES.....
9. EXTENT OF CONQUESTS.....
10. OVER RUN BY AIBAK.....

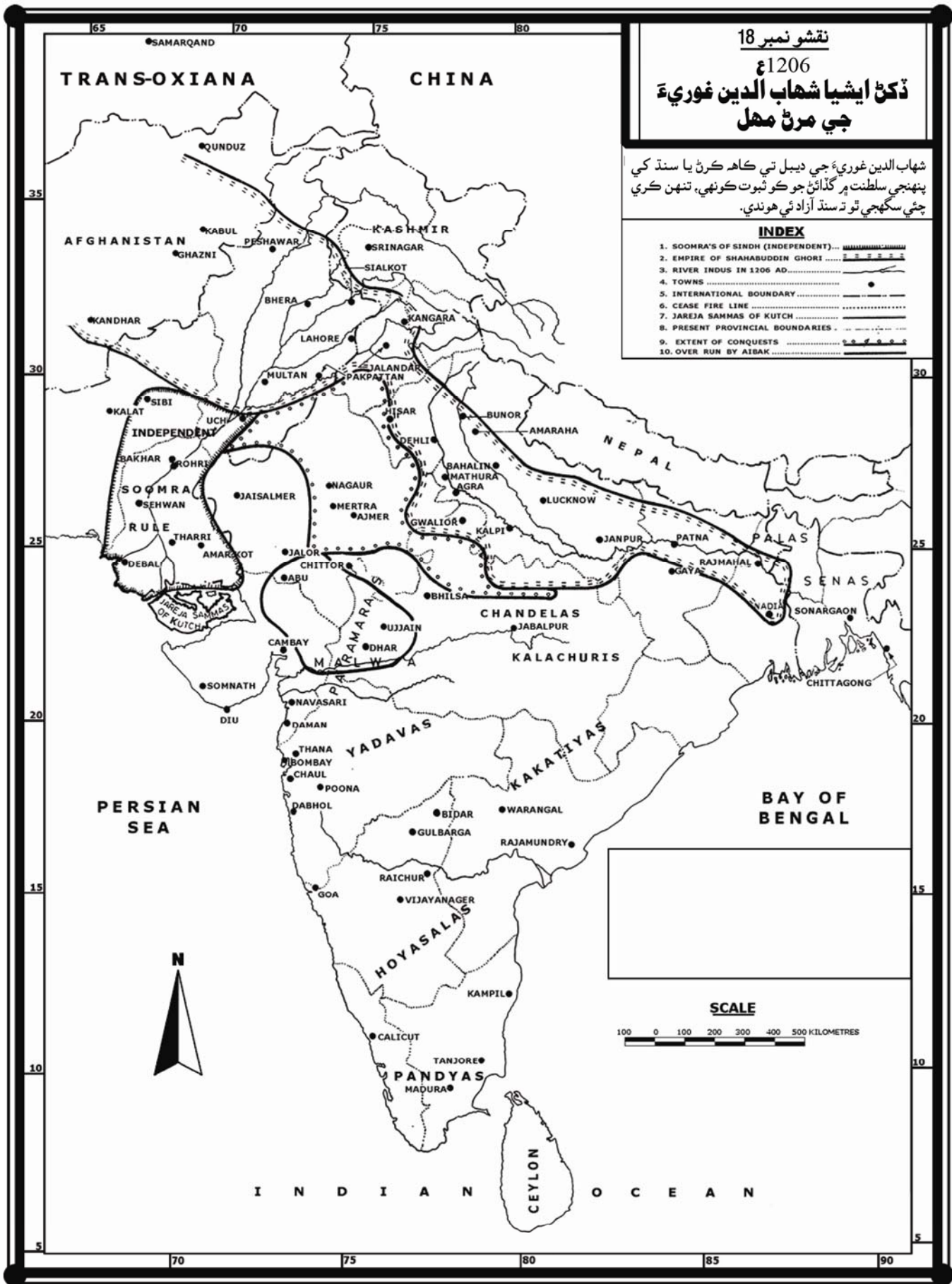

باب ستون

شروعاتي سومرن حاڪمن جا اسلامي دنيا ۽ هندوستان ۾ همعصر (1011_1206ع)

چنگيز خان منگول جو پٽ اڪتائي خان (چغتائي) سڄي سنڌ کي پيليئندو ويو، پر ان کان پوءِ ستت ئي منگول دهلي سرڪار جي پنجاب وارن علائقن ۾ اهڙا ته قاسي ويا جو سندن ڌيان سومرن تان هٽي ويو. ائين به ٿي سگهي ٿو ته سومرا، وحشي منگولن کي ان ۽ ڪپڙو بچائيندا هجن ۽ بدلي ۾ منگول سنڌ کي بخش ڪندا آيا هجن.

ملتان

ان عرصي دوران ملتان جا حڪمران هڪ ٻئي پٺيان متجنبا رهيا؛ 1030 ۽ 1186ع جي وچ ۾ ملتان گهڻو وقت اتان جي اسماعيلين جي هٿن ۾ رهيو، جيڪي گهڻو امڪان آهي ته سومرا هئا ۽ نيٺ دهلي سرڪار جي ڪنٽرول هيٺ هليو ويو.

مڪران

مڪران تي معاذن جي بادشاهي هئي، جيڪي 1078ع تائين غزنوين جا منصبدار رهيا.

ٻارهين صدي عيسوي اسلامي دنيا ۾ زبردست ڏقيٽ ۽ پيچ ڊاه وارو دؤر هو. اڪثر اسلامي ملڪن ۾ راج گهراڻا بدلجي ويا. مثال طور سڄو عربستان قرامطين جي هٿن مان نڪري، بيشمار عرب قبيلن ۾ ورهائجي ويو ۽ پاڙيسري طاقتون جهڙوڪ سلجوق، ايوبي، همداني، نجاهدي، جولاني ۽ نٻاني انهن کان ڍل اوڳاڙڻ لڳا. 1171ع ۾ صلاح الدين، فاطمي خلافت جو انت آڻي پاڻ مصر جو خودمختيار حاڪم ٿي ويهي رهيو ۽ فاطمي تحريڪ جي ستيا ناس ڪري ڇڏيائين.

وچ ايشيا ۽ افغانستان

ان عرصي دوران وچ ايشيا تي غزنوين، غورين، خوارزم شاهن ۽ منگولن جو راج رهيو. 1026ع ۾ غزنيءَ جي حاڪم محمود منصوره ۾ قرامار ڪئي ۽ اتان جي حاڪم خفيف گهڻو ڪري پڇي جان بچائي. محمود بيبي پيرو 1027ع ۾ اتر سنڌ جي جاٽن تي ڪاهه ڪئي. خوارزم شاهه سيوهڻ ۾ قرامار ڪئي ۽ 1223/4ع ۾ ديبل ۽ پاري نگر کي قرامار ڪري ساڙي ڇڏيائين. 1224ع ڌاري خوارزم شاهه جو پيڇو ڪندي

سومرن جون همعصر اسلامي رياستون

نمبر	راج گهراڻو	عيسوي سن	تجزيو
1.	عباسي	749 - 1258	بغداد تي سندن وُس نائين صديءَ ۾ ٿي نه هلندو هو، پر بادشاهيءَ جي دعويٰ ڪندا آيا.
2.	الموحد	1130 - 1269	اتر آفريڪا ۽ اسپين ۾. هنن مذهب کي نئين سر جيارڻ جي تحريڪ جو بنياد وڌو.
3.	الموراويد	1056 - 1147	مراڪش ۽ اسپين وغيره ۾.
4.	ايوبي	1169 - 1260	مصر ۽ شام ۾.
5.	بوواحيدي	932 - 1062	ايران ۾. هي شيعا هئا، پر حڪومت عباسي خليفن جي نالي سان ڪندا هئا.
6.	قرامطي	894 کان 11 صديءَ جي پڄاڻيءَ تائين	اوپر ۽ وچ عربستان ۾. هي اسماعيلي شيعا هئا.
7.	فاطمي	909 - 1171	مصر ۾. هي اسماعيلي شيعا هئا. سندن خراسان، سنڌ ۽ ملتان سان لاڳاپا هئا.
8.	ناصرِي	1230 - 1492	غرناط (اسپين) ۾.
9.	غزنوي	977 - 1186	خراسان، افغانستان ۽ اتر پنجاب ۾. هي سني هئا. 1026 ۽ 1027ع ۾ سنڌ ۾ ڦرلٽ ڪيائون. ڪجهه سالن تائين سنڌ کان ڍل به اوڳاڙيائون.
10.	غوري	1217	خراسان، افغانستان ۽ هندوستان ۾. هي سني هئا.

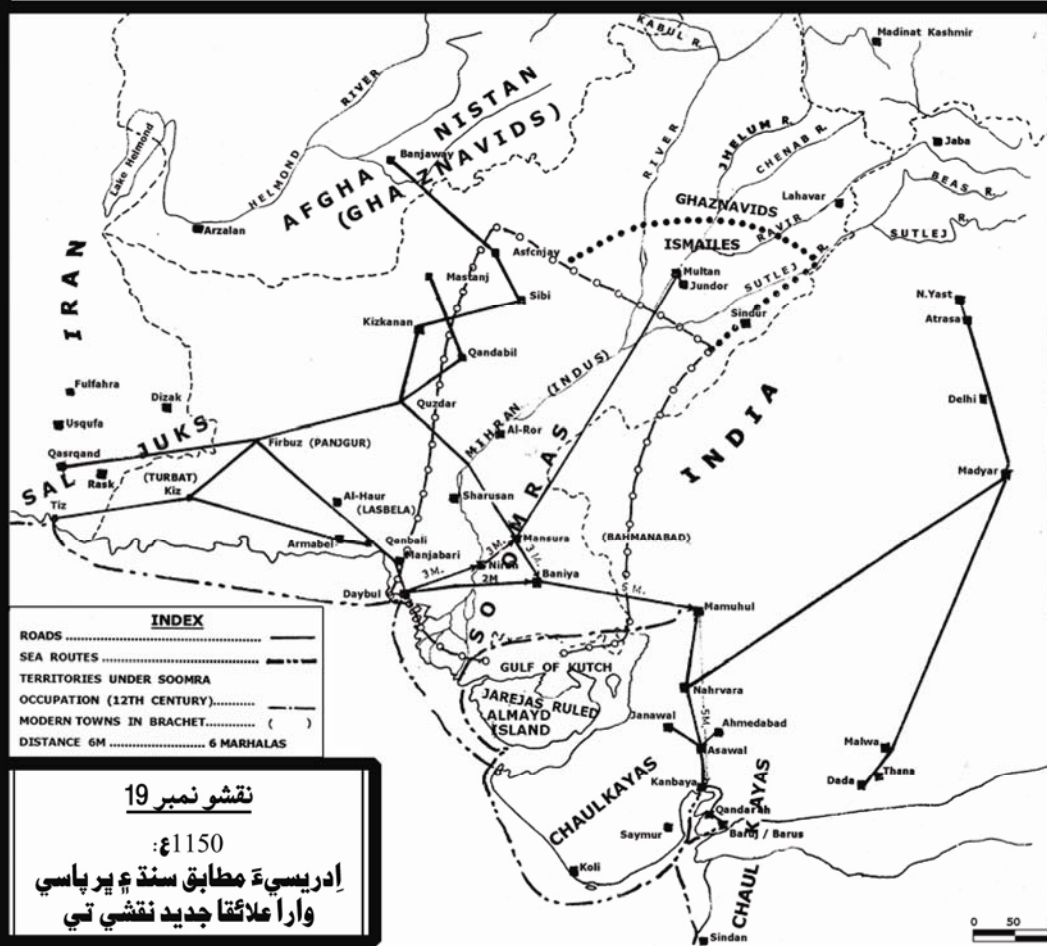

- MODERN EQUIVALENTS OF THE MEDIEVAL TOWNS**
- Alore = Alore near Rohri
 - Al=Mayd Island = Cutch Distt:
 - Al=Haur = Lasbela Distt:
 - Banjaway = Qandhar
 - Amabel = Lasbela
 - Bahamanabad = Dilu Rai
 - Firbuz = Panjgur
 - Jundur = 1.5 mile East of Multan
 - Kiz = Kech near Turbat
 - Kiz Kanan = Kalat
 - Koli = Near Diu
 - Lahavar = Lahore
 - Mahfuz = Mansurah
 - Mamuhul = Bhinmai
 - Manjabari = Manghopir
 - Mansurah = Brahmanabad
 - Mastanj = Mastung
 - Mihran = Lower Indus
 - Niran = Hyderabad
 - Quzdar = Khuzdar
 - Qandabil = Gandava
 - Sadusan (Sharusan) = Sehwan
 - Sindan = Sinjan

- INDEX**
- ROADS
 - SEA ROUTES
 - TERRITORIES UNDER SOOMRA
 - OCCUPATION (12TH CENTURY)
 - MODERN TOWNS IN BRACKET ()
 - DISTANCE 6M

نقشو نمبر 19
 1150ء:
 ادریسیء مطابق سنڌ ۽ ڀرپاسي
 وارا علائقا جديد نقشي تي

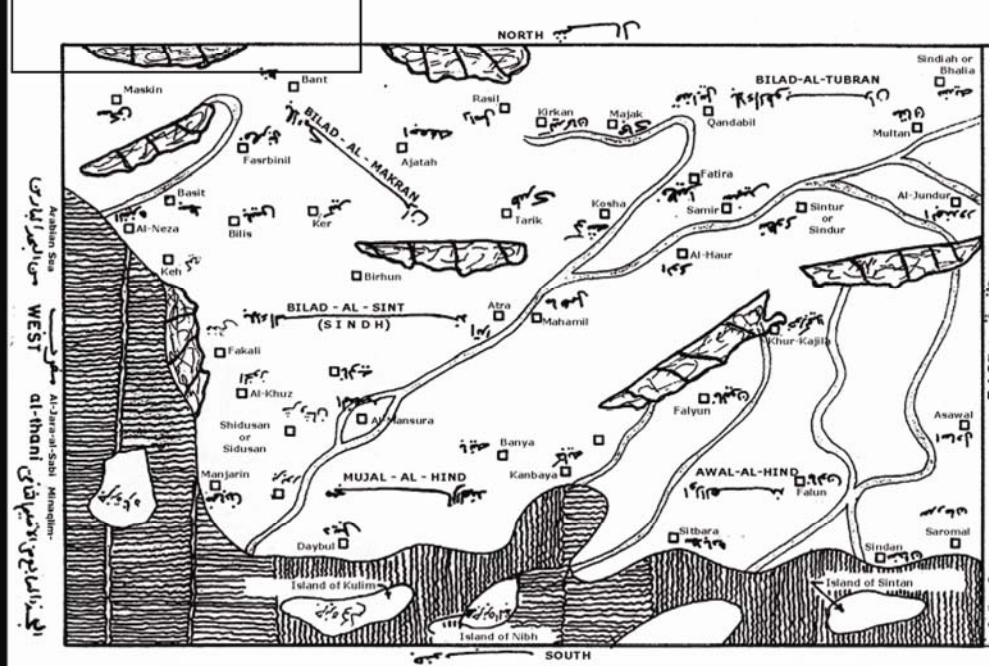

- INDEX OF ANCIENT AND EQUIVALENT, MODERN NAMES**
1. Al-Mans ura = Brah-manabad-Mansura
 2. Sidusan = Sehwan
 3. Qandabil = Gandava
 4. Al-Haur = Alore
 5. Nerun = Hyderabad (Sindh)
 6. Farbuz = Panjgur
 7. Al = Kiz or Kech
 8. Daybul = Banbhore (Ruins)
 9. Bilad Al-Makran = Present Kalat Division
 10. Sindan = Sindree or Sinjan
 11. Banyu = Residence Town of Habaris in Mid 10th Century
 12. Bilad Al Tubran = Turan or Northern Kalat Division
 13. Kirkan = Kaikan or Kalat District
 14. Falun or Malun = Malwa
 15. Manjarin = Manjabari or Manghopir
 16. Kulim = Kutch
 17. Sintan = Ceylon

نقشو نمبر 20
 1154ء:
 ادریسیء مطابق سنڌ ۽ ڀرپاسي وارا علائقا



11.	گولڊن هورڊ (منگول)	1502 - 1226	ڏکڻ روس ۾.
12.	حنصي	1574 - 1128	تيونس ۾.
13.	حمادي	1574 - 1015	اوپر الجيريا ۾.
14.	علخاني	1165 - 932	اصل ترڪستاني هئا. ڪاشغر ۾ زور ورتائون. 999ع ۾ وچ ايشيا (Transoxania) فتح ڪيائون، پر محمود اوله سنڪيانگ (چيني ترڪستان) تائين محدود ڪري ڇڏين.
15.	الموت جا اسماعيلي حسن بن صباح ۽ سندس مريدن جي اڳواڻي ۾	1256 - 1090	اتر ايران ۾. هي اسماعيلي شيعا هئا. 1200ع کانپوءِ هنن جو سنڌ ۽ پنجاب ۾ وڏو اثر هو. سنڌ، ملتان ۽ اتر هندوستان ۾ پنهنجا پرچارڪ موڪليندا هئا.
16.	قارخاني	1210 - 992	وچ ايشيا (Transoxania) ۾. سندن دؤر ۾ سنڌ سان لاڳاپن بابت ڪا ڄاڻ ڪانهي.
17.	قراڪوينلو	1468 - 1380	آذربائيجان ۾.
18.	خوارزم شاه	1231 - 1077	عراق ۽ ايران ۾. جلال الدين خوارزم شاه سيوهڻ ۾ ڦرلٽ ڪئي ۽ 1222 - 1224ع ۾ ديبل، پارني نگر ۽ سنڌ جا واهڻ وسنديون ڦريائين، لٽيائين ۽ ساڙيائين.
19.	مملوڪ	1517 - 1250	مصر، شام ۽ حجاز ۾.
20.	مريوي	1465 - 1196	مراڪش ۾.
21.	عثماني	1424 - 1281	ترڪيءَ ۾.
22.	رسولي	1454 - 1229	يمن ۾.
23.	صفری	1495 - 867	اوپر ايران ۾. سومرن جي دؤر ۾ سندن سنڌ سان لاڳاپن بابت ڪا ڄاڻ ڪانهي.
24.	سلجوق	1194 - 1038	عراق ۽ ايران ۾. سنڌ سان سندن لاڳاپن بابت ڪا ڄاڻ ڪانهي.
25.	رمر جا سلجوق	1307 - 1077	ڏکڻ ترڪيءَ ۾.
26.	دهليءَ جا سلطان	1525 - 1206	اتر هندوستان ۾. سنڌ سان سندن لاڳاپن جو تفصيلي ذڪر ڌار ڏنل آهي.
27.	زیدی امام	1281 - 860	يمن ۾. سندن سنڌ ۽ ملتان سان ناتا هئا.
28.	زیري	1148 - 972	تيونس ۾.

ايران ۽ وچ ايشيا

حڪمرانيءَ هيٺ رهيا.
مٿي ڄاڻايل راڄ گهراڻن مان فاطمين، غزنوين، غورين،
علخانن، الموت جي اسماعيلين، خوارزم شاهن، زيدي امامن ۽
دهليءَ جي سلطانن جا سنڌ سان واسطا هئا.

سنڌ جي پرپاسن سان سومرن جا همعصر غير مسلم راڄ گهراڻا ۽ انهن جا سنڌ سان لاڳاپا

(الف) چولڪايا (سولنگي): گجرات ۾ 998 - 1298ع ۽ ڪڇ ۾
1000 - 1147ع.

(ب) ڪڇ ۾ جاڙيجا سما: 1147 - 1948ع. سندن سنڌ سان
لاڳاپن جو تفصيل ڌار ڏنل آهي.

(ت) مالوا جا پرتههارا: 960 - 1027ع.

سومرن جي آزاد رهڻ جو راز اهو هو ته سندن دؤر ۾ هندوستان
(علاء الدين کي ڇڏي) توڙي بغداد ۾ اهڙي ڪا مضبوط مرڪزي طاقت
موجود نه هئي جا کين ماري مچائي. اهو ننڍين ننڍين رياستن جو دؤر هو.

ايران تي 1149ع تائين غزنوين جو قبضو رهيو. ان کان پوءِ
هڪ ٻئي پٺيان سلجوقن، خوارزم شاهن، سلغرين، هزارن ۽ غورين
جو مٿس قبضو رهيو ۽ الموت تي فدائين جو قبضو پڻ رهيو.

خراسان، خوارزم شاهن 1138ع ۾ سلجوقين کان ڪسيو ۽
ڪانئن وري 1173ع ۾ غورين ڪسيو.

افغانستان

افغانستان پهريان ورهايل هيو: غور ۾ غوري هئا ۽ غزنيءَ ۾
غزنوي. 1173ع کانپوءِ غورين سڄو افغانستان فتح ڪري ورتو.
آفريڪا، يونان سمند ۽ اسپين سوڌو لڳ ڀڳ سڀني مسلمان ملڪن
جا راڄ ڏئي مٽجي ويا.

پنجاب ۽ سرحد صوبو

اتر پنجاب ۽ سرحد صوبو 1186ع تائين غزنوين جي

سومرن جا همعصر (1011-1351/52ع)

مڪران	ملتان	مالوا ۽ اولهه گجرات	وج ايشيا ۽ افغانستان	گجرات جا حاڪم	فاطمی خلیفا (مصر)	عباسی خلیفا	دهليءَ جا سلطان یا حاڪم	ڪڇ جا حڪمران	سنڌ جا سومرا	عیسوی سن
معادن بن عیسیٰ بن معادن ۹-1031	شیخ حامد افغان 1005-986 ابوالفتح دائود 1010-1005 محمود جو ڪٿو سردار 1011-1010	ڀڄنڀال ۽ راجنڀال 1019-960 تريلوچنڀال 1027-1019		مولراج چولڪايا 1053-998	حڪمر ابر علي منصور 1020-990 ظاهر ابرالحسن علي 1035-1020	قادر 1031-991		گجرات جا سورنڪهي يا چولڪايا 1147-1000	هٿاري 1011-854/55 خليف سومرو- 1026-1011	1000-1010
عیسیٰ بن معادن بن عیسیٰ بن معادن ۹-1031	شیخ ابن سومرا راجا بل 1042-1030					قادر 1075-1031			سومار سومرو ۹ 1054/55-1026 پونگر- I 1068/69-1054/55 دودو- I 1092-1068/69	1030-1040
عبدالعساڪر حسين بن معادن بن عیسیٰ ۹-1076	محمود جو پوتو حامي 1049-1042			ڀٽندراج چولڪايا 1068-1053 دريا پراج چولڪايا 1080-1068	مستنصر ابر تمير معاذ 1094-1035	مقتدي 1094-1075			پونگر- I 1068/69-1054/55 دودو- I 1092-1068/69 زينب ٽاري 1098-1092 سنگهار 1106/07-1098	1040-1050
	ممكن آهي مقاسي اسماعيلي يا سنڌ جا سومرا 1118-1049			ڀٽندراج چولڪايا 1122-1080 دريا پراج چولڪايا 1150-1122	مستجالي ابر قاسم احمد 1094-1101 امير ابر علي منصور 1130-1101	مستغيت 1118-1094		لاڪو جاجو سمون 1175-1147	خليف- II 1141/42-1106/07	1050-1060
	محمد بن 1118		غزوي 1186-962	ڪاينا چولڪايا 1150-1122	حافظ ابرالمنصور اسماعيل 1149-1130 ظاهر ابرالمنصور اسماعيل 1154-1149 ابرا القاسم عیسیٰ 1160-1154 عابد ابر محمد عبدالله 1171-1160 عبدالله 1195-1171	مسترشد 1135-1118 راشد 1136-1135 مستکفي 1160-1136			عمر- I 1180/81-1141/42	1060-1070
	مقاسي اسماعيلي يا سنڌ جا سومرا 1186-1118	گجرات جا چولڪايا 1299 تائين		ڪنڀاريا چولڪايا 1229-1200	عابد ابر محمد عبدالله 1171-1160 عبدالله 1195-1171	مستجد 1170-1160 مستدي 1180-1170			دودو- II 1194/95-1180/81	1070-1080
	علي قريمخ 1186 غورين جا گورنر 1203-1186 مير داد حسن 1206-1203 ناصر الدين قباچه 1210-1206	غوري 1215-1186				ناصر 1225-1180		رائينڊن سمون 1215-1175	پونگر- II 1222-1194/95	1080-1090
	ناصر الدين قباچه (آزاد) 1227-1210 ملڪ ڪبير خان (غزاليين اباڻ) 1241-1227 تاج الدين ابرڪر لاهيا 1244-1244 ڪشور خان 1245-1244 فرع (منگول) 1250-1248 ملڪ شير خان سنڪر 1251-1250 ڪشور خان 1257-1251 عز الدين بلبن 1266-1257 شير خان 1274-1266 شهبازو محمد 1284-1274 ملڪ علاء الدين فيروز 1288-1288 ارڪلي خان 1296-1292	خوارزم شاهه 1227-1215 چغتائي 1242-1227 ڪنارا ملاڪو 1247-1242 پيسو منگول 1252-1247 ڪنارا ملاڪو (پهريهال) 1261-1252 آغور 1266-1261 سارڪ شاهه 1266 براق خان 1270-1266 زڪھائي 1272-1270 ترڪا تيمور 1274-1272				التمش 1235-1210 رعن الدين 1235-1236 رضي سلطان 1236-1239 مسرور شاه 1246-1241	قطب الدين ايبڪ 1210-1200	ڪنڀاريا چولڪايا 1229-1200	ڪنڀاريا چولڪايا 1229-1200	1090-1100
	نصرت خان 1304/295			ڀٽندراج چولڪايا 1299-1298		علاء الدين 1315-1296		لاڪو جاجو سمون 1175-1147	دودو- III 1273/74-1259	1090-1100
	غازي ملڪ 1324/304			دھلي سلطانن جا گورنر 1397-1299		علاء الدين 1315-1296		لاڪو جاجو سمون 1175-1147	پونگر- III 1315-1300/01	1100-1110
	محمد شاه 1326/32۵					علاء الدين 1315-1296		لاڪو جاجو سمون 1175-1147	خليف- III 1332/33-1315	1110-1120
	ڪشور خان 1332/325 علاء الدين 1332/332 تاج الدين 1338/333 برن آجا 1338/333 بھزاد خان 1348/343 علاء الملڪ 1354/343					محمد تغلق 1351-1324		لاڪو جاجو سمون 1175-1147	دودو- IV 1350-1332/33 عمر- II 1350-1332/33 جلاوطن همير دودو 1365/66-1351	1120-1130
	تاج خان 1359-1351	دھلي سلطانن جا گورنر 1397-1299				فيروز تغلق 1388-1351		لاڪو جاجو سمون 1175-1147		1130-1140

اتي لاڳيتو اٺ سو سال راج ڪيو، جيڪو جون 1948ع ۾ ختم ٿيو.

* 1215ع ۾ لاکي جاڙيجي جي مرڻ کانپوءِ پتس رائيڏڻ ڪڇ جو حاڪم بڻيو. هن پنهنجي بادشاهي سڄي ڪڇ ۽ اترين ٻيٽن تائين وڌائي. لاڙ جا جت لڏي وڃي ڪڇ ۾ ويٺا، تن کي به ماري مڃايائين. * نگر پارڪر جي سومرن جو چڱو مڙس ڦٽو سمورو ڪڇ فتح ڪندو وڃي ڀڳيسواڙي پهتو ۽ شهر تباھ ڪري 1178ع ڌاري نگر پارڪر موٽي آيو.

* پلانڊ ۾ سولنگي راجا پيمر ديو - II (1178-1241ع) ڦٽو ٿي لشڪر ڇاڙهيو، پر اهو ڀڄي ويو. هڪڙي ٻي راءِ اها به آهي ته ان دور ۾ ڪڇ تي سمن جي بادشاهي هئي ۽ ٿي سگهي ٿو ته ڦٽو مقامي ماڻهن جي بغاوت کي دٻائڻ لاءِ جاڙيجن جو ونگاري ٿي ويو هجي.

چا شهاب الدين غوريءَ سنڌ فتح ڪئي يا ان تي بادشاهي ڪئي؟

ڌار ڌار ذريعن مان مليل هيٺين ڄاڻ مان اسان نتيجو ڪڍي سگهون ٿا ته شهاب الدين غوريءَ سنڌ يا ان جو بندر ديبل فتح نه ڪيو هيو:

* سلطان شهاب الدين غوري (معزالدين) بن سامر محمد غوريءَ سندس وڏي پيءُ غياث الدين (569 - 599 هـ يا 1173 - 1202ع) جي دؤر ۾ 76/1175ع ۾ سنڌ تي قبضو ڪيو (هتي سنڌ جو مطلب مٿيون ڀاڱو آهي، جنهن جي راڄڌاني اُچ هو).

* هن ملتان ۽ اُچ جي نظرداري ڪرڻ ۽ اسماعيلين کي ڦيهه ڏيڻ لاءِ جنرل علي قرمخ کي مقرر ڪيو. ان وقت سنڌ ۽ ملتان جا حاڪم اسماعيلي هئا، جن کي ڪجهه تاريخدانن قرامطي به ڪوٺيو آهي.

* اها ڳالهه جڏهن الموت (فدائين جي جنت) جي حاڪم محمد بن علي تائين پهتي ته ان گجرات جي راجا پيمر ديو سولنگي - II (1178-1241ع) کي سنڌ (مٿيون ڀاڱو، علي قرمخ وارو) تي حملو ڪرڻ لاءِ چيو. چيو وڃي ٿو ته انهي جي نتيجي ۾ معزالدين غوريءَ 80/1179ع يا 575 هـ ۾ ديبل تي حملو ڪيو. حملي جو مقصد اهو هو ته پيمر ديو سولنگي (چولڪايا) سنڌ رستي نه اچي سگهي ۽ ايراني نار رستي ايندڙ فدائين جو لشڪر به پيمر ديو تائين نه پهچي سگهي. پر ٿورو ئي پوءِ لکيل تاريخ طبقات نصري محمد غوريءَ جي ديبل تي حملي واري هن قصي جي تصديق نه ٿي ڪري. ٻي ڳالهه اها ته ان وقت گجرات تي چولڪاين ۽ ڪڇ تي جاڙيجن جو راج هو، انهي صورتحال ۾ ديبل تي حملي جو اڪيلو دڳ وڃي ٿي بچيو سنڌو درياءُ - مطلب ته حملي کان اڳ ۾ پوري سنڌ فتح ڪرڻي پوي، سو ٿيو ڪون.

ڪوئيٽا، لورالائي، ديره غازي خان ۽ سڄي اولهه بلوچستان تي منگولن جو قبضو هو. اهي ڏکڻ پنجاب تي هر سال حملا ڪندا رهندا هئا. سندن والار هيٺ سنڌوءَ جي اولاهين پاسي کاڌي پيٽي جي شين جي ڪوت وارا پرڳڻا هوندا هئا. ماڻهو ڏکڻ پنجاب خالي ڪري چڪا هئا. صرف سنڌ وڃي بچي هئي، جتان منگولن کي ان ۽ گوشت جو آسرو هو، تنهنڪري کين سومرن سان بهتر ناتا رکڻا پيا.

فلسطين ۾ جهاد (Crusade)

1087ع ۾ پهريون ڀيرو روم جي پوپ (Pope) عيسائين ۾ جهاد جو جذبو اڀاريو. ان جو ڪارڻ يورپ جي ماڻهن جو دٻاءُ هو يا مذهبي جوش، الاتي ڦرلٽ جي نيت. هن نيند جي سڄي يورپ ڀرپور موٽ ڏني، پر ان وقت ڏکڻ ايشيا جي اڪيلي جاندار رياست سنڌ ٻڌي اڻ ٻڌي ڪري ڇڏي. لاهور جا غزنوي به ڪجهه نه ڪري سگهيا.

راجستان ۽ گجرات

گجراتي، راجستاني ۽ ڪڇي ذريعن ۾ هيٺين واقعن جو ذڪر آهي:

* جَسْمَه سڌاراج 1126 ۽ 1136ع جي وچ ڌاري سنڌراج کي شڪست ڏني. سنڌراج بابت رايو آهي ته اهو سومرن جو چڱو مڙس هو (بادشاهه نه). سومسويرا ساڳيو قصو هيئن بيان ڪيو آهي ته سڌاراج سنڌ جي بادشاهه کي شڪست ڏني ۽ قيد ڪيو. ميروتنگ وري بيان ڪري ٿو ته مليچ راجا (سنڌ جو غير راجپوت بادشاهه) جا سفير آيا (شايد ان هالن جي وضاحت ڀڄڻ) پر ائين ٿو لڳي ته سڌاراج، سومري بادشاهه جي پلانڊ وٺڻ واري ارادي کي مانو ڪرڻ لاءِ سفيرن آڏو هام هنئي ته جيڪڏهن پلانڊ جي ڳالهه ٿي ته سمورا چولڪايا (سولنگي) ۽ ٻيا راجا سندس مدد ڪندا ۽ پاڻ به منهن ڏيڻ جو بندوبست ڪري ڇڏيو اٿائين. اها صورتحال ڏسي سفيرن سوکڙيون پاڪڙيون پيش ڪيون ۽ ڇپ ڇاپ پنهنجي ملڪ موٽي ويا. گنگولي وري چوي ٿو ته سنڌراج مالوا جو پرمار راجا هو. رئي (Ray) کيس منصوره جو هباري راج گهراڻي کان پوءِ وارو حاڪم (يعني سومرو) ٻڌائي ٿو. بهرحال سنڌراج جي سنڌي هجڻ جو امڪان وڌيڪ لڳي ٿو، ڇاڪاڻ ته سنڌ چولڪاين جي بادشاهيءَ جي اولهه پاسي دنگ تي هئي ۽ ٻنهي ملڪن ۾ دشمني چَمندراج (1053 - 1086ع) جي دؤر کان وٺي هلندي ٿي آئي.

* لاکو، سنڌي جاڙيجو سمون هو. هن 1148ع ۾ ڪڇ جي اڀرندي واري علائقي واڳڙ جي راڄڌاني ڪنٺ ڪوٽ تي وڃي قبضو ڪيو. اڳتي هلي لاکي جي پونين سموري ڪڇ کي هڪ ڪري ۽

نقشو نمبر 21

: 1236ع

دکن ایشیا التتمش جي مورث مهل

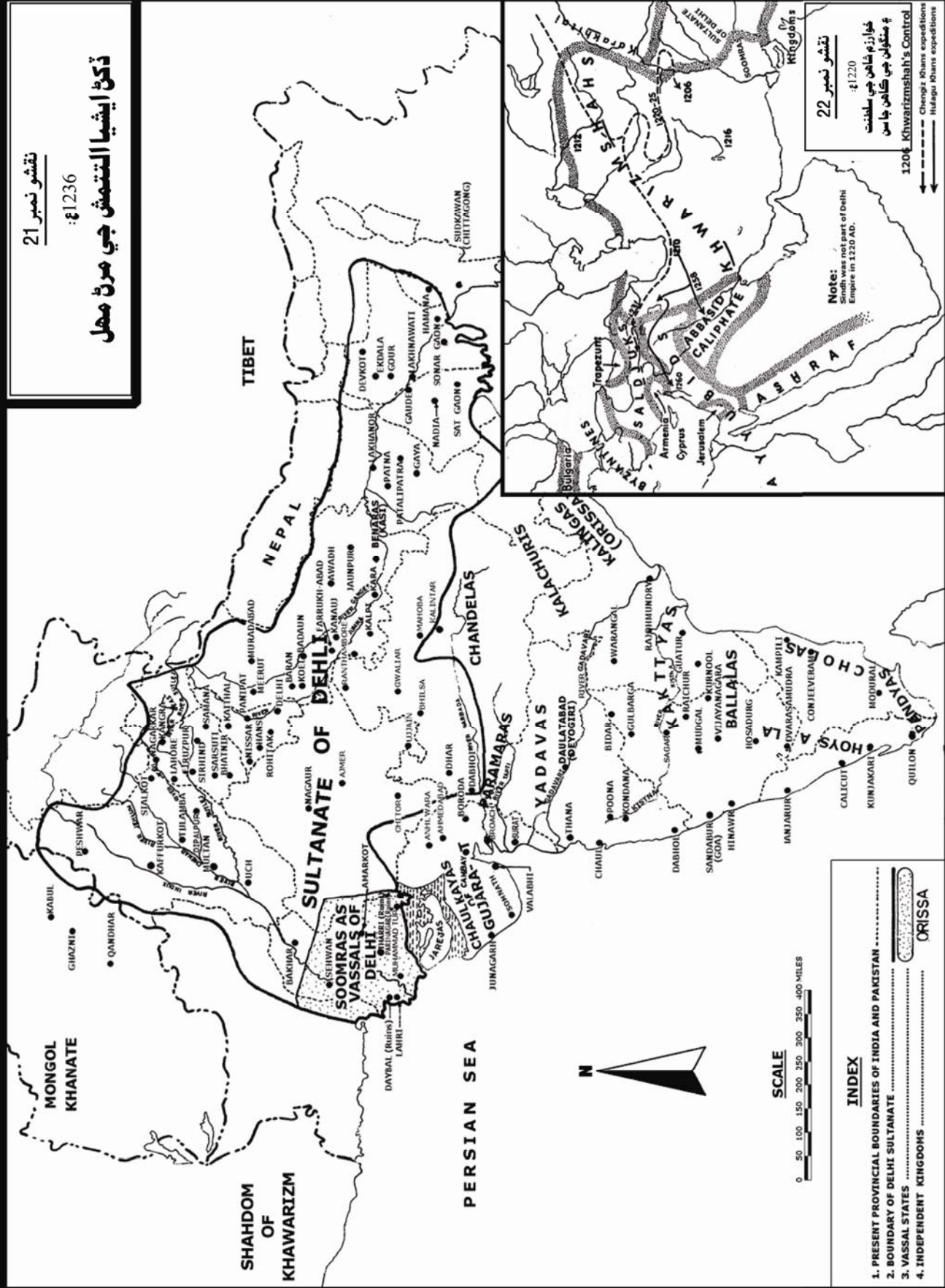

نقشو نمبر 22
: 1220ع
خوارزم شاهن جي سلطنت
۽ مسلمانن جي گاهن جا پاس
1206ع Khwarizmshah's Control
Chengiz Khans expeditions
Hulagu Khans expeditions

- INDEX**
- 1. PRESENT PROVINCIAL BOUNDARIES OF INDIA AND PAKISTAN
 - 2. BOUNDARY OF DELHI SULTANATE
 - 3. VASSAL STATES
 - 4. INDEPENDENT KINGDOMS



باب انون

سنڌ ۽ دهلي سلطنت جا لاڳاپا

(1333 _ 1206ع)

- * 1222/23ع ۾ چنگيز خان پنهنجي پٽ اڪتائي (چغتائي) کي غور موڪليو ته جيئن هو جلال الدين کي غور ۾ گهڙڻ نه ڏئي، پر جلال الدين 1224ع ۾ عراق ڀڄي ويو. اڪتائي بولان لڪ کان ۽ سنڌ جي وچان ٿيندو واپس موٽيو ۽ رهيو ڪهيو سڀ ڪجهه ناس ڪندو ويو.
- * 1224ع ۾ سنڌ جو حاڪم چنيسر (جوني مطابق چنيتري) جلال الدين کي منهن نه ڏئي سگهيو ۽ ديبل وٽان ٻيڙيءَ ۾ چڙهي سمنڊ ۾ هليو ويو. ديبل جي قتل ماڳ تان انهي ڳالهه جا چتا ثبوت مليا آهن ته جلال الدين ديبل کي ڦريو، لٽيو، ساڙيو ۽ ٻيڙين ۾ چڙهي عراق هليو ويو. جلال الدين جو جنرل، ملڪ خلیج خان، پنهنجن قبيلن سان گڏ سيوهڻ ۾ ئي رهجي پيو. اهي خلجي ترڪ هئا ۽ خوارزم شاهي سلطنت جي صوبي غزنيءَ ۾ آباد هئا. اتي جڏهن منگولن جو قبضو ٿي ويو ته هي اتان سنڌ ڏانهن ڀڄي آيا. سلطان خوارزم شاه ڪجهه مهينا سيوهڻ ۾ ترسيو هو، ان دؤران هنن سيوهڻ ۾ اچي پناهه ورتي. ملڪ خانان سوسٽان (سيوهڻ) جا ڪجهه پرڳڻا والاري ورتا. ناصرالدين قباچه ساڻس جنگ جوڙي ۽ ملڪ مارجي ويو. رهيا ڪهيا خلجي دهليءَ ڀڄي ويا ۽ قباچه جي ويري التتمش وٽ وڃي پناهه ورتائون. التتمش خلجين جي اڙ وٺي قباچه کان ڍل گهري، قباچه نهڪر ڪئي ۽ التتمش مٿس 1228ع ۾ حملو ڪيو. قباچه پنهنجي وزير عين الملڪ جي نگرانيءَ ۾ پنهنجو سڄو خزانو ۽ قيمتي سامان اُچ مان بکر جي قلعي ڏانهن ڪڍائي آيو ۽ اتي قلعي بند ٿي ويهي رهيو. التتمش اُچ تي قبضو ڪري، پنهنجي وزير نظام الملڪ محمد بن اسد کي بکر جي قلعي تي ڪڙو چاڙهڻ لاءِ موڪليو. نظام الملڪ اتي پهتو ته قباچه بکر واري قلعي تان سنڌو درياءَ ۾ ٽپو ڏئي آپگهات ڪري ڇڏيو. وزير، قباچه جو خزانو ۽ سمورو قيمتي سامان التتمش ڏانهن روانو ڪيو ۽ پنهنجن جنرلن کي ديبل تائين سڄي سنڌ فتح ڪرڻ لاءِ
- دهلي سلطنت 1206ع ۾ وجود ۾ آئي. سومرن ۽ دهلي سرڪار جي وچ ۾ ٿيل ويڙهه جي ڪجهه واقعا جو تفصيل هن ريت آهي:
- * سلطان قطب الدين ايبڪ جي هڪڙي جنرل ناصرالدين قباچه 1206ع ۾ ملتان ۽ اُچ، ۽ 1210ع ۾ سيوهڻ فتح ڪري اُچ کي پنهنجي راڄڌاني بڻائي ڇڏيو، پر لاڙ ۾ سومرن جي بادشاهي برقرار رهي.
- * 1221ع ۾ جلال الدين خوارزم شاه سنڌوءَ جي ساڄي ڪڙ تي چنگيز خان هٿان شڪست کائي، درياءَ ٽپي ڀڳو ۽ التتمش ۽ قباچه کان وڃي مدد گهريائين، پر ٻنهي کيس جواب ڏنو. هن لاهور پهچي پنهنجن چڙوچڙ ٿيل فوجين مان ڏهه هزار کن سپاهه گڏ ڪري، لوڻيائي ڪائين واري علائقي جي ڪوڪرن کي شڪست ڏني ۽ قباچه جي ويري حاڪم راءِ ڪوڪر سنگين جي ڏيءَ سان پرڻو ڪيو. اتان ست هزار ماڻهن جو لشڪر قباچه جي پٺيان روانو ڪيائين، جن قباچه جي ويهه هزار ماڻهن جي لشڪر کي اُچ ويجهو شڪست ڏني. قباچه پاڇ ڪاڏي ۽ اچي بکر جي قلعي ۾ لڪو. جلال الدين جو ازبڪ جنرل سندس پيڇو ڪندو بکر اچي پهتو ۽ سندس ڪجهه سپاهي گرفتار ڪري ورتائين. قباچه پاڻ بچائي ملتان طرف ڪسڪي ويو. ان وچ ۾ شاهه پاڻ به اتي پهچي اچي خيما کوٽيا. شاهه قباچه ڏانهن ايلچي موڪليو ته چنگيز سان سنڌوءَ تي جنگ دؤران ملڪ امين جو پٽ ۽ ڏيءَ بچي نڪتا هئا، سي موٽائي ڏي. قباچه اهي موٽائي ڏنا ۽ شاهه کي درخواست ڪيائين ته اهو وسنديون ۽ واڙ نه اجاڙي. قباچه اڳتي هلي شاهه جي ڍل نه ڀري، تنهن تان ڪاوڙجي شاهه اُچ تي 1223/24ع ۾ حملو ڪيو ۽ شهر کي باهه ڏئي ساڙيائين. شاهه سيوهڻ تي به ڪاهه ڪئي، اتان جي گورنر فخر سالاريءَ هٿيار ڦٽا ڪري خير گهريو، جيڪو شاهه مڃيو. شاهه اتان ديبل جو رخ ڪيو ۽ دڳ ويندي سڄي سنڌ پيليندو، ڦريندو ۽ ساڙيندو ويو. چون ٿا ته هن پارني نگر ۽ ڌرميلا کي به ساڙيو.

1287ء
ڏکڻ ايشيا بلبن جي مرڻ مهل

نوٽ:

جيئن ته سنڌو ماٿر جي پرڳڻن تي قابض منگول لاهور، ملتان ۽ آڇ تي هر سال ڪاهون ڪندا رهندا هئا، سو دهلي سلطنت پنجاب جي بهراڙين مان هٽ ڪڍي وئي ۽ دهليءَ جي سلطانن رڳو منگولن کي انهن ٽن شهرن پر گهڙڻ کان روڪڻ لاءِ اتي چانوٿيون ٺاهي ڇڏيون هيون. آڇ شهر سلطنت جي ڏاکڻي سرحدي چوڪي بڻجي ويو ۽ سنڌ آزاد ٿي وئي. سنڌ ٿي سگهي ٿو ته منگولن کي کانڙو ۽ ٻيو سڀيڏو سامان پهچائيندي هجي.

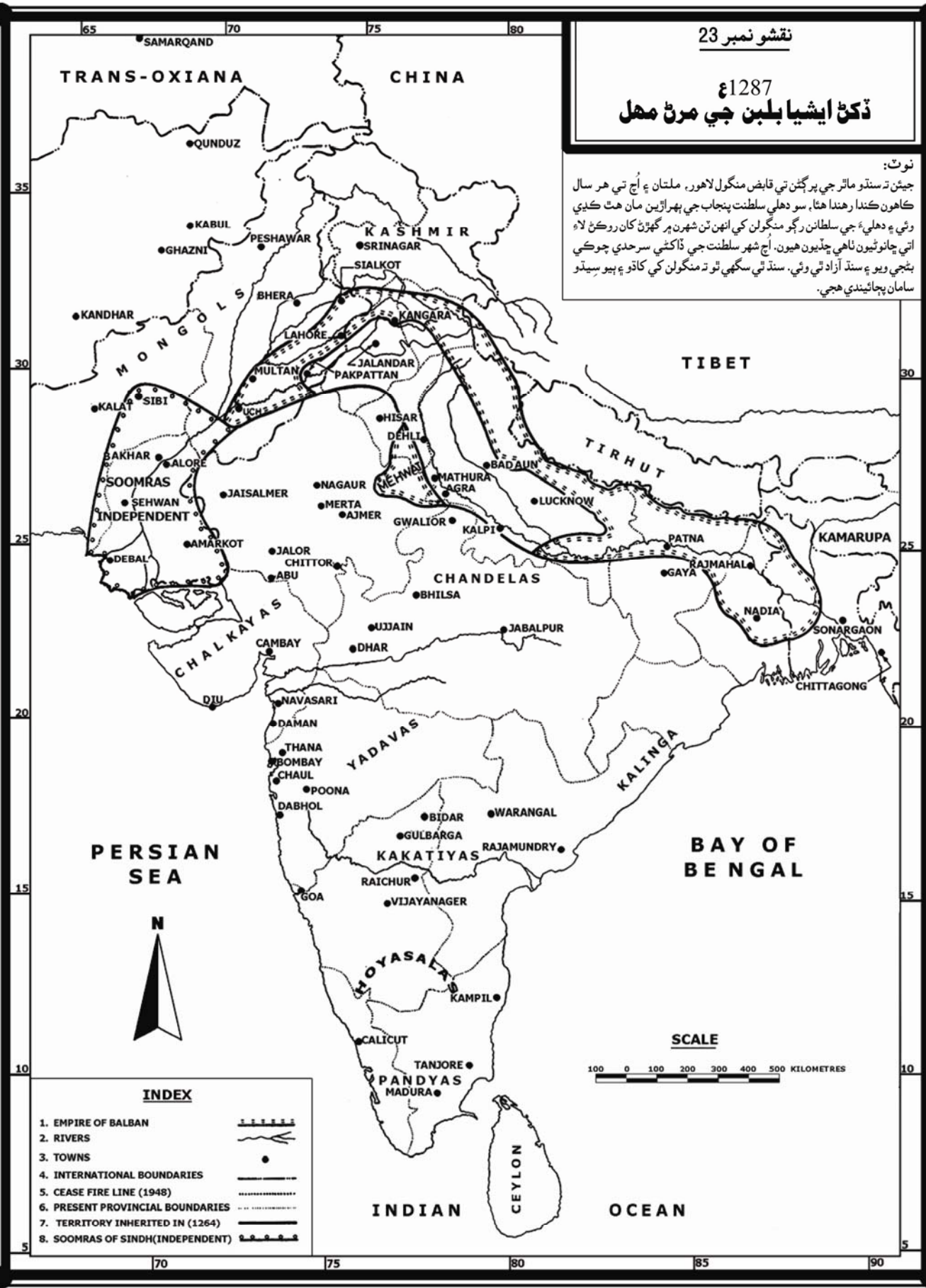

PERSIAN SEA

BAY OF BENGAL

INDIAN OCEAN



SCALE



INDEX

- 1. EMPIRE OF BALBAN
- 2. RIVERS
- 3. TOWNS
- 4. INTERNATIONAL BOUNDARIES
- 5. CEASE FIRE LINE (1948)
- 6. PRESENT PROVINCIAL BOUNDARIES
- 7. TERRITORY INHERITED IN (1264)
- 8. SOOMRAS OF SINDH (INDEPENDENT)

خط نه لکيو ويو. تنهن جو مطلب آهي ته سومرا پنهنجي بادشاهيءَ جا مالڪ پاڻ هئا. ملڪ غازيءَ ملتان ۽ سيوهڻ کان گهوڙا ۽ ڍل کڻي ويندڙ قافلو ڦريو ۽ اها دولت خسرو خان کي شڪست ڏيڻ تي خرچ ڪيائين. سپاهين کي ٻن سالن جي پگهار اڳواٽ ڏنائين. سندس ڪاميابيءَ ۽ خاص طور ملتان ۽ اتر سنڌ جي فوجين جو وڏو ڪردار هو. خسرو خان جي شڪست کان پوءِ ملڪ غازي (تغلق) غياث الدين تغلق ڪوٺائي دهليءَ جي تخت جو والي بڻيو.

* 1315ع ۾ علاءُ الدين جي موت کانپوءِ افراتفري واريون حالتون پيدا ٿي ويون. نتيجي ۾ تاريخ پاڻ ڏهرايو: پراهين رياستن دهليءَ جي اطاعت ڪرڻ چڏي ڏني، تلوار جي نوڪ کانسواءِ ڍل ڏيڻ بند ڪري ڇڏيائون ۽ ڪن ته بنهه آزاديءَ جو اعلان ڪري ڇڏيو.

* 1325ع ۾ دهليءَ جي سلطان غياث الدين تغلق کي سندس پٽ محمد بن تغلق قتل ڪرائي پاڻ تخت سنڀاليو.

* 1337ع ۾ سلطان محمد بن تغلق پنهنجي ماتحتن کي بغاوت جون ڌمڪيون ڏيڻ جي سزا ڏني: هن دهلي شهر مڪمل خالي ڪرائي، سڀني دهلي واسين کي 800 ڪلوميٽر (500 ميل) ڏکڻ ۾ دولت آباد ڏانهن زوريءَ لڏايو ۽ اتي نئين راجڌاني وڃي اڏيائين. سلطنت ۾ هنڌين ماڳين بغاوتون شروع ٿي ويون. وچولي سنڌ جي شهر سيوهڻ ۾ تيل بغاوت 1333ع ۾ ڊبجي وئي، پر ويڙهه چاليهن واري ڏهاڪي ۾ به هلندي رهي، نيٺ 1351ع ۾ محمد تغلق سنڌ تي ڪاهه ڪئي ۽ نتيجي ۾ دهليءَ کي وڏو نقصان ڪڍڻو پيو.

* دهلي سلطنت وٽ جنگي بيٺين جو وڏو قافلو هوندو هو. سندن بحري فوج سنڌو درياءَ جي بندرن بکر (سکر- روهڙي)، سيوهڻ ۽ لاڙي بندر تي رکي رکي قبضو اچي ڪندي هئي، پر سنڌ جون بهراڙيون سندن وس کان ٻاهر هونديون هيون.

موڪلياڻين. قباچه ملتان ۽ اُچ تي ٻارِيه سال حڪومت ڪئي. ڪانس پوءِ التتمش پنهنجي گورنر جو هيڊڪوارٽر اُچ مان کڻي بکر آندو.

* قباچه جي شڪست ۽ موت کان پوءِ لاڙ ۽ ديبل جي حاڪم چنيسر سومري-التتمش آڏو هٿيار ڦٽا ڪيا - گهڻو ڪري بهاءُ الدين ذڪريا ملتان واري جي وچ ۾ پوڻ ٿي. چنيسر-التتمش نظام الملڪ جنيديءَ سان گڏجي دهليءَ ويو ۽ اتي التتمش کيس منصبداري آڇي، جيڪا قبوليائين. اهو پهريون ڀيرو هو جڏهن سومرا دهليءَ جا منصبدار بڻيا.

* اپريل 1236ع ۾، التتمش جي مرڻ کانپوءِ، چنيسر ٻيهر نه رڳو پنهنجي سموري پراڻي علائقي پر خضدار ۽ جهالاوان سوڌو بلوچستان جي علائقن جو به پاڻ وهڻو بادشاهه ٿي ويو. انهي کان پوءِ، خلجي دؤر جي ويهن سالن جي ٿورڙي عرصي کي ڇڏي، سومرن جي دؤر جي پڄاڻيءَ تائين اها ئي صورتحال برقرار رهي.

* 1295ع ۾ خلجي سلطان، جلال الدين جي پائنتي علاءُ الدين، سلطان کي قتل ڪري ۽ سندس تخت تي زوريءَ قبضو ڪيو. علاءُ الدين جي جنرل ظفر خان 1297/98ع ۾ سنڌ کي زير ڪيو ۽ چنيسر-التتمش کي علاءُ الدين خلجيءَ جو منصبدار بڻايو. سومرا 1317 يا 1320ع تائين خلجين جا منصبدار ٿي رهيا.

* خسرو خان مالوا مان قيد ٿي آيل هندو غلام هو. اهو اسلام قبولي مسلمان ٿيو ۽ دکن جي مڙني صوين جي گورنر جي عهدي تائين پهتو. 1320ع (720 هه) ۾ انهي سلطان قطب الدين مبارڪ شاهه خلجيءَ کي مارائي، ٻئي ڏينهن سلطان ناصرالدين جو لقب ڌاري پنهنجي بادشاهيءَ جو اعلان ڪري ڇڏيو. ملڪ غازي (تغلق) پنهنجي ذاتي سيڪريٽريءَ کان دهلي سرڪار جي مختلف گورنرن ڏانهن سلطان جي موت جو پلانڊ وٺڻ ۾ سندس مدد ڪرڻ لاءِ خط لکرايا. لاڙ جي سومرن ڏانهن ڪو

دهلي سلطنت کان اڳ واري سومرا دؤر ۾ تانن تي چٽندڙ پڪي



100. پينور مان لڌل پڪي چٽيل پگڙ تانن. (پاڪستان آرڪيالاجي نمبر 5، 1968).

1315ع: دکن ایشیا علاءالدين جي مرڻ مهل

نوٽ:

ڪڇ جي پڪ ناهي ته بلڪل آزاد هو يا اڌ گهرو. جيڪڏهن ڪڇ ڏن ڀرو ملڪ ٿي ويو هوندو تڏهن به ڪڇي ڏن ڀرڻ جهڙا ڪو نه هوندا، ڇاڪاڻ ته بنهه غريب ملڪ هو، خاص طور رڻ ڪڇ جي گذريل صديءَ ۾ سڪي وڃڻ کان پوءِ.

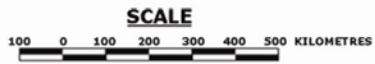
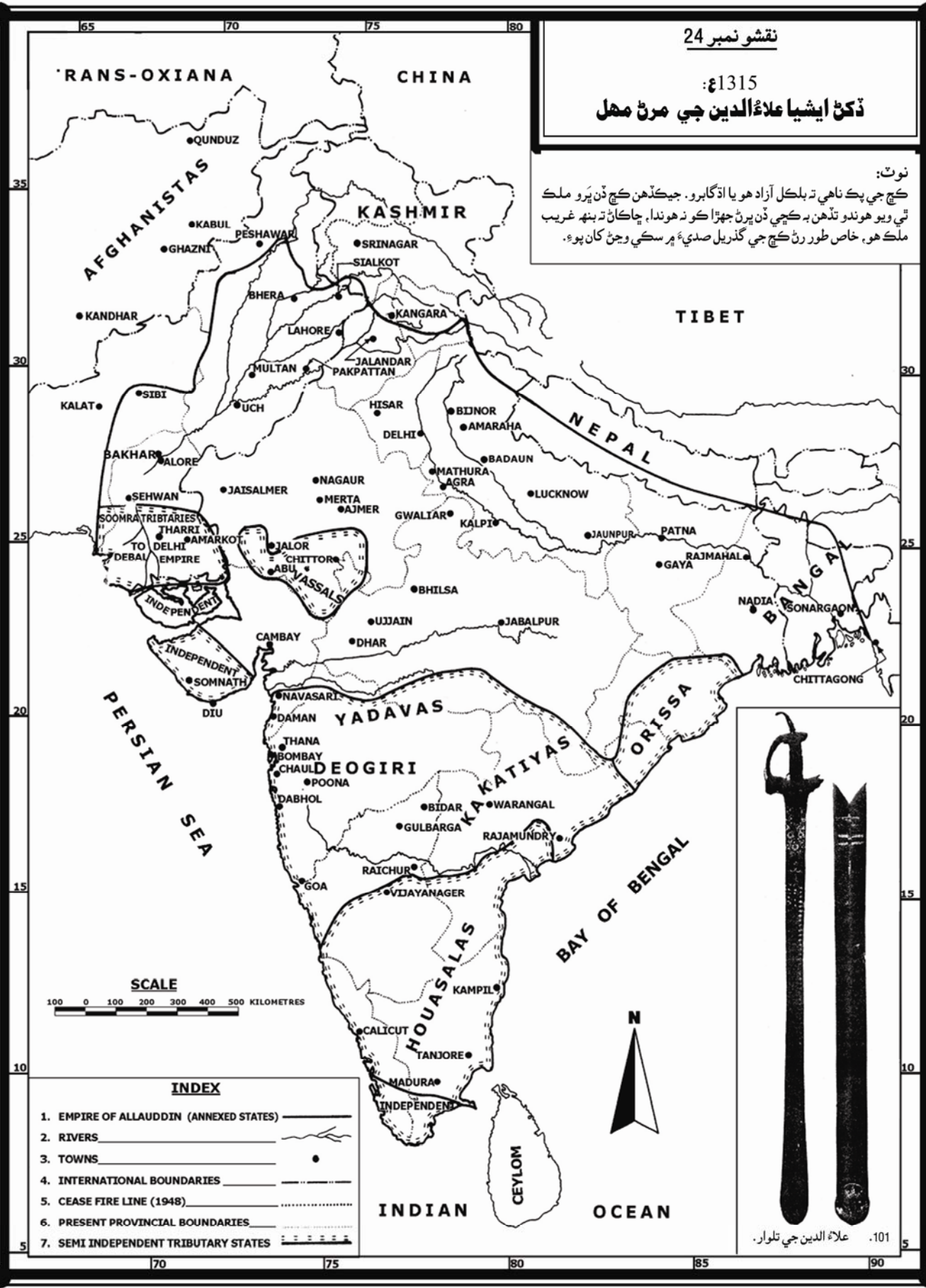

INDEX	
1. EMPIRE OF ALLAUDDIN (ANNEXED STATES)	—————
2. RIVERS	~~~~~
3. TOWNS	•
4. INTERNATIONAL BOUNDARIES	- - - - -
5. CEASE FIRE LINE (1948)
6. PRESENT PROVINCIAL BOUNDARIES
7. SEMI INDEPENDENT TRIBUTARY STATES	~~~~~



علاء الدين جي تلوار. 101

باب نائون

سنڌ - ملتان لاڳاپا

- * 519 ق-م ۾ جڏهن دارا-۱ سنڌ کي پنهنجي شهنشاھت ۾ شامل ڪيو ان وقت سنڌ ملتان تائين هئي. تنهن وقت کان وٺي سنڌ ۽ ملتان وچ ۾ لاڳاپن جو وچور هيٺ ڏنل مختصر واقعن مان ملي ٿو:
- * 326 ق-م ايندي ايندي سنڌ ننڍين ننڍين بادشاهتن ۾ ورهائجي چڪي هئي، جن جا نالا هي هئا: مالوئي (ملتان)، آڪزيڊريٽس (بهاولپور)، موسيڪيٽس (اُچ ۽ الور ۽ سبي)، سامبس (سيوهڻ، لاڙڪاڻو ۽ ڪاڇو)، آڪزيڪيٽس (خيرپور، نوشهرو فيروز ۽ نوابشاهه)، موٽيس-۱ (سانگهڙ ۽ ميرپورخاص)، موٽيس-۱۱ (حيدرآباد، مٽياري، ٽنڊو محمد خان، بدين ۽ ٺٽو)، اربائتي (ڪوهستان ۽ ڪراچي) ۽ اورينٽائي (لسبيلو ۽ خضدار). اهي 325 ق-م کان وٺي جهڙوڪ سنڌ جا پرڳڻا هئا. ڪجهه وقت اڳي تائين سندن دنگن ۾ ڦير ڦار ايندي رهي، ڪي ننڍا پرڳڻا وڏن ۾ ملي ويا ۽ نيٺ سنڌ لڪي ۽ کان هيٺ لاڙ، سيوهڻ کان لاڙڪاڻي تائين وڇولي ۽ الور کان رحيم يار خان، بهاولپور ۽ ملتان تائين اتر ڪوئچن لڳي.
- * باختر يونانين (Bactrian)، پارٿين (Parthian)، سٿين (Scythian)، ڪشنن (Kushan)، ساسانين ۽ وهليڪن (ولیکن) جي دؤر ۾ سنڌ جا دنگ ساڳيا مٿي ڄاڻايل ئي هئا.
- * راءِ سھاسي-۱۱ پنهنجي بادشاهي پنجگور ۽ ڪيچ (مڪران پرڳڻي) تائين وڌائي هئي.
- * 641 ق-م ۾ راءِ سھاسي ۽ پنهنجي ماٿر ملڪ باجھارا کي ملتان جو گورنر مقرر ڪيو هو. راءِ سھاسي ۽ کانپوءِ ڇچ تخت سنڀاليو. انهي ملڪ باجھارا جي پٽ کي شڪست ڏئي ملتان کي سنڌ سان ملائي ڇڏيو. ان کان پوءِ سڄي برهمڻ دؤر ۾ ملتان سنڌ جو حصو رهيو ۽ اتان جو گورنر هندو هندو هو.
- * محمد بن قاسم، ڏاهر کي شڪست ڏئي، ماري ۽ ملتان ڏانهن ڪاهيو. ڏاهر جي پيءُ چندر جو پٽ ڪورسيه اتان جو حاڪم هو. ڪورسيه هار کڏي ۽ ڪشمير پڇي ويو. رپورٽن مطابق 714 ق-م ۾ ملتان جي سورج مندر مان فاتحن کي وڏو مال هٿ لڳو، جنهن ۾ ٻه سو ٽيهه مڻ سون ۽ ٻه سون جواهرن سان ڀريل چاليهه مٽ شامل هئا.
- * اتر سنڌ يعني الور کان ملتان تائين گهڻائي هندن جي ۽ الور کان هيٺ ٻوڏين جي هوندي هئي.
- * ملتان 879 ق-م کان (؟) تائين سنڌ جي عرب گورنرن جي هٿ هيٺ رهيو. عمر بن عبدالعزيز هباري ۽ هٿان سنڌ جي آخري عرب گورنر جو تختو اونڌو ٿيڻ کان ستت پوءِ 893 ق-م ۾ ملتان ۾ بنو سام پنهنجي بادشاهي قائم ڪئي ۽ والستان (سبي)، اُچ ۽ اتر سنڌ بهارين جي حوالي ڪري ڇڏيائون. بهارين جو راڄ 1010 ق-م تائين هليو. اهي سنڌ جي هبارين جا ماٿر نه هئا.
- * 980/81 ق-م کان ستت پوءِ اسماعيلين جالامر جي اڳواڻي ۽ ۾ ملتان تي غلبو حاصل ڪيو. هنن هندن جو سورج مندر ۽ سنيين جي مسجد ڦٽائي ۽ پنهنجي اسماعيلي مسجد اڏائي ڇڏي. هي فاطمين جي نالي سان خطبو پڙهندا هئا. سندن حاڪم ابو الفتح دائود بن نصر کي محمود غزنوي 1005 ق-م ۾ شڪست ڏني ۽ وري ٻيهر 1010 ق-م ۾ شڪست ڏئي سندس سمورو علائقو پنهنجي بادشاهي ۽ ۾ ملائي ڇڏيائين. محمود جي مرڻ کان ٿورو پوءِ اسماعيلين وري ملتان تي پنهنجي حڪومت قائم ڪري ورتي. اٽڪل ڏيڍ صدي کن پوءِ محمد شهاب الدين غوري ۽ کين بنهه چٽي ڇڏيو. غوري ۽ اُچ تي به قبضو ڪيو. اڳتي هلي اُچ ۾ دهلي سلطنت جي فوجي چانوڻي ٺهي وئي. غوري ۽ جي گورنر امير دائود اعليٰ سرڪاري عهدن تان اسماعيلين کي هٽائي، اتي سني عملدار مقرر ڪري، اسماعيلين جي صحيح نموني ڇيڻي ڇڏي. 1206 کان 1228 ق-م تائين ملتان ۽ اُچ تي قباچ جو راڄ هو. هن بکر تي به قبضو ڪري ورتو هو ۽ سومرن وٽ سيوهڻ کان عربي سمنڊ تائين وارو علائقو وڃي بچو هو.
- * 1222 کان 1228 تائين ملتان، اُچ، بکر، سيوهڻ ۽ ديبل وڏي مصيبت هيٺ رهيا؛ جلال الدين خوارزم شاه قباچ کان ڳري ڍل اوڳاڙي، کيس بنهه ڪمزور ڪري ڇڏيو ۽ ڪيترائي شهر ڦري ساڙي ڇڏيائين؛ ان کان پوءِ توربتي توڪشن منگول ملتان تي ڪاه ڪئي ۽ ڪڙو چاڙهيو؛ اڪتائي سڄي سنڌ کي برباد ڪيو؛ ۽ آخر ۾ التتمش، 1228 ق-م ۾ قباچ جي موت کان پوءِ، چنيسر کي

سومرا ۽ سندن همعصر ملتان جا حاڪم (893 - 1365ع)

عيسوي سال	حڪمران جو نالو
893 - ؟	محمد بن قاسم بن منيع سامه
؟ - ؟	اسد بن محمد بن قاسم
970 - 986	ابو لهب محمد بن اسد
986 - 1005	شيخ حامد
1005 - 1010	ابوالفتح دائود
1011 - ؟	محمود جو گورنر
1030 - 1011	محمود غزنويءَ جو پٽ
	؟؟
	سومرا
1030 - 1042	شيخ ابن سومار - راجا بل
1042 - 1049	حامي - محمود غزنويءَ جو پوٽو
1049	علي بن راجا بل (راجيال)
1049 - 1118	اتان جا اسماعيلي يا سنڌ جا سومرا
1118	محمد بن ؟
1118 - 1186	اتان جا اسماعيلي يا سومرا
	غوري
1186	علي قرمخ (غورين جو گورنر)
1186 - 1203	امير دائود حسن (گورنر)
1203 - 1206	مير داد حسن
	دهلي سلطنت پاران مقرر ڪيل ملتان جا گورنر
1206 - 1210	ناصرالدين قباچه (قطب الدين ايبڪ جو گورنر)
1210 - 1227	ناصرالدين قباچه (آزاد)
1227 - 1239	ملڪ ڪبير خان (عزالدين اياز)
1239 - 1239	ملڪ اختيارالدين قراچي
1239 - 1241	ملڪ ڪبير خان (عزالدين اياز) ٻيهر
1241 - 1244	تاج الدين ابو بڪر اياز (ڪبير خان جو پٽ)
1244 - 1248	ملڪ ڪشالو خان
1248 - 1250	قرليغ (منگول)
1250 - 1251	ملڪ شير خان سنڪر
1251 - 1257	ڪشالو خان (1257 ۾ آزاد)
1257 - 1266	بلين
1266 - 1274	شير خان
1274 - 1284	محمد بن بلين
1284 - 1288	بلين جو ڪو امير
1288 - 1292	ملڪ علاء الدين فيروز
1292 - 1295	ارڪلي خان
1295 - 1304	نصرت خان (علاء الدين جو جنرل، جنهن سومرن کان سنڌ فتح ڪري کين منصبدار بڻايو.)
1304 - 1321	غازي ملڪ
1321 - 1332	محمد شاهه
1332 - 1332	ڪشالو خان
1332 - 1333	عمادالسرئين
1333 - 1338	تاج الدين؟ (قوام الملڪ)
1338 - 1341	بنرن آجا
1341 - 1343	بهراد خان
1343 - 1351	عمادالملڪ
1351 - 1359	تاتار خان
1359 - 1359	عين الملڪ ماهرو (اڄ جو گورنر)
1359 - 1364	عين الملڪ ماهرو (ملتان جو گورنر)

* 1239 ۽ 1266ع جي وچ ۾ ملتان جا گهٽ ۾ گهٽ نو گورنر بدليا ۽ هڪڙو پيرو مٿس منگولن به قبضو ڪيو. هڪڙي گورنر آزاديءَ جو اعلان به ڪيو. ملتان ۾ انهي افراتفريءَ سان سومرن کي فائدو ٿيو: اهي اُچ کان هيٺ سڄي سنڌ تي آزاديءَ سان راڄ ڪندا رهيا.

پاڻ سان گڏ دهليءَ وٺي ويو. 1228ع کان اُچ ۽ ملتان دهلي سرڪار ۾ شامل ٿي ويا ۽ باقي سنڌ تي سومرا منصبدار ٿي حڪومت ڪرڻ لڳا، پر بکر سومرن واري سنڌ ۾ شامل ٿي ويو، ڇاڪاڻ ته منگولن جي ڌڙاڌڙ حملن جي ڪري ڏکڻ پنجاب دهلي سرڪار جي وس کان ٻاهر ٿي ويو هو.

لاڏاڻو (ولو) سنڌي



102. سنڌ جي ڪنهن لاڏاڻو قبيلي جي نوجوان پرٿيل چوڪرين کي پراڻي زماني کان هليا ايندڙ ويس ۽ ڳه (جيڪي چوڏهين صديءَ ۾ هلندا هئا) پاتل آهن ۽ چوڙين سان سڄيون ٻانهون ڏڪيل اٿن. هي مايون ڪو ڳرو ڪم ڪون ڪنديون آهن، تنهنڪري ٻنهي ٻانهن ۾ چوڙيون پائينديون آهن. ڪناريون چوڪريون چوڙيون نه پائينديون آهن، ڇو ته سندن رواج مطابق عورت چوڙيون پرٿڻ وقت مڙس جون پائيندي آهي. يانئجي ٿو ته هي ويس ۽ ڳه ڪنهن به ٻئي دؤر جي پيٽ ۾ سومرا دؤر سان وڌيڪ ملن ٿا ۽ اڄ به سنڌ ۾ عام هلن ٿا. (خورشيد قاسمي، ”نوميڊڪ ٽرائيبس آف سنڌ“).

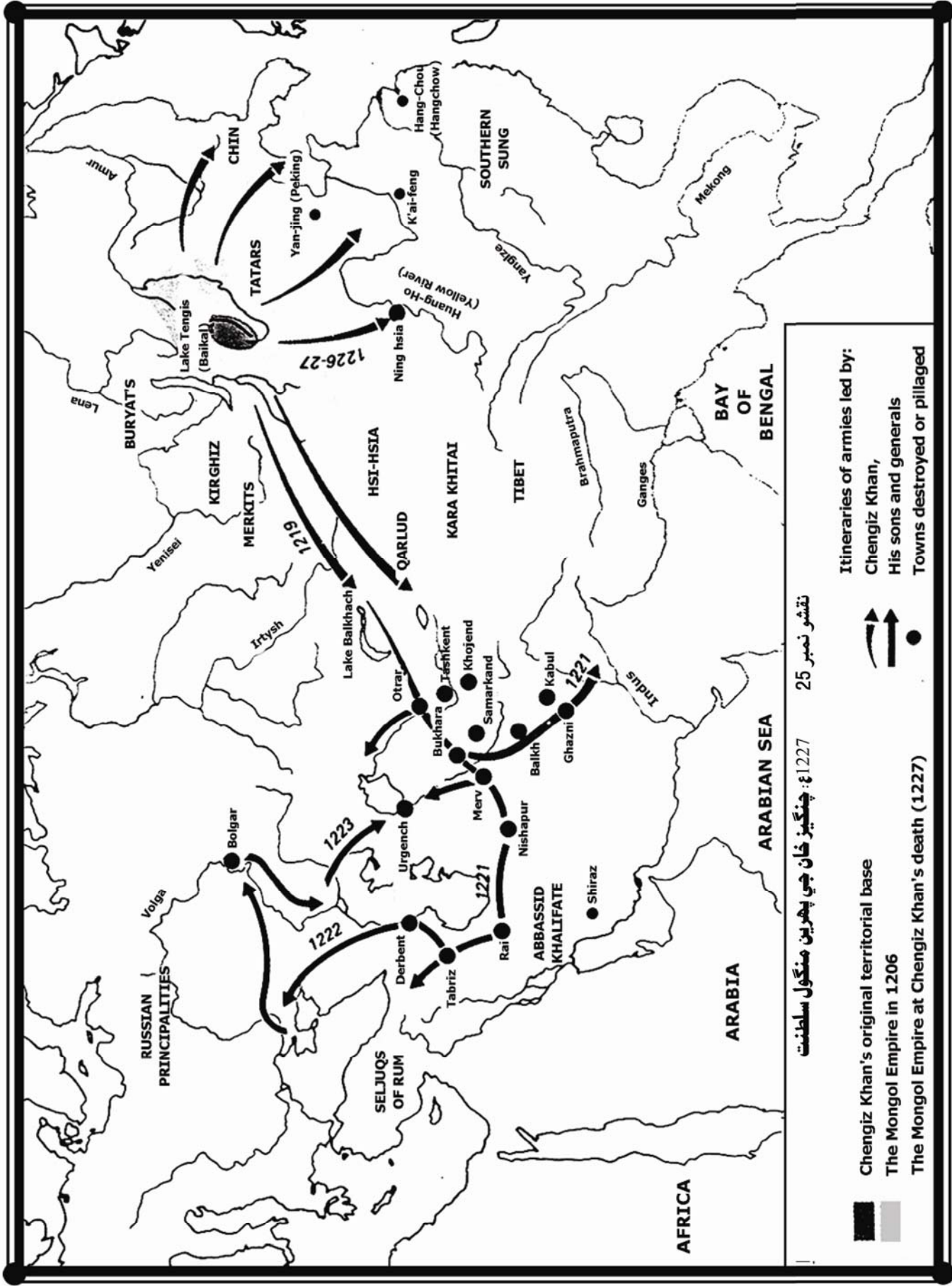

نقشو نمبر 25 : چنگيز خان جي پهرين منگول سلطنت

1227ء: چنگيز خان جي پهرين منگول سلطنت

Itineraries of armies led by:
 Chengiz Khan,
 His sons and generals
 Towns destroyed or pillaged

Chengiz Khan's original territorial base
 The Mongol Empire in 1206
 The Mongol Empire at Chengiz Khan's death (1227)

باب ڏهون

منگول شهنشاهت ۽ سنڌ

(1222_1351ع)

- * رپورٽن مطابق شاھ ديبل شهر کي ساڙيو ۽ اتي موجود مندر جي جاءِ تي مسجد ٺهرائي، پر ديبل جي قتل ماڳ مان اهڙا ڪي ثبوت نه مليا آهن. خاصي خان نالي سندس جنرل نهروالا (نهرواڙا يا انهلواڙا يا پتن) تي حملو ڪيو ۽ ڪوڙ سارا اُن پنهنجي قبضي ۾ ڪيائين. ان لشڪر ڪشيءَ دوران سنڌ جا لڳ ڀڳ سڀئي شهر، واهڻ ۽ وسنديون ساڙي رک ڪيائين. ديبل جي آثارن مان ان جي شاھ هٿان سڙڻ جا چٽا ثبوت مليا آهن. ديبل فتح ٿيڻ کان پوءِ اتي موجود شو جو مندر ڏاهي ۽ ان جي جاءِ تي انين صديءَ ۾ مسجد جوڙائي وئي هئي. ٿي سگهي ٿو ته شاھ انهي مسجد جي مرمت ڪرائي هجي، ان کي وڌايو هجي يا ڏهرائي نئين سنئين ٺهرايو هجي ۽ ائين به ٿي سگهي ٿو ته سندس پيڇو ڪندڙ جگنائڻي يا اڪتائي مسجد کي وري ڏهرائي ڇڏيو هجي. پاري نگر جي تباهيءَ جو ثبوت پڻ موجود آهي ۽ ڏرميلا به ٿي سگهي ٿو ته انهن ئي ڏينهن ۾ سڙيو هجي.
- * 23/1222ع (20/619هه) ۾ سلطان جلال الدين خوارزم شاه منگبرنيءَ کي ايران وڃڻ کان روڪڻ لاءِ چنگيز خان پنهنجي پٽ اڪتائي (جگنائڻي يا چغتائي) کي غور موڪليو. اڪتائي پنهنجي لشڪر کي فيروز ڪوه ۽ غزنيءَ جي وچ تي ترسايو ۽ ڪجهه جتا ڪيچ (مڪران) ۽ سنڌ کي تهس نهس ڪرڻ لاءِ موڪليا. جڏهن کيس خوارزم شاه جي ديبل کان سمنڊ وسيلي عراق هليو وڃڻ جي خبر پئي ته هو سيوهڻ ۽ بکر کان ٿيندو بولان لڪ وڃي پهتو ۽ وات ۾ ايندڙ سنڌ جي هر شيءِ کي ناس ڪندو ويو.
- * 1227ع ۾ چنگيز خان جي مرڻ تي پتن سندس شهنشاهت ورهائي ڪنئي ۽ پيءُ جي والار وڌائڻ (قبضاگيري) واري ڀر جاري رکيائون.
- * 1241ع تائين منگول اولهه ۾ پولينڊ ۽ هنگريءَ تائين وڃي پهتا ۽ لڳ ڀڳ سڄو اوڀر روس سندن والار هيٺ اچي چڪو هو. 1237ع کان وٺي انهن بارود استعمال ڪرڻ شروع ڪري ڏنو هو.
- * تيرهين ۽ چوڏهين صدين دوران سنڌ جي تاريخ ۾ منگولن جو وڏو ڪردار رهيو، پر اڄ تائين ان جو تمام گهٽ ادراڪ ڪيو ويو آهي. منگول سڌريل دنيا لاءِ عذاب ٿي پيدا ٿيا هئا، پر اڄوڪي سنڌ جون سرحدون سندن عتاب کان گهڻي قدر محفوظ رهيون. سندن ڪجهه حملن جو سنڌ تي اڻسڌو اثر پيو، تن جو ذڪر هيٺ ڏجي ٿو:
- * منگول قبائلي سردار ٽموجن (لوهار) اٺيهين سالن جي ڄمار ۾ 1197ع ۾ چنگيز (ت. 105) يعني شهنشاهه ٿي ويو.
- * 900ع کان وٺي هلي ايندڙ سڪار جي مند دنيا جي گهڻن حصن ۾ 1200ع ۾ پڄاڻيءَ تي پهتي ۽ سنڌ ۾ 1250ع تائين هلي. وچ ايشيا ۽ منگوليا ۾ ڏڪار پنجويهه سال اڳ ۾ منهن ڪڍي چڪو هو. تنهنڪري اتان جا ماڻهو ويران پونا ۽ سڪل چراگاه ڇڏي وسندڙ زرعي علائقن ڏانهن لڏڻ لڳا.
- * وچ ايشيا جي ماڻهن ۾ آيل اها هلچل ٿي 1173 کان 1186ع تائين پنجاب ۽ دهليءَ تي غورين جي ڪاهن ۽ 1206ع ۾ دهلي سلطنت جي بنياد جو ڪارڻ بڻي.
- * 1206ع ايندي ايندي چنگيز خان سڄي دنيا فتح ڪرڻ جا سانباها ڪري چڪو هو.
- * 1211 ۽ 1215ع جي وچ دوران منگولن جن بادشاهت برباد ڪري ڇڏي ۽ چيني انجنيئرن جي حاصل ڪيل توبخاني جي مهارت، سنگل سسٽم ۽ ڪڙو چاڙهڻ جو هنر پنهنجي ايندڙ جنگين ۾ ڪتب آندا آهن.
- * ان کانپوءِ منگول اتر چين کان ڪاري سمنڊ (Black Sea) تائين پکڙيل خوارزم شاه جي شهنشاهت تي اچي ٽٽا ۽ 1218ع ۾ ايران تي قبضو ڪري ورتائون.
- * 1221ع (618هه) ۾ جلال الدين خوارزم شاه اٽڪ ويجهو سنڌوءَ جي ساڄي ڪپ تي چنگيز خان هٿان هار کائي، وڏي همت ڪري گهوڙي جي پٺيءَ تي ويٺي ٿي 100 فوت مٿاهينءَ تان سنڌو درياءَ ۾ ٽپو ڏنو ۽ تري پئي ڪپ تي اچي پهتو. سندس ڪارنامن جو تفصيل اسان باب انهن ۾ ڏئي چڪا آهيون.

نوٽ:
منگول ڪورنيا، ڏيره ايساسيل خان ۽ ڀنڀار وارن علائقن تي
منگول ڪورنيا، ڏيره ايساسيل خان ۽ ڀنڀار وارن علائقن تي
منگول ڪورنيا، ڏيره ايساسيل خان ۽ ڀنڀار وارن علائقن تي
منگول ڪورنيا، ڏيره ايساسيل خان ۽ ڀنڀار وارن علائقن تي
منگول ڪورنيا، ڏيره ايساسيل خان ۽ ڀنڀار وارن علائقن تي
منگول ڪورنيا، ڏيره ايساسيل خان ۽ ڀنڀار وارن علائقن تي
منگول ڪورنيا، ڏيره ايساسيل خان ۽ ڀنڀار وارن علائقن تي
منگول ڪورنيا، ڏيره ايساسيل خان ۽ ڀنڀار وارن علائقن تي
منگول ڪورنيا، ڏيره ايساسيل خان ۽ ڀنڀار وارن علائقن تي
منگول ڪورنيا، ڏيره ايساسيل خان ۽ ڀنڀار وارن علائقن تي

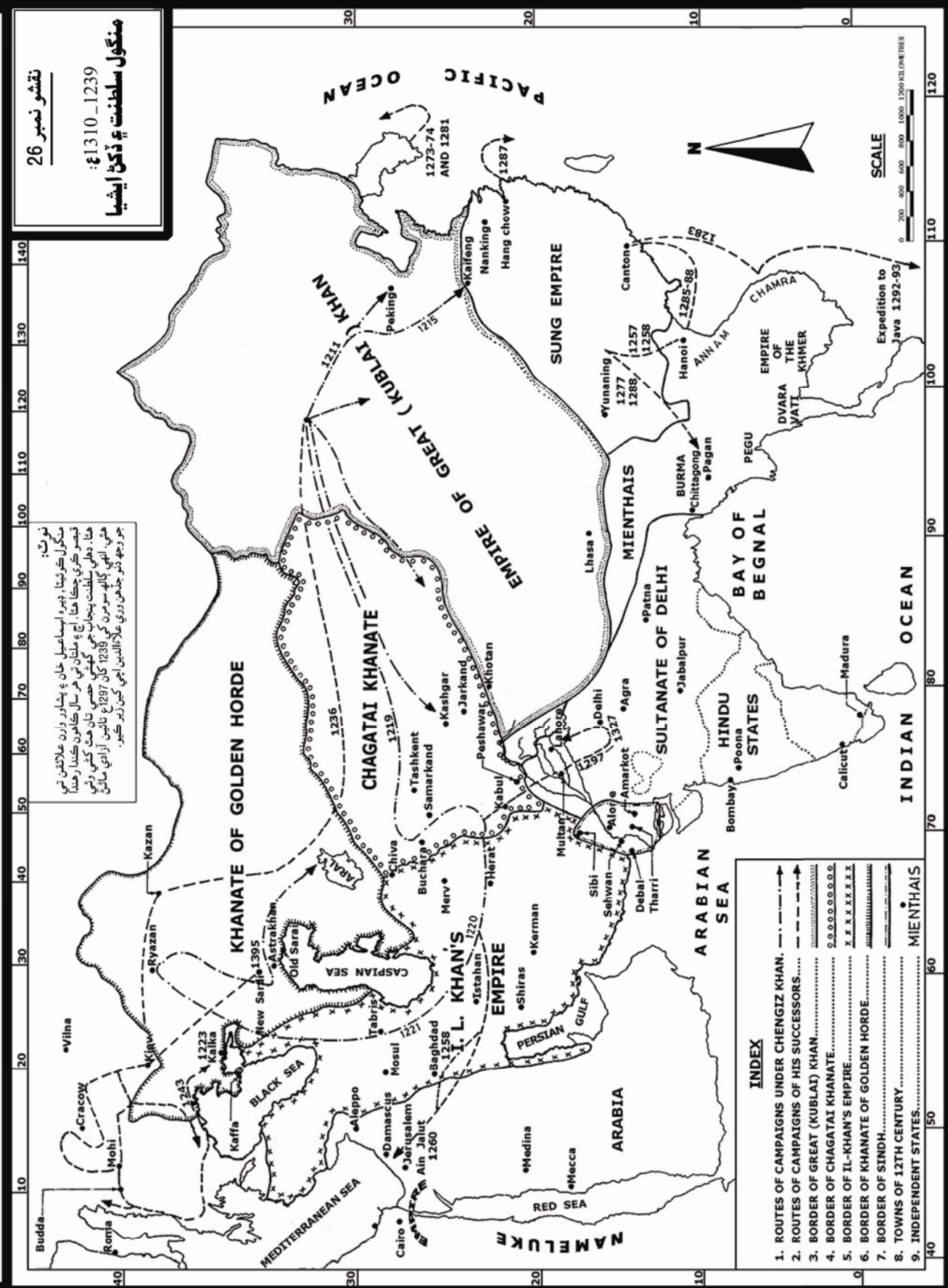

- INDEX**
1. ROUTES OF CAMPAIGNS UNDER CHENGIZ KHAN. ————→
 2. ROUTES OF CAMPAIGNS OF HIS SUCCESSORS. - - - - -→
 3. BORDER OF GREAT (KUBLAI) KHAN. ————
 4. BORDER OF CHAGATAI KHANATE. ————
 5. BORDER OF IL-KHAN'S EMPIRE. ————
 6. BORDER OF KHANATE OF GOLDEN HORDE. ————
 7. BORDER OF SINDH. ————
 8. TOWNS OF 12TH CENTURY. ————
 9. INDEPENDENT STATES. ————

————— MIENTHAIS

جيسين جي ٻوليءَ جا گهڻي ڀاڱي لفظ سرائڪي، پنجابي ۽ سنڌي ٻولين وارا آهن. سندن موسيقي سنڌي موسيقيءَ سان ملي ٿي ۽ شادي وهانو ۾ ساڳيا سنڌ ۽ ڏکڻ پنجاب وارا سهرڙا ۽ لاڏاڳائيندا آهن.

جيئن ته 1237 ۽ 1295 جي وچ تي دهلي سلطنت اُچ کان ڏاکڻيان علائقا پنهنجي وس هيت نرڪي سگهي، سو رحيم يار خان شهر کان هيت ويندي سمنڊ تائين سڄي سنڌ آزاد هئي ۽ مٿس سومرن جو راج هو. ان کان پوءِ وري سنڌ 1297ع ۾ دهليءَ آڏو سبس نوايو.

1351ع ۾ محمد تغلق منگولن کان سنڌ تي حملي ۾ مدد گهري. هن تي ڌار بحث ٿيل آهي.

منگولن جي دهليءَ تي حملن مان سنڌ کي وقتي طور فائدو رسيو، جيتوڻيڪ ملتان کان ڪشمور تائين وارو علائقو سنڌ کان سدائين لاءِ ڇڄي ويو.

منگول شروع ۾ بولان ۽ گومل لکن کان سڌو دهلي سلطنت جي علائقي ڏکڻ پنجاب تي حملا ڪندا هئا جيڪو اتر سنڌ سوڌو، ڪجهه وقت اڳ قباچ فتح ڪيو هو. هن حملن جي ڪري دهليءَ جي سنڌ تي پڪڙ ڏري ٿي وئي.

سومرن جا منگولن سان سنا نانا هئا، ڇو ته منگولن جي والار هيٺ کاڌي پيئي جي شين جي اٿان وارا علائقا هئا ۽ سنڌ کين اهي شيون تڏهن ئي پهچائي ٿي سگهي جڏهن اتي امن امان هجي. اهڙيءَ ريت سنڌ پنهنجي آزادي برقرار رکندي آئي ۽ وري جڏهن علاءُ الدين منگولن کان ڏاڍو ٿي ويو ته سنڌ به 1297ع ۾ اُن مڃي. مطلب ته سومرن سنڌ تي 1237 يا ڊير ۾ ڊير 1241 کان 1297ع تائين آزاديءَ سان راج ڪيو. 1300ع ڌاري منگولن جي طاقت گهٽجڻ لڳي؛ سندن سلطنت ڀرڻ لڳي ۽ ستت ئي علاءُ الدين خلجيءَ جنگ ۾ سندن پندرهن هزار ماڻهو هائين جي پيرن هيٺان لتاڙائي ماريو.

- * ڪين بارود جي ڄاڻ چينين وٽان پئي هئي، جن اهو 1067ع ۾ ايجاد ڪيو هو ۽ ان تي لاڳيتو سرڪاري هڪ هتي رکيو ٿي آيا.
- * 1256ع ۾ چين واري قبلائي خان جي پيءُ هلاڪو الموت تي قبضو ڪري اسماعيلين کي وڏو نقصان رسايو.
- * 1258ع ۾ منگولن هليگو (هلاڪو) جي اڳواڻيءَ ۾ بغداد فتح ڪيو. آخري عباسي خليفي کي ماري ۽ بغداد کي باهه ڏئي ساڙيائون. ساڳئي سال قبلائي خان چين فتح ڪيو.
- * منگولن جي انهي شروعاتي سلطنت جو 1336ع انت ٿيو، پر تيسرائين سڌريل مفتوحن سان رلي ملي ويڃڻ ڪري منجهن اسلامي رنگ اچي چڪو هو.
- * سنڌ وارا منگولن کي تاتاري سڏيندا هئا. پنجاب ۾ سنڌوءَ جو اولاهون پاسو، سرحد صوبو ۽ اتر بلوچستان سندن قبضي ۾ هئا.
- * هنن ڪوئيٽا جي بيلن ۽ زيارت جي ٽڪرين وارا صنوبر (Juniper) جا وڻ تباھ ڪري ڇڏيا. هي بولان ۽ گومل لکن کان ايندا هئا. خيبر لڪ کانئن گهڻو پوءِ جي ڳالهه آهي.
- * منگول 1221 کان 1298ع تائين دهليءَ تي هر سال حملو ڪندا رهيا. دهليءَ جي علائقن تي اهم حملا 1221، 1241، 1246، 1260، 1291، 1298، 1304، 1346 ۽ 1351ع ۾ ڪيائون. سندن 1358، 1399، 1429، 1520 ۽ 1524ع وارن حملن وقت سنڌ ۾ سمن جي حڪومت هئي. سندن اڳواڻي روڪڻ لاءِ دهلي سلطنت اُچ، ملتان، لاهور ۽ بين وڏن شهرن ۾ مضبوط فوجي چانوڻيون ٺاهي ڇڏيون هيون، پر هو بهراڙين جو ٻيڙو پوڙي ڇڏيندا هئا. تنهن ڪري سڄو ڏکڻ پنجاب خالي ٿي ويو. ڪجهه ماڻهو اتر سنڌ ۽ ڪجهه ڏکڻ ايشائي وڏي ريگستان (Sindh-Rajasthan desert) ڏانهن لڏي ويا.
- * اتر سنڌ (ملتان ۽ بهاولپور) جا ڪجهه قبيلو اولهه طرف ڏکڻ ڏکڻ عراق ۽ ترڪيءَ کان ٿيندا يورپ تائين وڃي پهتا، جتي اهي پنهنجي بنهه ڌار سڃاڻپ ٺاهي چوسي يا رولو کونجڻ لڳا.



پنيور (ڊيبل) جوانت

103. چنگيز جي اڳواڻيءَ ۾ منگولن جي زور وٺڻ جو سنئون سڌو نتيجو اهو ٿيو ته خوارزم شاهه دولت گڏ ڪري پنهنجي سلطنت موٽائڻ لاءِ پنيور ۾ به قمار ڪئي. هيءَ تصوير ٻڌائي ٿي ته پنيور جي گهٽي گهٽيءَ ۾ ويڙهه ٿي هئي ۽ هي ماڻهو زهريلو تير نونٺ ۾ لڳڻ سان گهٽيءَ ۾ مٿو هو. ماڻهن جي وڏي انگ جي گهٽين ۾ مارجڻ ۽ پورجڻ مان ظاهر ٿئي ٿو ته شهر جو امانڪ لڳ ڪانڊاريندڙ انت ٿيو هو ۽ اهو آثارن مان ثابت ٿي چڪو آهي. (ايف اي خان، پنيور، ڊي جي اي).



104



105

106



107



108



109

- 104. چنگيز خان اطاعت قبول ڪندي.
- 105. چنگيز خان جي تصوير . (پي اي ڊبليو).
- 106. منگولن پاران ڊوڙائي ڪيل وچ ايشيا جا شهزادا بلين جي دربار ۾ . (او يو پي . اي شارت هسٽري آف پاڪستان . جي . حسين ، 1981).
- 107. منگول گهوڙيسوار تيرن پريل مياڻ سان . (ٽي ڊبليو ايڇ).
- 108. منگولن جو تمبو: سنهڙن چهن سان ٺهيل ، ڏاهڻ ۽ ڪوڙڻ ۾ سولو ۽ ڪٽڻ ۾ هلڪو . (اي ايل اي).
- 109. هٿين ويڙه لاءِ منگولن جو لوهي چاريءَ وارو ٽوپلو ، منهن جو بچاءُ ڪندڙ زنجيرون ، ڍال ۽ ڪهاڙي . (اي ايل اي).

منگولن جي فتحن سان لاڳاپيل اهم واقعن جي سن وار ترتيب

نمبر	عيسوي سن	واقعو
.1	1214	چنگيز خان بيجنگ تي قبضو ڪري ورتو.
.2	1216	چنگيز خان ويجهي اوڀر (ترڪي ۽ ان جي آسپاس وارا ملڪ) تي حملو ڪيو ۽ اتان جو آبپاشي نظام ناس ڪري ڇڏيائين.
.3	1218 - 1220	چنگيز خان ايران فتح ڪيو.
.4	1219	چنگيز خان جي منگولن بخارا تي قبضو ڪيو.
.5	1221	چنگيز خان سمرقند ۾ ڦرلٽ ڪئي.
.6	1221 - 1225	منگول دهلي سلطنت جي علائقن ۾ گهٽيا.
.7	1222	چنگيز خان روس تي ڪاه ڪئي.
.8	1227	چنگيز خان پنجهن سالن جي ڄمار ۾ مري ويو.
.9	1229	منگول اڳواڻ اوگدائي (جگتائي يا چغتائي يا اڪتائي) کي خان اعظم چونڊيائون.
.10	1231	منگولن ڪوريا تي ڪاه ڪئي.
.11	1238	منگولن ماسڪو تي قبضو ڪيو.
.12	1240	منگولن ڪيف (Kiev) تي قبضو ڪيو ۽ روسين کان ڍل اوڳاڙيائون.
.13	1256	قبلائي خان جي پيءُ هلاڪو ۽ ايراني فدائين کي بهارو ڦيري ڇڏيو.
.14	1258	منگولن بغداد تي قبضو ڪري عباسي خلافت جو انت آندو ۽ قبلائي خان چين فتح ڪيو.
.15	1260	مملوڪن عين جالوت (فلسطين) ۾ منگولن کي زبردست ڦيه ڏني.
.16	1267	چنگيز خان جي پوٽي قبلائي خان چين جي يووان راج گهراڻي جو پايو وڌو.
.17	1304	سلطان علاء الدين خلجيءَ منگولن کي شڪست ڏني، سندن پندرهن هزار فوجي ماريو.

منگولن جي دشمن تي ڪاه

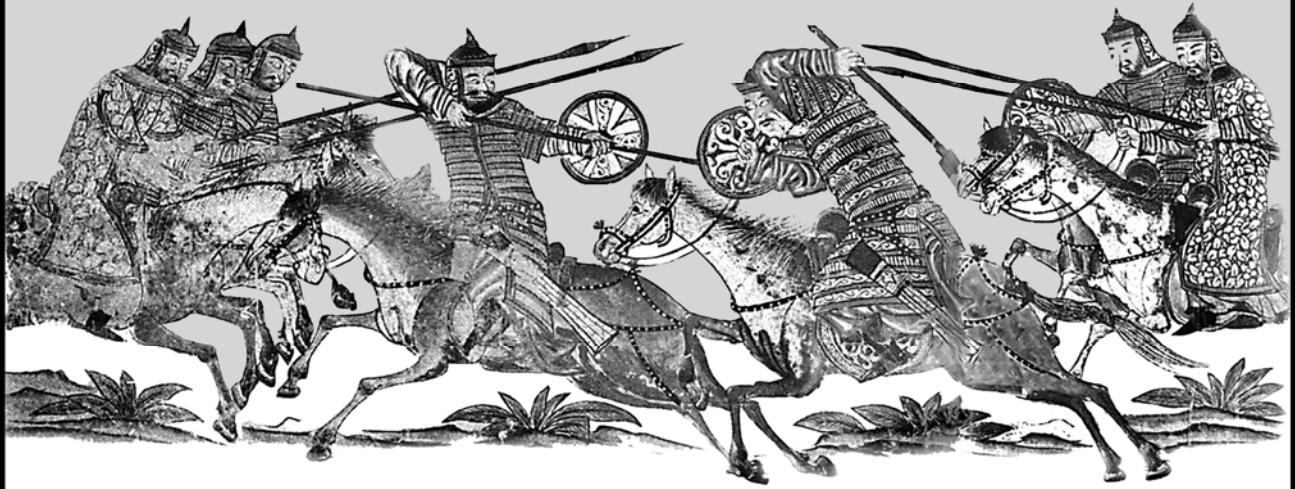

.110 منگولن جو پڇندي پڇندي اُمالڪ پوئتي منهن ورائي دشمن تي حملو ڪرڻ: منگول گهوڙيسوار گهڻو ڪري اها ڄال هلندا هئا. رشيدالدين جي ورلڊ هسٽري تان ورتل. (تي ڊبليو ايڇ).

نقشو نمبر 27
 3000 ق. م کان 1300ء:
 پروھين جو سنڌ ڏانهن لڏي اچڻ

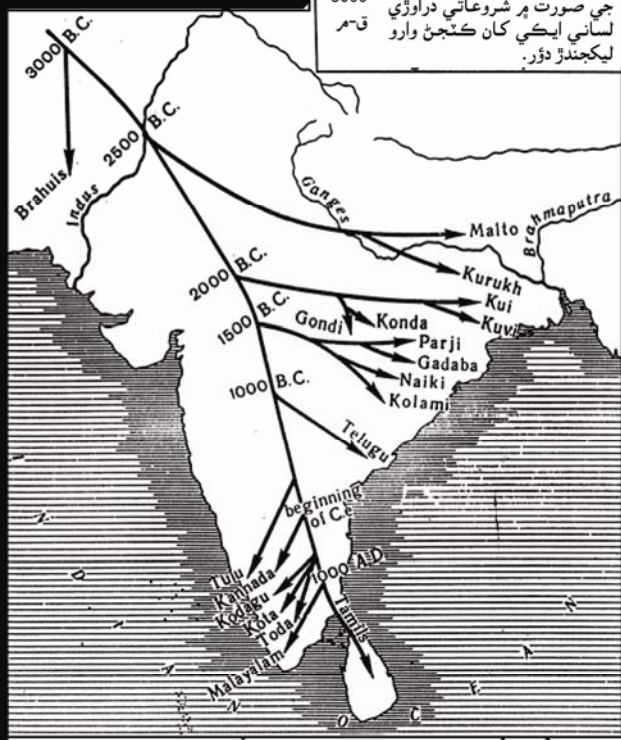

دراوڙ قبيلن جي هندوستان ۾ اچي تاريخي طور آباد ٿيڻ جون واٽون. پوليٽن جي انفرادي طور ۽ گروپن جي صورت ۾ شروعاتي دراوڙي لساني ايڪي کان ڪٽڻ وارو ليڪچنڊر ڏور.

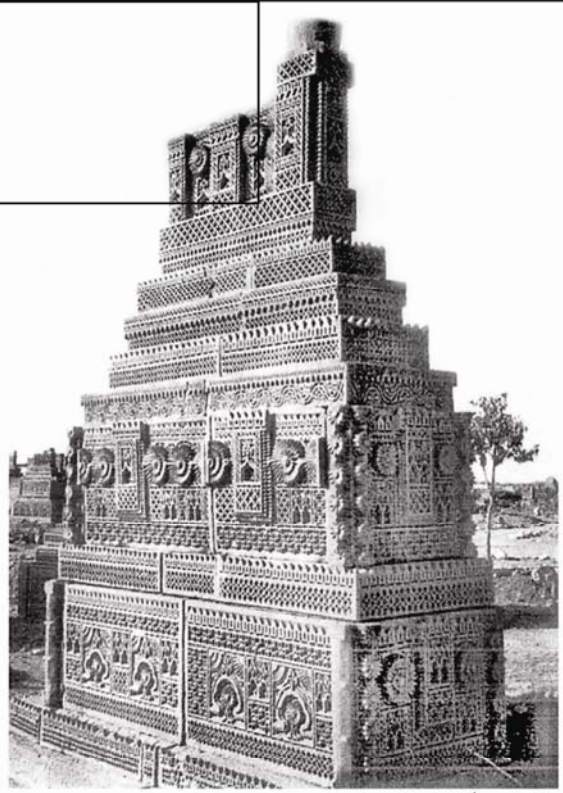

.111 - چوکنڊي نموني جي قبر.

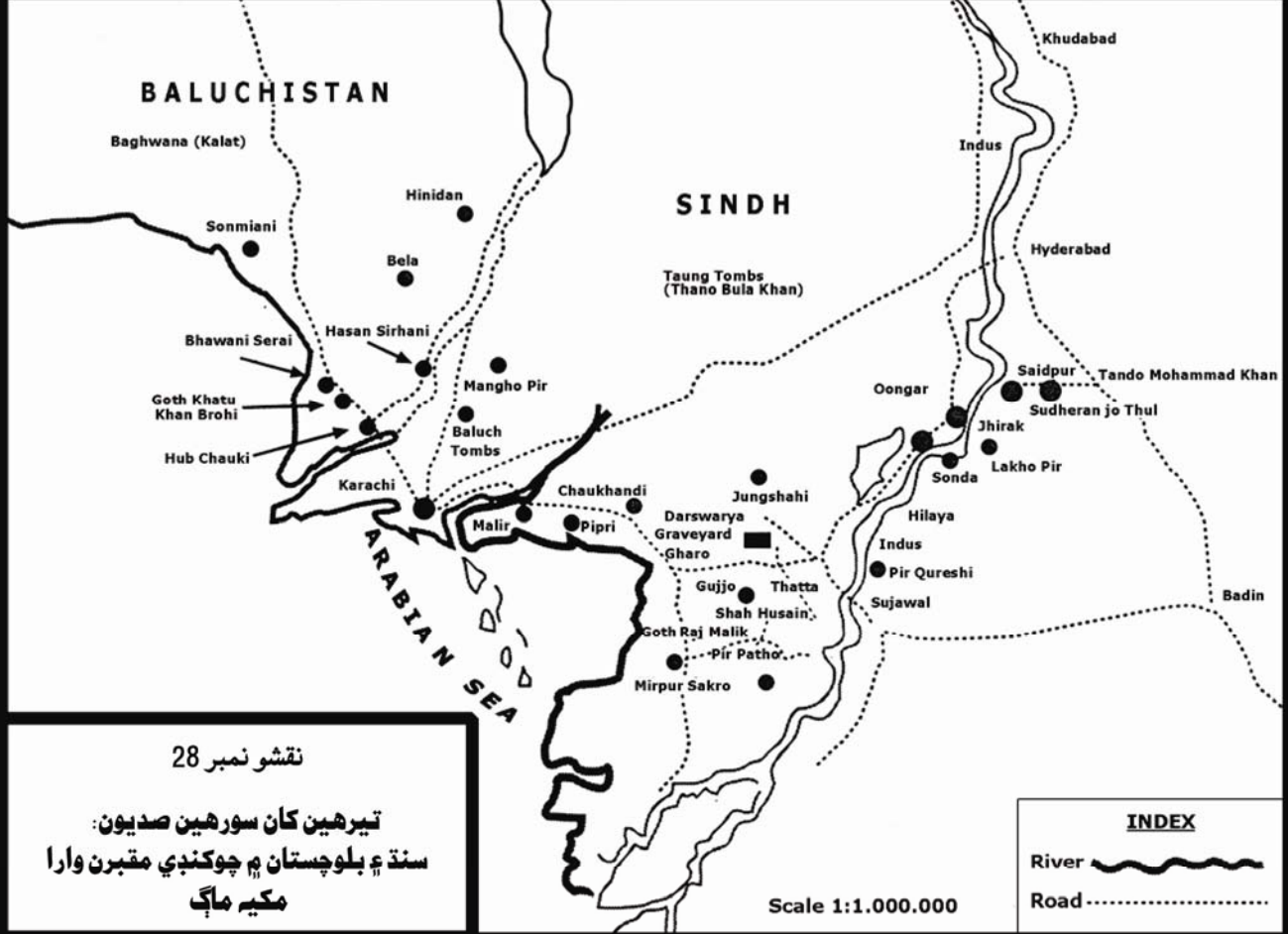

نقشو نمبر 28
 تيرھين کان سورھين صديون:
 سنڌ ۽ بلوچستان ۾ چوکنڊي مقبرن وارا
 مکيه ماڳ

INDEX
 River ~~~~~
 Road - - - - -

Scale 1:1,000,000

باب يارهون

بروهين جي سنڌ ڏانهن لڏ پلاڻ ۽ چيسين (لاڏائين يا رولن) جي پاڇڙ

بروهين جي لڏ پلاڻ

بروهين جي سنڌ ڏانهن لڏ پلاڻ صدين کان هلندي اچي. سندن گذر سفر گهڻو ڪري چوپائي مال، پڪرين ۽ رڍن جي ڏٺن تي هوندو هو. هر سال سياري جي مند ۾ جڏهن سنڌ جي دنگ ويجهو ٽاڪرو علائقن ۾ مال لاءِ گاهه جي اثاثن ٿيندي هئي ته هي پنهنجا ڏٺ ڪاهي، ڳڙهي خيري کان سيوهڻ تائين، سنڌوءَ جي ساڄي پاسي وارن علائقن ڏانهن هليا ايندا هئا ۽ نومبر کان فيبروريءَ تائين چار مهينا اتي مال چاريندا هئا. ان وچ ۾ جنوري کان مارچ تائين سياري جي مينهن تي نوان گاهه ڦٽندا هئا ته بروهي به جتان جا هوندا هئا اوڏانهن موٽي ويندا هئا. بروهي غريب هوندا هئا، پر ايماندار هوندا هئا. آڪٽوبر جي پڇاڙيءَ ۽ نومبر ۾ سڳڏاسي چانورن جو لائيءَ (پورهئي جو اجورو) تي لبارو ڪندا هئا، پنهنجا ڏاند ڪيڙين ۾ جوڙي بنبون سڏيون ڪندا هئا ۽ اهڙي قسم جا ٻيا ڪوڙ ڏکيا پورهيا ڪندا هئا. انهن ڏينهن ۾ سنڌ ۾ سڱن جي ڏي وٺ يا بڏي جو سلسلو عام هو. جنهن وٺ ڏيڻ لاءِ سڱ نه هوندو هو اهو ٽڪا پريندو هو. سنڌين جو نياڻي ٻارن تي ڏيان گهٽ هوندو هو، سو گهڻيون ڇوڪريون ننڍڙي هوندي ئي مري وينديون هيون، تنهنڪري سنڌ ۾ سڱن جي ڪوٽ هوندي هئي. بروهي وري اهو سوچي ته سندن نياڻيون سڪيون ٿينديون، پنهنجون نياڻيون سنڌين ۾ ملهه تي پرڻائي ڏيندا هئا. سنڌي سماج ۾ ڏاڏي پوٽي يا ٽڪن ڳڏي زال هڪجهڙيون ئي ليڪبيون آهن. هن ريت انهن بروهين مائٽن وسيلي ڪوڙ سارا بروهڪا انڌ ويساه سنڌي سماج ۾ اچي ويا. بروهي سنڌ ۾ هر سال ايتريون ته ڇوڪريون وڪڻندا هئا، جو سنڌي اڄ تائين بروهين کي ماما ڪوٺيندا اچن.

بري پنهنجي ڪتاب ”لائف هسٽري آف بروهي“ ۾ بروهين جي جن ريتن، رسمن، رواجن ۽ انڌ ويساهن جو ذڪر ڪيو آهي، سي سنڌ جي ڳڙهي خيري کان سيوهڻ تائين وارن علائقن ۾ اڄ به جيئن جو تيئن رائج آهن. ظاهر آهي ته ائين بروهين جي صدين کان هر سال اچ وڃ جي ڪري ٿيو. ان هوندي به تيرهين صديءَ کان اڳ بروهي ڪڏهن به وڏي انگ ۾ لڏي سنڌ ۾ اچي مستقل آباد ڪونه ٿيا هئا.

تيرهين صديءَ ۾ منگول وچ ايشيا، افغانستان ۽ بلوچستان تي

بلوچستان جي بلوچ ڪوٺائڻ وارن ۾ اڌ کان وڌيڪ بروهي آهن، جيڪي يورال ڍنڍ جي ڏاکڻين علائقن کان 3,000 ق-مر ڌاري بلوچستان ۽ ڏکڻ اولهه افغانستان ڏانهن لڏي آيا. ساڻن گڏ بلوچستان جي دنگ وارن افغانستان ۽ ايران جي علائقن جا ٻيا قبيلو پڻ لڏي بلوچستان ايندا رهيا. بلوچستان جا ڪافي با اثر گهراڻا جهڙوڪ زهري، بزنجو، ريساڻي، مينگل، رستمزئي، ستمزئي، سرپاڙا، لهڙي، ماناشاهي، بنگلزئي، لانگو، شاهائي، نيچاري، هارڻي، پندراني، سجالي ۽ ماماساني بروهين جا پاڙا آهن ۽ ان کان سواءِ بلوچستان ۾ رهندڙ ڪوڙ سارا ٻيا غير بلوچ به بلوچ ڪوٺائيندا آهن. بروهي، بلوچستان کان وڌيڪ افغانستان ۾ رهن ٿا. اتي اهي شوروڪ ۽ چخنسر جي وچ تي هيڏي هوڏي لڏيندا وٽندا آهن. ايران ۾ سندن ٿاڪ افغانستان-پاڪستان دنگ تي سبزوار کان بيمپور تائين آهن. هي ترڪمينا جي ڏاکڻين علائقن ۾ به رهن ٿا. بلوچستان جا علائقا جهلاوان، سراوان ۽ قلات سندن خاص ڳڙهه آهن، پر هي ٻين علائقن ۾ به رهندڙ پکڙيل آهن.

هنن قبيلن جا پاڻ ۾ ڪي رت جا رشتا ڪونهن، پر حالتن پٽاندڙ وڻ وڻ جي ڪاڻي ۽ پانت پانت جون ٻوليون ڳالهائيندڙ ماڻهن انتظامي، معاشي، سياسي ۽ جنگي مفادن تحت پاڻ ۾ هڪ ٿي ڌڙا ٺاهيا، جن هوريان هوريان بروهين جي پاڙن جو روپ ڌاري ورتو.

بروهي اصل ۾ دراوڙ هئا ۽ سندن وطن يورال ڍنڍ ۽ اڄوڪي دوشنبي ۽ لينن آباد جي وچ وارو پرڳڻو هو. هنن جو پهريون ٽولو 3,000 ق-مر ۾ مولا لڪ اڪري قلات ۾ اچي آباد ٿيو هو. سندن لڏ پلاڻ وارو نقشو ٻڌائي ٿو ته پوءِ ايندڙ ٻيا وري گومل لڪ اڪري اوڀر ۽ ڏکڻ هندوستان ڏانهن هلندا ويا. بروهي جيئن ته گهڻو وقت اڳي دراوڙن کان ڇڄي ويا هئا، تنهنڪري سندن ٻوليءَ جي اوسر به ٻين دراوڙي ٻولين کان ٻنهي ڌار پنهنجي منهن ٿيندي رهي ۽ هيٺسره هيءَ ٻولي هندوستان جي ٻين دراوڙي ٻولين سان ورلي ڪئي ڪو ميل ڪاڻي ٿي.

بادشاهم فاتح ۽ گهوڙيسوار

گهوڙي تي چڙهيل بادشاهن، فاتحن ۽ گهوڙيسوارن جون تصويرون ٺاهڻ جو رواج گذريل 2500 سالن کان هليو پيو اچي. اها انهن کي نروار جوڌو ظاهر ڪرڻ جي ڪوشش هوندي هئي. انهي جي ابتڙ گهوڙي تي سوار التمش ۽ ائموٽ ڪري ڏيکاريو ويو آهي.



112



113



114



115



116



117

- 112. گهوڙي تي چڙهيل پارٿي، جنهن جو گهوڙو اڳتي پيو وڃي ۽ پاڻ تير پوئتي پيو هلائي؛ هيءَ جنگي چال پارٿين جي پنهنجي ايجاد هئي. گهوڙن تي چڙهي ويڙهه ڪرڻ جي ڏانهن ڀر هي هڪ انقلاب هو. (پي اي ڊبليو).
- 113. پاڻ ڀر ويساهيندڙ ۽ ائموٽ التمش گهوڙي تي چڙهيل. (پي اي ڊبليو).
- 114. منگول گهوڙيسوار پولو راند کيڏندي. (اي ايل اي).
- 115. نيبولين گهوڙي تي چڙهيل. (ٽي ڊبليو ايڇ).
- 116. هڪڙو ڌنار گهوڙي تي چڙهيل. (اي ايل اي).
- 117. سڪندر گهوڙي تي چڙهيل. (ڪ ڊ س).

سنڌ ۽ ايران - افغانستان جي علائقن سان پنج هزار سالن کان لاڳاپا رهڻ ڪري هاڻي بروهي نالي ماتر به دراوڙ نه ٿا لڳن.

يونوچ سمنڊ (Mediterranean) جي ڀر وارن يورپي ملڪن جا چيسي يا رولو (102)

اڻويهين صديءَ ۾ چيسي ٻوليءَ ۽ منجهس اڪرن جي پندار بابت اڀياس ٿيو، جنهن مان خبر پئي ته سندن ٻوليءَ ۾ پنجابي، سنڌي ۽ سرائڪي لفظ شامل آهن. سندن ڳائڻ وڃائڻ خاص ڪري شادي وهانو جي لادن، سهرن ۽ گيچن جي اڀياس مان پتو پيو ته اهي لڳ ڀڳ ساڳيا ئي سنڌ ۽ ڏکڻ پنجاب وارا گيت آهن. ان ڳالهه جو مشاهدو ليڪڪ پنهنجي سر پاڻ به ڪيو آهي. چيسين جي اصل وطن بابت يورپي محققن جي وڌيڪ تحقيق ۾ اها ڳالهه سامهون آئي ته تيرهين صديءَ ۾ منگول لڳ ڀڳ هرسال دهلي سرڪار جي علائقن تي ڪاهون ڪندا هئا. سندن هلان روڪڻ لاءِ دهليءَ جون ملتان ۽ اُچ ۾ فوجي ڇانوڻيون هيون، پر هو بهراڙين ۾ چيڙهه به نه ڇڏيندا هئا. ان ڪري سڄي ان ورهايل پنجاب جا رهواسي پنهنجا اباڻا ڪڪ ڇڏي بين پاسن ڏانهن هليا ويا؛ ڪجهه ماڻهن ڏکڻ ۾ سنڌ طرف رخ ڪيو، بين دهليءَ جي ويجهن يا اڀارين علائقن طرف ۽ ڪجهه وري اولهه طرف ڏکڻي ڏکڻي يورپ وڃي ڪنيو، جتي مزدوري مڙي، چوري چڪاري ۽ هلڪا ڦلڪا ڏوهه ڪري پيٽ پالڻ لڳا. يورپي ڪانئن نفرت ڪندا هئا، تنهنڪري اهي اتان جي رولو مخلوق ٿي ويا. هاڻي ان ڳالهه جي پڪ ٿي چڪي آهي ته سندن اباڻو وطن سنڌو درياءَ جي اوڀر وارا سرائڪي علائقا آهن.

ڪجهه بلوچ قبيلا پنهنجي مٿن جون الڳ نموني قبرون جوڙيندا آهن، جيڪي چوڪنڊي قبرون (ت. 111 ۽ 325) ڪوئبيون آهن. بلوچن جي تيرهين صديءَ ۾ سنڌ لڏي اچڻ جو مطلب آهي ته قبرن جي هن طريقي اڏاوت تڏهن کان شروع ٿي. ان نموني جي قبر جي تصوير ڏنل آهي. هن طريقي جي اڏاوت سمن ۽ مغلن جي دؤر ۾ پندرهنين ۽ سورهن صدين دؤران اوج ماڻيو.

قابس ٿي ويا هئا. اهي سڪين ستابن ماڻهن جي گهرن تي قبضا ڪري ۽ انهن جو مال ملڪيت قبائي وٺندا هئا. منگولن زيارت ماتريءَ ۾ صنوبر (Juniper) جي بيلن کي باهيون ڏئي ساڙيو - هاڻي اتي صنوبر جو ڪو به وڻ ست سو سالن کان وڌيڪ پراڻو ڪونهي. بروهي منگولن جي پوک کان سنڌ ڏانهن پڇي آيا. ملتان ۽ اُچ تي منگولن جي هر سال ڪاهن اتان جي بهراڙين جي ماڻهن کي لڏڻ تي مجبور ڪيو. ڏکڻ پنجاب جي سرائڪي ڳالهائيندڙ ڪوڙ ذاتين جا ماڻهو سنڌ ڏانهن لڏي آيا. اهي ذاتيون جيڪب آباد ضلعي جا جتوئي، بليدي ۽ ڪورائي بلوچ آهن. انهن جو بروهين سان ڪو تعلق ڪونهي.

چاندين بلوچن جو نالو پهريون ڀيرو 1616ع ڌاري ٻڌڻ ۾ اچي ٿو، جڏهن شمشير خان نتي جو گورنر هو. ڪجهه چئي نه ٿو سگهجي ته اهي سنڌ ۾ ڪڏهن اچي آباد ٿيا هئا. محال ڪوهستان جي نومڙين بابت پڻ ساڳيو حال آهي. اهي هاڻي بلوچ ڪوٽائين ٿا، جڏهن ته سترهين صديءَ ۾ سمن جو هڪڙو پاڙو ڪوٽيا هئا. ڪلمتين ۽ جوکين بابت پهريون ڀيرو 1650ع کانپوءِ اورنگزيب جي ملتان جي گورنريءَ دؤران ٻڌڻ ۾ اچي ٿو. چانديا رنگ آڌار هڪڙا ”ڪارا“ ۽ ٻيا ”پورا“ ڪوٽيا هئا. 1635ع ڌاري چاندين جو ست سو پيادن سپاهين ۽ ٽي سو گهوڙن جو لشڪر هوندو هو. نوحاڻي بلوچ نئيننگ ويجهو بن چشمن تي بني ڪندا هئا. هاڻي اهي چشما سندن جي ملڪيت آهن.

بلوچ ذاتيون مگسي، لاشاري، رند، ديناري، ڊومڪي، ڪلوهر ۽ بليدي جيڪب آباد ضلعي ۾، ۽ چانديا خيرپور ناٿن شاهه، جوهي ۽ سيوهڻ تعلقن ۾ آباد هئا. ڏک ۽ ٻٻر به پاڻ کي بلوچ چورائيندا هئا ۽ سترهين صديءَ ۾ هاڻوڪي ڪوٽڙي تعلقي ۾ رهندا هئا.

لڳي ائين ٿو ته هنن ذاتين جا گهڻي ڀاڱي ماڻهو تيرهين صديءَ ۾ منگولن جي پوک کان سنڌ ۾ اچي وينا. اهي ڌار ڌار بوليون ڳالهائيندا هئا؛ ڏکڻ پنجاب وارا سرائڪي ۽ بلوچستان وارا بلوچي يا بروهڪي ڳالهائيندا هئا ۽ انهن جا پاڻ ڀرت جا رشتا به نه هئا. هن باري ۾ تفصيلي بحث ليڪڪ جي ڪتاب ”سنڌ جي جاگيرداريءَ خلاف جدوجهد“ ۾ ٿيل آهي.

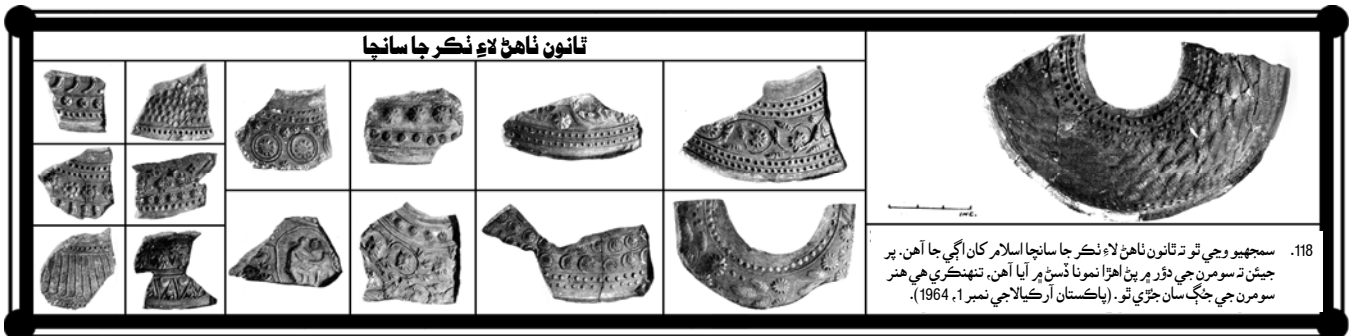

نقشو نمبر 29

1333ع
ابن بطوطہ جو سنڌ
۽ ملتان ڏانهن گس

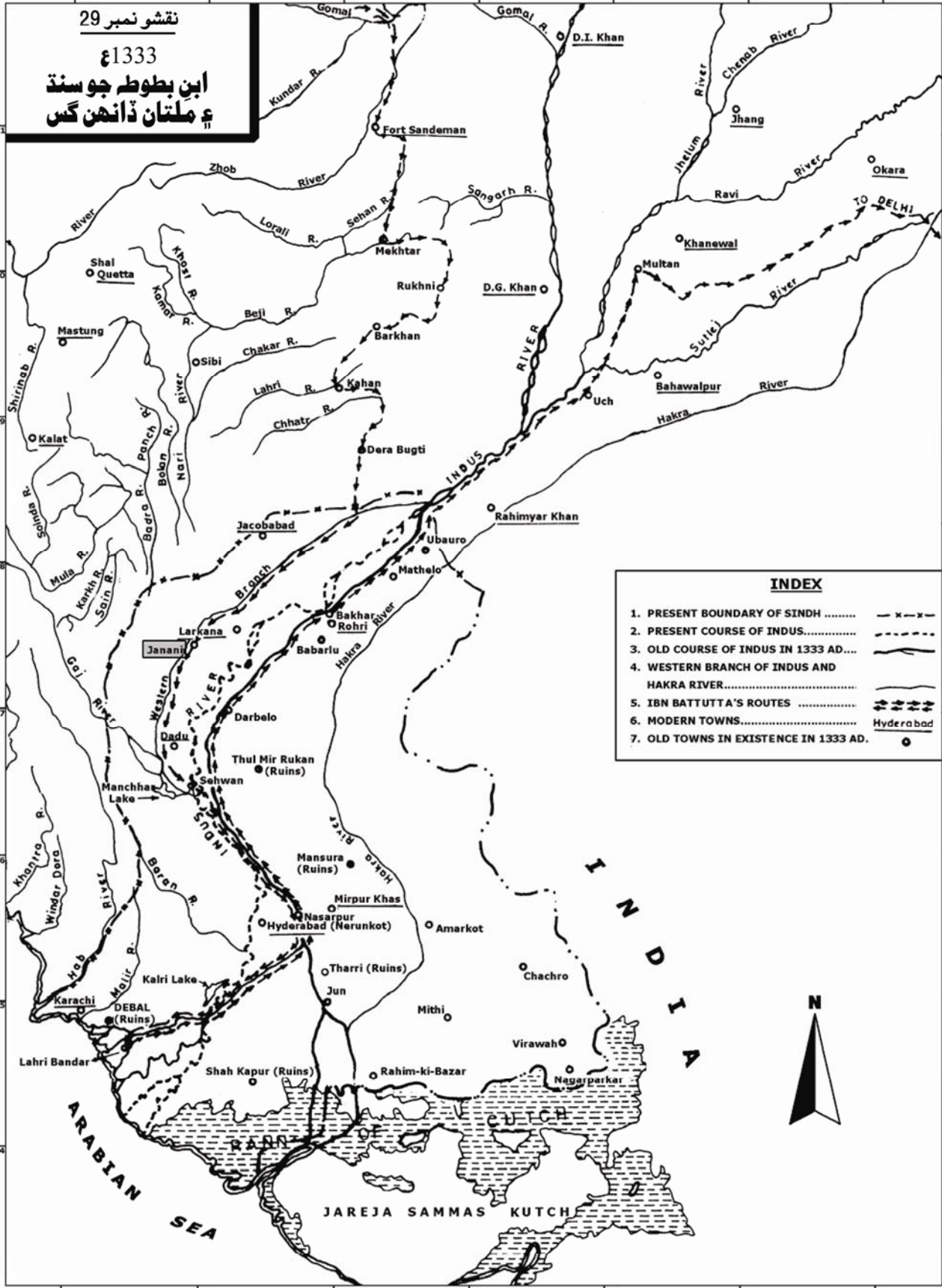

INDEX

- 1. PRESENT BOUNDARY OF SINDH - x - x -
- 2. PRESENT COURSE OF INDUS..... - - - - -
- 3. OLD COURSE OF INDUS IN 1333 AD... ————
- 4. WESTERN BRANCH OF INDUS AND HAKRA RIVER..... ————
- 5. IBN BATTUTTA'S ROUTES ————
- 6. MODERN TOWNS..... Hyderabad
- 7. OLD TOWNS IN EXISTENCE IN 1333 AD. ●



باب ٻارهون

ابن بطوطه جو سنڌ جو سفر

(ع1333)

ان دور ۾ سنڌ جي تاريخي جاگرافي

بوبڪ، نئينگ، ڪرچات، پوکران، عارب جو ٿاڻو، ٿاڻو بولا خان، آمري، سن، اويس قرني، بياپور، انڙپور، جهنگڙي، سري سنگهه ۽ مول وغيره انهن شهرن مان ڪجهه هئا. ڪينجهه منچر، مڪي ۽ ڪلري وڏيون ڏينڊون هونديون هيون. شاهه حسن، بوبڪن ۽ جهمپير کي هنن ڏينڊن جي وڏي ٽيڪ هوندي هئي. ڪراچي شهر تن ڏينهن ۾ ڪرائوشي يا ڪرائوشي ڪوٺبو هو. نٿو يا ته هو ئي ڪو نيا جي هو ته بنهه ننڍڙو شهر هو ۽ ڪنهن گڻپ ۾ نه هو يا ائين به ٿي سگهي ٿو ته درياءَ جي ويجھو نه هجي. نوان شهر جهڙوڪ جوڻاڻي، اباوڙو، بېرلو، دربيلو ۽ جُونِ نون وهڪرن تي آباد ٿيا هئا. لاڙي بندر جو نالو پهريون ڀيرو ديبل جي خوارزم شاهه هٿان 1223/24ع ڌاري تباهيءَ کان پوءِ اچي ٿو. ديبل شهر وري ٻيهر اسري نه سگهيو. چاڪاڻ ته سنت ٿي پوءِ درياءَ پنهنجو ان وقت وارو ڪلريءَ وارو وهڪرو ڇڏي ويو.

ديبلتا جو منڍ ٽنڊي محمد خان ۽ بلڙيءَ جي وچ تي هو. انهي کان هيٺ سنڌو گهڻن واهڙن ۾ ورهائجي ٿي ويو. انهن واهڙن مان هڪڙو هاڻوڪي ڦليلي واه جي ڀر وارو به هو، جيڪو ٽنڊي محمد خان جي ڏکڻ ۾ ساڳئي ئي هنڌان وهندو هو. هنن واهڙن جي ڪنارن سان ڪوڙ ساريون وسنديون 1758ع تائين آباد هيون. هن سال درياءَ پنهنجو وهڪرو مٽايو ۽ هاڻوڪي وهڪري تي وهڻ لڳو. انهن وسندين جو تفصيل باب پندرهن ۾ ڏنل نقشي ۾ ڏنل آهي.

ابن بطوطه جي سنڌ مان لنگهه جو دڳ

مشهور سيلاني ابن بطوطه 1304ع ۾ مراڪش ۾ ڄائو. انهي پنهنجو ٽيٽيهن سالن جو دنيا جو سفر 1324ع ۾ شروع ڪيو ۽ اتر آفريڪا، عربستان، ايران، لونت ۽ قسطنطينيه گهمندو نون سالن کانپوءِ 1333ع ۾ سنڌ پهتو. سنڌ اچڻ لاءِ هي ڪيسپين ڍنڍ جي اتر ۾ السارا ۽ سراچوق، خوارزم، الموت، بخارا، سمرقند، ڪش، ترمذ، بلخ، انادرب، پروان، ڪابل، غزني ۽ گومل لڪ کان ٿيندو بلوچستان ۾ داخل ٿيو. هتان هي قافلن جي اچ وڃ وارو دڳ پڪڙي هاڻوڪي

انهن ڏينهن ۾ سنڌو درياءَ اترين سنڌ جي گهڻي حصي ۾ هاڻوڪي وهڪري کان اٽڪل تيرهن کان سورهن ڪلوميٽر اوڀر ۾ اباوڙي ۽ ماتيلي جي بلڪل ڀرسان اٽڪل ڏهه ڪلوميٽر کن پنڌ تي وهندو هو ۽ اهي شهر ڪڇي ۾ هوندا هئا. هاڻوڪي گهوٽڪي شهر واري جاءِ وچ سِير ۾ هوندي هئي. درياءَ جو اهو وهڪرو اڳتي ڏنل نقشي ۾ ڏيکاريل آهي.

هيٺ درياءَ بکر، دربيلي، اڏيري لال، نصرپور، شيخ ڀرڪڻي ۽ ٽنڊي محمد خان کان ٿيندو وهندو هو. اهي شهر تنهن زماني ۾ درياءَ جي ڪناري آباد مڪيه شهر هوندا هئا. لاڙي بندر ڪلري واهڙ جي ڪڙ سان هوندو هو. تنهن زماني ۾ ڪلري ئي اصل درياءَ هوندو هو. درياءَ ٺريءَ کي ڇڏي ويو هو ۽ اهو شهر اجڙي چڪو هو. جُونِ شهر نئين واهڙ جي ڪڙ تي هو. سومرن جو اڳوڻو راڄڌاني شهر شاه ڪپور ڪنڊر بنجي چڪو هو. الور، برهمڻ آباد-منصوره ۽ بائضا (ڪاهوجوڏڙو يا ڍالبا) اڳي ئي اجڙي چڪا هئا ۽ ساڳيو ئي حال نل مير ڪڙ جو هو. هاڻوڪو عمر ڪوٽ گهڻي عرصي تائين هندو راڻي امر جي نالي سان امر ڪوٽ ڪوٺبو رهيو. ريگستان جا شهر نڪني (نگر پارڪر)، ويراواهه، چاچرو، مٺي، ڏيپلو ۽ رهمڪي بازار تڏهن به اچ وانگر وسندڙ هئا. اسلام ڪوٽ شهر ايترو پراڻو ڪونهي، پر تن ڏينهن ۾ موجود هو. ڏمبرلو ڊگهڙي شهر جي اوڀر ۾ ٿر جي ريگستان جي دنگ تي هو. ٿي سگهي ٿو ته اهو نئين ڪوٽ جي ڀر ۾ فضل ڀنڀرو هجي يا پاڻ نئون ڪوٽ هجي. سيوهڻ شهر ساڳيءَ جاءِ تي، ان وقت جي درياءَ کان ڪجهه ميلن جي پنڌ تي اولهه ۾ هو، پر ٻارو وهندڙ اڙل واه وسيلي درياءَ سان ڳنڍيل هوندو هو. اهو ئي ڪارڻ هو جو لاڙي بندر کان موت تي ابن بطوطه سيوهڻ نه ويو.

ٿر جي ريگستان وانگر ڪوهستان ۾ به شهر ۽ وسنديون هيون، جيڪي اڄ اڪيهين صديءَ ۾ به موجود آهن. واهي پانڌي، لڪي،

نقشو نمبر 30

1894/95 ۽

نصير آباد تعلقي جي نقشي
۾ جوتائيءَ جو ماڳ

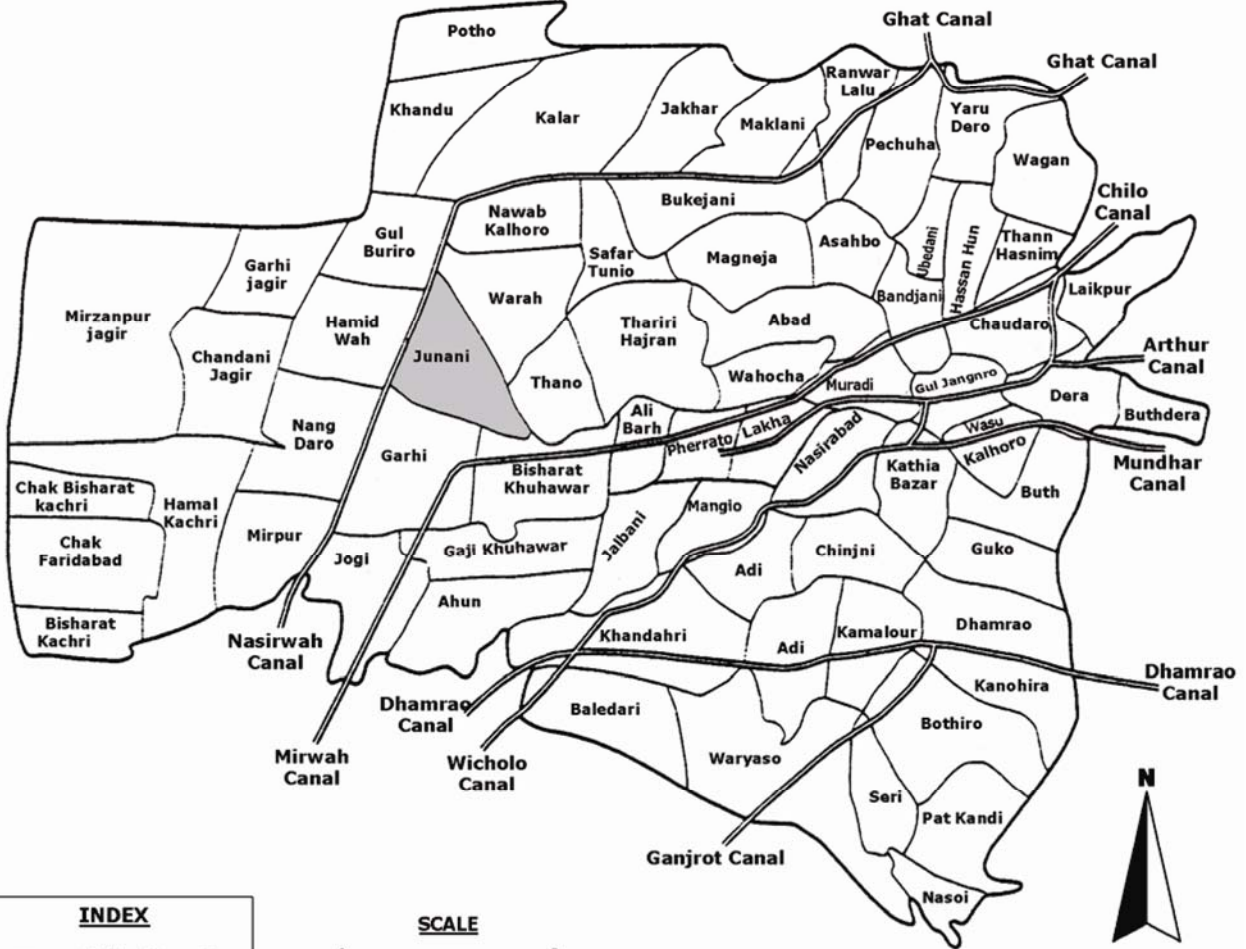

INDEX

— Deh Boundary
— Canal

SCALE



119



120



جوتائي انسپيڪشن بنگلو

119. جوتائي انسپيڪشن بنگلي ۾ نوڪرن جي رهائش ۽ گهروڙن جي ڪڙھ وغيره. (ع.س.)
120. جوتائي انسپيڪشن بنگلي ۾ ڪوئي تي مٿي چڙهي سمهن لاءِ ڏاڪڻ. (ع.س.)

هي بکر کان اُچ ويو. اتان جي گورنر شريف جلال الدين خلجيءَ کيس ڪجهه مهينن لاءِ ترسائي ڇڏيو ۽ ڪجهه ڳوٺن جي آمدني سندس حوالي ڪري ڇڏي. هتان کيس پنج هزار دينار اڳڙيا. اُچ کان ملتان ويو ۽ اتان پوءِ دهليءَ پهتو.

ان زماني ۾ تپالي ماڻهو (ت. 125) ۽ گهوڙا تپال پڄائيندا هئا. سومرن جو وڏو ۽ سهڻو شهر جوڻاڻي سنڌوءَ جي اولاهين شاخ (واره وهڪري) تي آباد هو. سنڌ ۾ گهوڙن کان پوءِ هن شهر تائين پهچڻ ۾ کيس ٻيڙيءَ وسيلي به ڏينهن لڳا هئا.

سومرن جو وڏو نالي هڪڙو امير هو (ڄام انڙ - سومرن ۽ سمن جو گڏيل چڱو مڙس)، سو تغلقن جو عملدار هو.

سيوهڻ وڏو شهر هو، ان جي ويجھو اوڏو سج هوندي هئي ۽ رڳو ٻنن جا وڻ هئا. اڙل واه جي پاسن سان چانهان (هنداڻا) ٿيندا هئا. ماڻهو جوڙ ۽ مٽر کائيندا هئا. مڇي (منچر، ڪينجهر، ڪلري، چوٽياري، ڊرگهه ۽ سنڌوءَ جي ٻين ڍنڍن مان) ۽ کير (ماهيو - ماڻهو درياءَ ۽ منچر ڍنڍ جي ڪنارن ۽ پوک جي آڌار مينهنون ڌاريندا هئا) ڄام ٿيندا هئا. ماڻهو ڳوٺ جو گوشت کائيندا هئا (باگڙي سج به ڳوٺ، سيڙهه، گدڙ ۽ جهنگ پلي وغيره جو گوشت کائيندا هئا ۽ هيٺ به کائين ٿا، پر ڪجهه ماڻهو ڳوٺ سان ملندڙ جلندڙ گلوڻي (ت. 263) نالي ريڙهاڪ جانور (reptile) کائيندا هئا، جنهن کي پڻ ابن بطوطه غلطيءَ مان ڳوٺ ڪوٺيو آهي). گلوڻي هاڻي سيوهڻ جي ڀر وارن علائقن مان ختم ٿي وئي آهي، پر ميٽنگ کان ڏاڍي ريلوي اسٽيشن تائين عام آهي.

سيوهڻ ۾ دهلي سرڪار جي عملدارن ڄام انڙ ۽ قيصر رومي ٻنهي گڏجي بغاوت ڪئي، تازو خزانچيءَ مان وڏي گورنر تيل ملڪ رتن کي قتل ڪيائون ۽ خزاني مان ٻارهن لک دينار ڦري ورتائون. ماڻهن ڄام انڙ کي ملڪ فيروز جو لقب ڏئي اتر سنڌ جو حاڪم بڻائي ڇڏيو. جڏهن اها خبر ملتان پهتي ته اتان جي گورنر سرتيز، سيوهڻ تي ڪڙو اچي چاڙهيو. ڄام انڙ اتان ڪسڪي وڃي پنهنجي قوم وارن وٽ لڪو ۽ سيوهڻين پنجن تالهن ڏينهن کانپوءِ ڪجهه شرطن تي هٿيار ڦٽا ڪيا. سرتيز پنهنجي واعدي تان ڦري ويو. قيصر ۽ سندس ماڻهن جون سسيون ويون ويون. ڪن ماڻهن کي اڌ مان وڍيو ويو. ڪن جون جيئري ڪلون لاهي، ٻه سان پري ڪوت تي تنگيون ويون. ايترا ته لاش ٿيا جو ڪوت جون پٽيون ذري گهٽ ڍڪجي ويون. سسيون وڃ شهر ۾ گڏ ڪيائون ته وڏو ڍڳ ٿي ويو.

شهر زوب (فورت سنڊيمن) مختار، بارکان ۽ ڊيره بگٽيءَ کان ٿيندو سنڌ جي ضلعي جيڪب آباد جي تعلقي نل ۾ اچي پهتو. هتان هن سنڌو درياءَ جي اولاهين شاخ ورتي، جنهن جي ڪڙ تي آباد وارو شهر کان ٻه ڪلوميٽر اولهه ۾ ڊيهه جوڻاڻيءَ ۽ سومرن جو شهر ”جوڻاڻي“ آباد هو. هن شهر جا آثار جوڻاڻي انسپيڪشن بنگلي (ت. 119-120) ويجھو هيٺ به موجود آهن. ٻن ڏينهن جو سفر ڪري منچر ڍنڍ ۽ اڙل واه کان ٿيندو سيوهڻ پهتو. سيوهڻ به سنڌو درياءَ جي ساڳي شاخ جي اولهه ۾ هو ۽ اڙل واه وسيلي درياءَ سان ڳنڍيل هو. اتان به درياءَ جي ساڳي شاخ وٺي سڪرنڊ ويجھو اصل درياءَ ۾ اچي پيو. تنهن کانپوءِ ڏکڻ ۾ نصرپور جي ڀر مان لنگهي لاڙي بندر وڃي پهتو. نصرپور شهر تڏهن هو، پر ڪنهن ٻئي نالي سان ڪوٺيو هو. ابن بطوطه سيوهڻ ويجھو بر پٽ جي ڳالهه ڪئي آهي. ٿي سگهي ٿو ته سيوهڻ جي ڏکڻ واري علائقي جي ڳالهه ڪئي هجي، جتي ٻنن کان سواءِ ڪجهه نه ٿيندو هو. اڙل تي به رڳو هنداڻا (چانهان) پوکيندا هئا. باقي سيوهڻ جي اتر ۽ اولهه ۾ ساوڪ ٿي ساوڪ هئي.

ابن بطوطه جي موت

ابن بطوطه لاڙي بندر ۾ پنج ڏينهن رهي اتان موٽيو ۽ دهليءَ جو دڳ ورتائين. موت مهل هو نصرپور، اڏيرو لال، درٻيلو، بکر ۽ اُچ کان ٿيندو ملتان ۽ اتان اجوداهان (هاڻوڪي پاڪ پٽڻ)، ابوهر، سرسوتي ۽ ڪانسيءَ رستي دهليءَ هليو ويو.

ابن بطوطه جا سنڌ بابت ويچار

سنڌ بابت سندس مشاهدن جا چور هن ريت آهن:

* بکر ۾ سندس ملاقات هڪ قانوندان امام صدرالدين الحنفي، اتان جي قاضي ابو حنيفه ۽ شيراز جي الهه لوڪ فقير شيخ شمس الدين محمد سان ٿي. هن خواجا خضر جي مقبري جو ذڪر نه ڪيو آهي، حالانڪ سيوهڻ ۾ عثمان مرونديءَ جي درگاه جي ڳالهه ڪئي اٿس. هيءَ درگاه گهڻو ڪري فيروز شاه تغلق 1356ع ۾ نئين سر اڏائي هئي.

* لاڙي بندر کان ستن ميلن جي پنڌ تي هڪڙو اجڙيل شهر ڏٺائين، جتي ڪا ٿل ڦٽل جاءِ ۽ ماڻهن ۽ جانورن جا پوتا هئا (امڪان آهي ته هنن جو مندر هوندو). اهو ماڳ لاڙيءَ جي ڦٽل ماڳ (ڌڙي) کان اتر اوڀر ۾ تيرهن ڪلوميٽرن تي آهي ۽ هاڻي ان جي سڃاڻپ مورا ماڙيءَ طور ٿي آهي، پر حقيقت ۾ هي اڃا ڪو اڳاڻو شهر هو.

نقشو نمبر 31

1335ع

محمد بن تغلق جي سلطنت

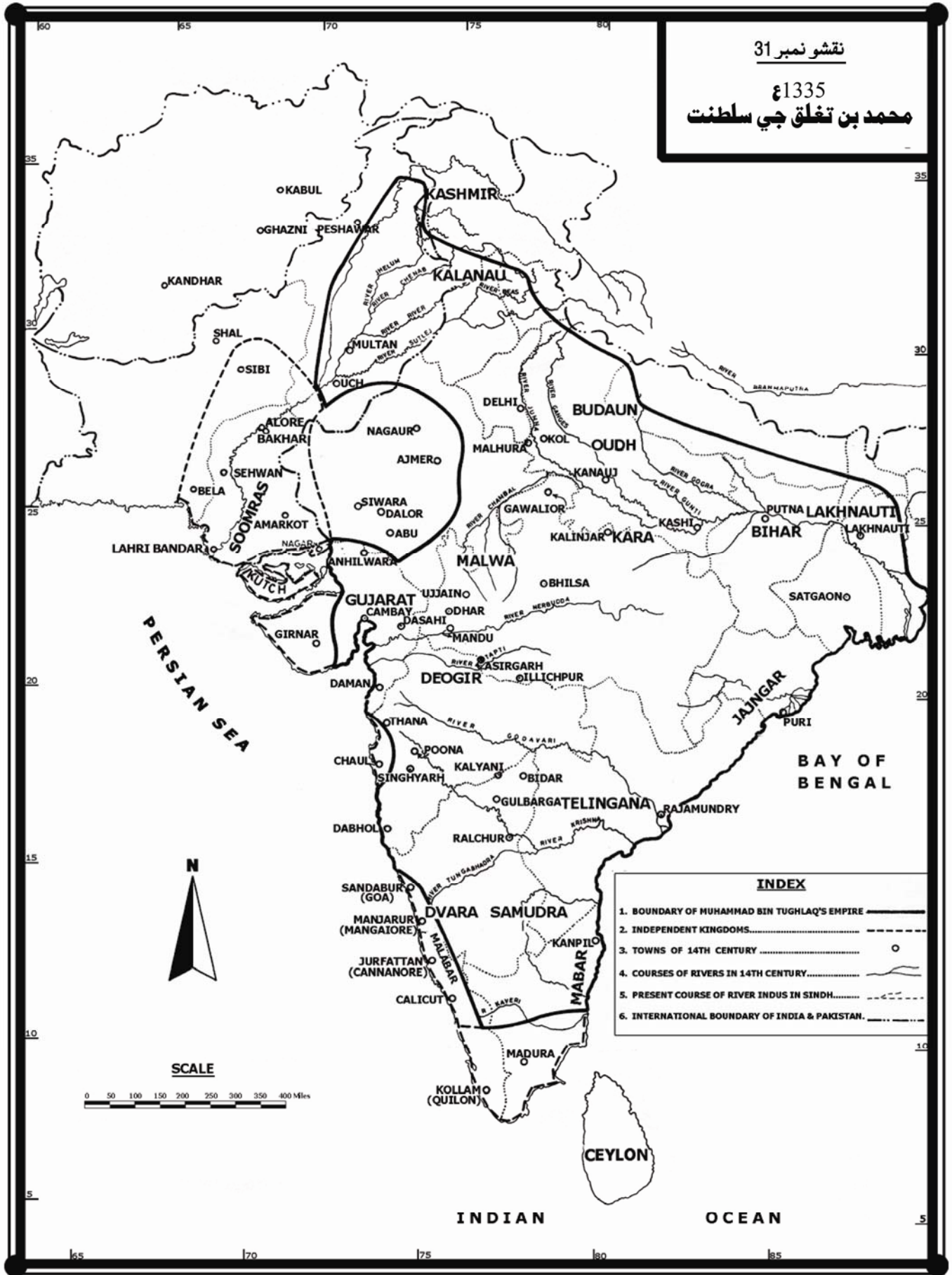

وينديون هيون ته وري پڄاڻيندا هئا. *
ابن بطوطه جي ويچارن ۾ جهول اهو آهي ته هن علائقي، اتان *
جي ماڻهن، پيداوار، ڏنڌن ۽ سماجي قدرن وغيره تي ڌيان نه ڏنو
آهي. سندس لکڻين مان تاريخي جاگرافي جهڙوڪ گلن، ٻوٽن
۽ جيتن جڻين وغيره بابت ڄاڻ بنهه گهٽ ملي ٿي. حالانڪه
کيس ملتان تائين پڇندي پڇندي سنڌ ۾ اٽڪل اٺ مهينا کن
لڳا هوندا. *
ابن بطوطه درياءَ جي وچ تي هڪڙي ٻيٽ جي ڳالهه ڪئي آهي، *
جنهن تي ڪشلو خان جي اوطاق هوندي هئي. ٿي سگهي ٿو ته
اهو ٻيٽ سکر جي ڀر وارن تانگهن وانگر پائجي يا لڙهي ويو
هجي. سترهين صديءَ جي شروع ۾ ڇهنبدار پٿرن وارا اهي
تانگها مهاڻن جي پيڙين لاءِ هر وقت خطرو بڻيل هوندا هئا.
ابن بطوطه جا کاغذ پٽ وڃائجي به ويا هئا. ٿي سگهي ٿو ته پوءِ *
جيڪي ڪجهه ياد رهيو هجيس سو ئي لکيو هجيس.

لاڙيءَ ويندي ساڻس سفر ۾ خراسان جو قانوندان ۽ لاڙي بندر *
جو نامزد گورنر علاءُ الملڪ گڏ هو. جيڪو سرتيز جي مدد
لاءِ آيو هو. لاڙيءَ تائين پهچڻ ۾ کين پنج ڏينهن لڳا. سنڌ جي
هن بندر تي يماني، آيراني ۽ عرب واپاري ۽ سيلاني ايندا رهندا
هئا. هتي باهران آيل مال تي هر سال سن لک چانديءَ جا دينار
ٽيڪس اڳڙندو هو، جنهن جو پنج سيڪڙو گورنر جهليندو هو
۽ باقي رقم شاهي خزاني ۾ ويندي هئي. ٽيڪس جو هي
ڪاٿو صحيح نه ٿو لڳي. عرب واپارين ذريعي سنڌ جي ڇريل
ڪپڙي جو ڏيساور ۾ واپار 1200-1500ع دوران پنهنجي اوج
تي هو. هن دؤر ۾ سنڌ مان ڪپڙو پراڻن گراهڪ ملڪن
جهڙوڪ ايران، وچ اوڀر ۽ يورپ سان گڏوگڏ آفريڪا جي
سامونڊي پٽيءَ وارن ملڪن ڏانهن به وڃڻ لڳو هو.
* سيوهڻ ۾ اڀڙي ته گرمي پوندي هئي جو ماڻهو جسم کي نارڻ
لاءِ ڪپڙي جون چادرون پڄائي ويڙهيندا هئا ۽ اهي سڪي

تغلق سندن تپالي سرشتو ۽ ابن بطوطه



123

121. محمد تغلق: (و. 1351ع سوندا وٽ).
(رضا لاثيريري رامپور).
121. فيروز شاه تغلق: (1351ع ۾ سوندا وٽ تاج ڏئي ٿيو).
(رضا لاثيريري رامپور).
122. يازيتو گهورزيسوار: فلورينس ۾ لڳل مجسمو. (اي ايل اي).
123. ابن بطوطه. (بي اي ڊبليو).
124. تپالي: ابن بطوطه تپالين جو ذڪر ڪيو آهي ۽ بارتل فريئر
پڻ تپالي ڪم آندا. (ڊيو آرٽ، سيوهڻ).

ڏکڻ ايشيا محمد تغلق جي مرڻ مهل

نوٽ:

سومرا هونئن ته چار انڙ جي 1333ع ۾ بغاوت ۽ سيوهڻ تي قبضي کان وٺي آزاد ٿي هئا. پر 1348ع تائين اهي بلڪل آزاد ٿي چڪا هئا ۽ محمد تغلق کي کين زير ڪرڻ لاءِ سنڌ تي ڪاه ڪرڻي پئي، جيڪا سندس سونڊا ويجهو مري پوڻ ڪري ناڪام ٿي. ان کان پوءِ سنڌ تي سما 17 سالن تائين آزاد راڄ ڪندا رهيا ۽ رڳو رڳو دهلي سلطنت جي علائقن تي ڪاهون ڪندا رهيا.

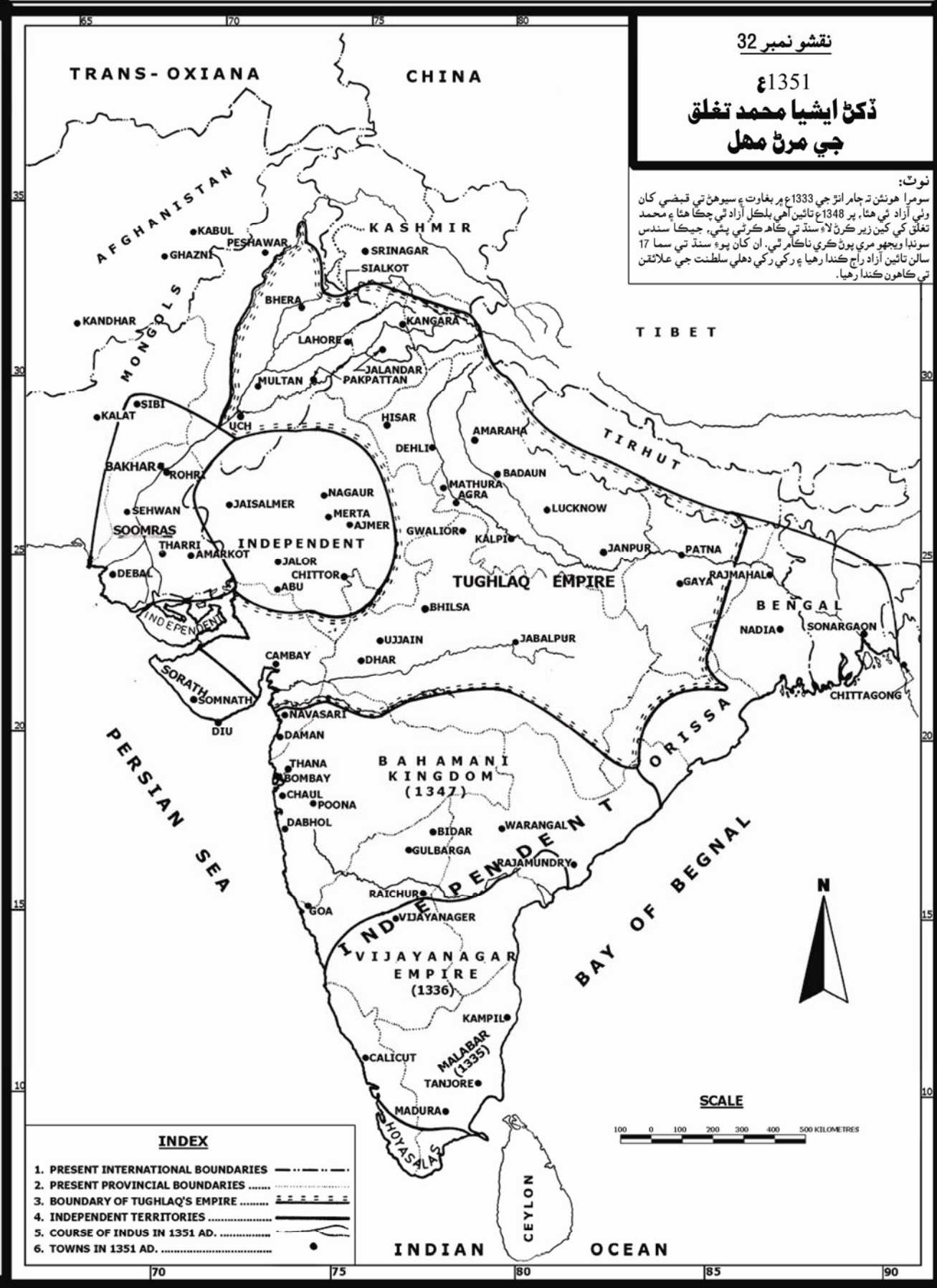

INDEX

- 1. PRESENT INTERNATIONAL BOUNDARIES — — — — —
- 2. PRESENT PROVINCIAL BOUNDARIES — — — — —
- 3. BOUNDARY OF TUGHLAQ'S EMPIRE — — — — —
- 4. INDEPENDENT TERRITORIES — — — — —
- 5. COURSE OF INDUS IN 1351 AD. — — — — —
- 6. TOWNS IN 1351 AD. •

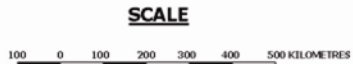

باب تيرهون

محمد تغلق جون سنڌ تي ڪاهون

پرڳڻي تي ڏڪار جو اثر بنهه گهٽ پيو. اتي سوڪهڙو ايڏو سخت نه هو، ڇاڪاڻ ته اتي پوک لاءِ پاڻي پهچائڻ جو بهترين ذريعو سنڌو درياءُ موجود هو.

محمد تغلق جي ڪاه جو گس

طغي گونڊل کان سڪي ۽ رستي ڪنڌ ڪوٽ، لڪپت، جاتي ۽ سجاول کان نٿي وڃي رسيو. پر محمد تغلق ساڳئي رستي سان وڃي نٿي سگهيو، ڇو ته سامهون جاڙيجن جي اڙ هئس. وري ڪڇ جو علائقو هو ٺوٺ ۽ ويران، وسنهن به ڇڏي پاڏي، سو اتي لشڪر جي چرپر ڏکي هئي ۽ مٿان ڪا خبر ڪانه ته ڪڇي ڪيڏي مهل ڪٿان اچي ڪڙڪن. سنڌ ۾ گهڙڻ وارين جاين جي آمهون سامهون اٽڪل پنجيتاليهه ڪلوميٽر ويڪرو رڻ ڪڇ چوماسي کان اڳ ۾ اونهارِي جي مهينن کي ڇڏي سدائين ڏهڻ لڳو پيو هوندو هو ۽ چوماسي کان پوءِ ڏيڏو جو روپ ڌاري وٺندو هو، تنهنڪري محمد تغلق کي ڪٿمي کان اسوال، ڍاڍي، پتن، گرنار، گونڊل، نڪني (نگرپارڪر) مني، ڌمبولو (ڌرميلا يا نئون ڪوٽ يا فضل پينرو)، ڊگهڙي ۽ نصرپور کان پوءِ درياءُ جي ڪڙ وٺي ٿنڊو محمد خان، ملاڪاتيار ۽ سونڊا وارو ڏکيو ۽ پوائتو رستو وٺڻو پيو.

محمد تغلق جو موت

محمد تغلق نٿي تي حملو ڪرڻ کان اڳ ۾ ئي سونڊا ويجهو مري ويو. گهڻو امڪان آهي ته کيس زهر ڏنو ويو هو. هن نصرپور وارو ڊگهو وڪڙان ڪري ڪيو جو ڊپ هئس ته مٿان سنڌو درياءُ ۾ منگولن جا فوجي جتا ۽ بيٺيون هجن. سندس مدد لاءِ ايندڙ لشڪر بکر، سيوهڻ ۽ نصرپور شهر پڪ فتح ڪيا هوندا، تڏهن ئي ته فيروز شاھ انهن هنڌن تي پنهنجا گورنر مقرر ڪيا. سنڌو درياءُ رستي ايندڙ بيٺين جي قافلي کي پڪ سنڌي ۽ ڪڇي سامونڊين ناس ڪري

طغي ۽ جي بغاوت ۽ محمد تغلق جي سنڌ تي ڪاه (1351ع)

محمد تغلق (ت. 121) جي سنڌ تي ڪاهڻ جو ڪارڻ سندس ئي اهلڪار طغي ۽ جو گجرات ۾ بغاوت ڪرڻ ۽ ڀڄي ڀڄي نيٺ سنڌ ۾ اچي سومرن وٽ نٿي ۾ پناهه وٺڻ هو. طغي اصل ۾ هڪ موچي ۽ غلام هو، ترقي ڪندو سنن عهدن تي پهتو هو ۽ جڏهن کيس ڪنهن خاص ڪم سان گجرات اماڻيو ويو ته اتي هن 1347ع ۾ قتل خان سان پٺ ٿي پنهنجي ئي محسن محمد تغلق خلاف بغاوت ڪئي.

دهلي سرڪار خلاف بغاوتون سلطنت جي مختلف حصن ۾ اٽڪل پندرهن سالن کان شروع هيون. وچولي سنڌ يا سيوهڻ ۾ ڄام انڙ، ملبار ۾ جلال الدين احسن، لاهور ۾ حلجم، دولت پور ۾ ملڪ هوشند، ملتان ۾ شاهو افغان، سانم ۾ هندو راجائن، بنگال ۾ سمانا ڪيٿل، خرم ۽ فخرالدين سپني 1333 ۽ 1338ع جي وچ ۾ بغاوت ڪئي. تن ڏينهن ۾ تيليگو، تالنگانا، ٿانڊي ۽ مندالم ۾ به بغاوتون ٿيون. 1347ع ۾ طغي ڪاڍي جي جنگ هارائي ڪڇ ڀڄي ويو. ڪڇ تي 1148ع کان وٺي سنڌ مان ويل جاڙيجن سمن جو راج هو. انهن علائقن ۾ الدين خلجيءَ جي اطاعت قبولي هئي، پر 1315ع ۾ انهي جي مرڻ شرط ئي پيهر آزاديءَ جو اعلان ڪري ڇڏيائون. سندن سنڌ ۾ سومرن توڙي سمن سان سنا نانا هئا ۽ اهي پڻ ٻن صدين کان وٺي ساڻن سڌ ۾ ساڻي ٿيندا ٿي آيا. ڄام انڙ، جيڪو امڪان آهي ته سمن ۽ سومرن پنهنجي جو گڏيل اڳواڻ هو، تنهن 1333ع ۾ دهليءَ خلاف بغاوت ڪئي هئي. طغيءَ کي سومرن وٽ نٿي پهچڻ ۾ ڪڇ جي جاڙيجن مدد ڪئي.

1335 ۽ 1351ع جا نقشا پيٽي ڏسڻ سان تغلق سلطنت جي تاريخ جي مرڪز ڏڪار طاقتن جي اثر هيٺ ڏورانهان پرڳڻا وڃائڻ جو پتو پوي ٿو. سندن ڪنٽرول هيٺ اڌ علائقو مس وڃي بچو. 1206ع ۾ وجود وٺڻ سان ئي دهلي سلطنت ٻاهران منگولن ۽ اندران سڪار جي 1200ع ۾ ختم ٿيڻ ۽ زرعي اپت گهٽجڻ جي دٻائڻ هيٺ رهي. سنڌ

طغيء جي سنڌ ڏانهن پاڇ ۽ محمد تغلق جي ڪاه

نوٽ:

طغيءَ وڃو واڙي ويجهي پنڌ واري وات ورتي ڇاڪاڻ ته ساڻس ڪڇ جي جاڙيجن سمن ۽ سنڌ جي سومرن جو ساٿ هو. محمد تغلق کي ڪڇ کان ٺارو ڪري سومرن جي ملڪ تي رڻ رستي سڌو اچڻو پيو. رڻ ڪڇ تن ڏينهن ۾ سڪل هو. فيروز تغلق سنڌ تي سندس ٻين ڪاه ۾ ساڳي وات ورتي. محمود غزنويءَ سومناٿ کان سنڌ ايندي وات تي ڪنٺ ڪوٽ ۾ ڦرلٽ ڪئي، پر ڪنٺ ڪوٽ کان اڳتي هن تڏهوڪي سامونڊي نار ۽ هاڻوڪي رڻ ڪڇ کان ٺارو ڪري ٿر وارو دڳ ورتو. تنهنجي جو ٿر جي رڻ ۾ تمام گهڻو نقصان ٿيو.



SCALE



INDEX

- 1. TOWNS OF 14TH CENTURY
- 2. COURSE OF INDUS IN 14TH CENTURY
- 3. DRY BED OF HAKRA
- 4. PRESENT COURSE OF INDUS
- 5. MUHAMMAD TUGHLAQ'S ROUTE
- 6. TAGHI'S ROUTE
- 7. PRESENT PROVINCIAL BOUNDARY
- 8. INTERNATIONAL BOUNDARY



سان ڪراچيءَ کان 140 ۽ 143 ڪلوميٽرن جي وچ تي شاهي قافلي کي ڦيرائون. فيروز شاهه انهيءَ جاءِ تي سلطان بڻيو هو. فيروز دهليءَ ڏانهن موٽندي محمد تغلق کي سيوهڻ ۾ امانت ڪري پوريو. 1356ع ڌاري اتان لاش دهليءَ ۾ دفنائڻ لاءِ نيو ويو ۽ گهڻو ڪري سندس پيءُ جي ڀر ۾ اهڙو تڙ ٽڪڙ ۾ پوريائونس جو کانئن قبر تي ڪتبو لڳائڻ به وسري ويو.

محمد تغلق سنڌ تي حملو گجرات واري پاسي کان ڪيو. پويان 1351ع ۾ سندس مدد لاءِ دهليءَ مان لشڪر ۽ بيٽيون پئي آيا، جن ٺٽي ويندي وات تي بکر، سيوهڻ ۽ نصرپور تي قبضو ڪري ورتو، پر ساڳئي ئي سال سمن ۽ سومرن کانئن اهي شهر ڇڏائي ورتا.

بکر والارڻ کانپوءِ سومرن پڪ سبي-ڪڇي جي پٽن تي بولان لڪ تائين والار ڪئي هوندي، ڇاڪاڻ ته سبي وهليڪن (وليڪن) جي دؤر (چوٿين صدي عيسوي) کان وٺي بلڪ ان کان به اڳي سنڌ جو حصو هئي. سبي اڳتي هلي بکر سرڪار جو حصو ٿي ۽ 1740ع ۾ نادر شاه سنڌ مان چيني خان آف قلات کي ڏئي ڇڏي.

ڇڏيو هوندو. ان ڪارڻ ئي سندس وارث فيروز شاهه کي دهليءَ موٽڻ لاءِ سوندا کان هاڻوڪي ٽنڊي محمد خان، نيرون ڪوٽ، نصرپور، هالاڪنڊي ۽ سيوهڻ وارو سڪيءَ جو رستو وٺڻو پيو. انهن شهرن مان، سواءِ پوين ٽن جي، ٻيا سنڌو درياءَ جي ڪناري تي نه هئا. فيروز ٽنڊي محمد خان تائين درياءَ جي ڪڙ ڏٺي ويو، ڇاڪاڻ ته سڪيءَ رستي سڌو نيرون ڪوٽ تائين وات تي پاڻي بنهه ڪو نه هو. پڪ ناهي ته نيرون ڪوٽ هاڻوڪو حيدرآباد آهي يا نه. گهڻو گمان آهي ته اها گنجي ٽڪر جي ڏکڻ ۽ ٽنڊي محمد خان جي اتر ۾ ڪا وسندي هئي.

سومرن جو شاهي لشڪر کي ڦرڻ

امير فرغان تغلقن جي مدد لاءِ منگول فوجي جتا غلطون بهادر جي اڳواڻيءَ ۾ موڪليا هئا، پر محمد تغلق جي مرڻ تي اهي تغلقن کان ڦري سومرن سان ملي ويا ۽ ڪراچي-حيدرآباد نيشنل هاءِ وي

سومرن جي دؤر جي اڏاوتن جا نمونا



126



128

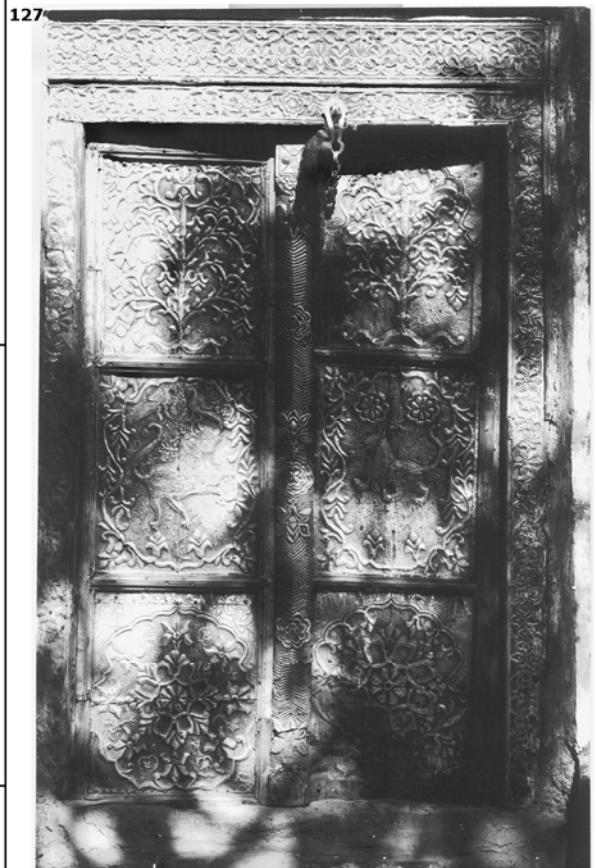

127

126. ٺٽي جو گهر، جنهن جي پٿين ۾ ڪاڪ جون پٿيون لڳل آهن؛ پٿيون ڏسجي رهيون آهن. (ايمر ايڇ پي).
 127. زنده پير جي مقبري جو ڪاڪ جو در. (ڪزنس).
 128. ٺٽي ۾ پٿين ۾ ڪاڪ جون پٿيون لڳل گهڻ ماڙ عمارت، عمارت جي مٿان منگهه ٺهيل آهي. (ع.س).

دکن سنہ ۱۱ سوھون ۱۱ اسمن
جا اجڑیل شھر

SCALE

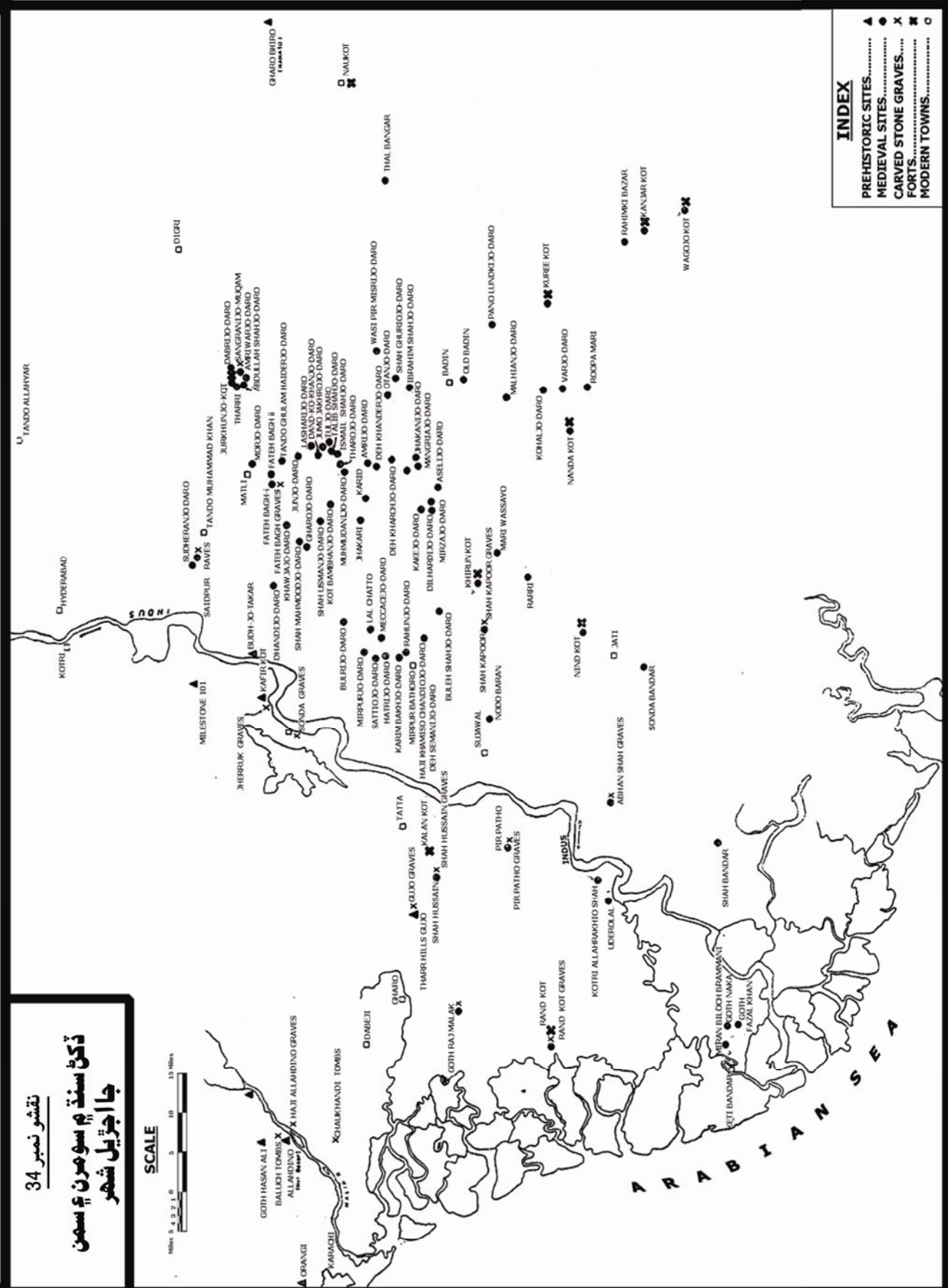

INDEX

- ▲ PREHISTORIC SITES.....
- MEDIEVAL SITES.....
- ✕ CARVED STONE GRAVES.....
- ⊠ FORTS.....
- MODERN TOWNS.....

باب چوڏهون

سومرن جي دؤر ۾ سنڌ جي تاريخي جاگرافي

(ديبل) شهر جو اُمالڪ انت ٿيو. آثارن جي کوٽائيءَ مان هن ڳالهه جا چٽا ثبوت مليا آهن.

* 512 ق-م ۾ وسيل شهر پاري نگر 1222 ۽ 1224ع جي وچ ڌاري سڙي تباهه ٿيو. هڪ اندازي مطابق انهيءَ کي به خوارزم شاهه قريو لٿيو ۽ باهه ڏني. هي هڪ بندر هو ۽ سنڌ نار وسيلي اتي پهچڻ سولو هو.

* سومرن پنهنجي راڄڌاني 1241-1246ع ۾ نريءَ مان مٽائي، جاتيءَ کان اٺ ڪلوميٽر اتر ۾ سنڌوءَ مان تازي نڪتل واهڙ گونگڙي جي ڪڙ تي آباد شهر، محمد ثور يا شاهه ڪپور آندي. ڪارڻ اهو هو ته سنڌو درياءُ نريءَ کان پري اولهه طرف هليو ويو هو. سومرن پنهنجي پراڻي راڄڌاني برهمڻ آباد يا منصوره جي 1026ع ۾ محمود غزنويءَ هٿان سڙڻ کان پوءِ نريءَ کي سنڌ جي راڄڌاني بڻايو هو.

* آبي ذخيرن ۾ هن قيرقار دؤران هاڻوڪي شهر نصرپور واري هنڌ تي هڪڙو نئون شهر وسيو، تنهن تي فيروز شاهه سو سالن کانپوءِ موجوده نالو اچي رکيو.

* سومرا 1317-1320ع (717-720 هه) ۾ پنهنجي راڄڌاني نٽي ڏانهن کڻي ويا. ساڳئي ئي وقت، علاءُ الدين جي جنرلن جو سنڌ کي ويهه سال اڳ پارايل، دهليءَ جي غلاميءَ وارو ڳار به ڳچيءَ مان لاهي ڦٽو ڪيائون.

* لڳي ٿو ته سنڌو درياءُ 1300-1340ع دؤران به وهڪرو مٽايو. درياءُ نٽي جي اتر ۾ ڪلريءَ مان وهڻ لڳو ۽ ڏکڻ مان وهندڙ بگهاڙ ۾ پاڻي گهٽجي ويو. اٺويهين صديءَ ۾ درياءُ نٽي جي سورهن کان ويهه ڪلوميٽر اوڀر ۾ جهوڪ ۽ بلڙيءَ جي وچ تي ورهائجي ڊيلٽا ٺاهي. ريڻ يا ريڻي جيئن جو تيسن وهندي رهي، پر گونگڙو، جنهن تي سومرن جو راڄڌاني شهر ٿور هو، انهي ۾ لڳي ٿو ته پاڻي گهڻو گهٽجي ويو ۽ نتيجي ۾ ٿور شهر اجڙي ويو.

سومرا دؤر جي ساڍين ٽن صدين دؤران سنڌ جي جاگرافيائي بيهڪ ۽ ان ۾ آيل تبديلين جو منظر هيٺ ڏجي ٿو، جنهن جي ٺاهڻ ڏانهن ۾ مکيه ڪردار سنڌو درياءُ نڀايو.

* سنڌو درياءُ جي وهڪري ۾ هڪڙو وڏو ڦيرو 1100-1200ع ۾ بکر گارج ۾ آيو. پر درياءُ جو ڪجهه پاڻي اڃا به سنڌ ڏوري، رک ۽ لوهاڻي ڏوري مان وهندو هو. بکر وٽان درياءُ 1250ع ڌاري ڀرچي وهيو. شايد 1250ع ۾ هڪڙو واهڙ الور گارج مان به وهندو هو.

* رڻ ڪڇ، جيڪو انهن ڏينهن ۾ سنڌ نار (Gulf of Sindh) ڪوٺيو هو ۽ ڪڇ کي اتر، اوڀر ۽ اولهه تنهي پاسن کان قريل هوندو هو، اتي ۽ ڪڇ ۾ گهڻي ڌرتي ڌوڏ جي ڪري نار جو تر مٿي ڪڇندو ويو ۽ اها اڪرن ۾ ڏکي ۽ بي پروسي ٿي پئي. رڻ ڪڇ تي اهو نالو اليگزينڊر برنس رکيو. انهي ئي 1830ع ۾ هن جو پهريون پيرائتو نقشو ٺاهيو. سڪار (900-1200ع) جي پڄاڻيءَ سان دريائن ۾ پاڻي گهٽجڻ لڳو ۽ آبي ذخيرن ۾ به ڦيرا آيا. ان جو اثر رڻ ڪڇ جي پاڻيءَ تي به پيو. هاڪڙي ۾ ستلج ۽ سنڌوءَ جي ڇر جو پاڻي اچڻ گهٽجي ويو ۽ اهو نيٺ سڪي ويو. سنڌ، ڪاٺياواڙ ۽ گجرات سان هزارن سالن کان پاڻيءَ وسيلي ڳنڍيل ڪڇ، انهن کان ڪٽجي ويو. ڪڇ، ڪاٺياواڙ ۽ گجرات تان سنڌ جو اثر، جيڪو سنڌو سڀيتا کان اڳ ۽ پوءِ وارن شهرن مان چٽو جهلڪي ٿو، گهڻو گهٽجي ويو. ان هوندي به هنن علائقن جي غريب ۽ وچولي طبقي جي ماڻهن جا پاڻ ۾ ناتا جيئن جو تيسن برقرار رهيا ۽ موسمي لڏپلاڻ ۽ واپار 1965ع واري هندوستان-پاڪستان جنگ تائين هلندا رهيا. ڪڇي ٻولي پنهنجي سر سنڌيءَ جو هڪڙو لهجو آهي. ڪاٺياواڙ ۾ ڪوڙ ماڻهو ڪڇي ۽ ميمڻي لهجا ڳالهائين ٿا.

* 1223/24ع ۾ خوارزم شاهه جي بربريت ۽ مال دولت لاءِ گهڻي گهٽيءَ ۾ چٽي ويڙهه کانپوءِ شهر کي باهه ڏيڻ سان ڀنڀور

نقشو نمبر 35

3000 ق. م کان سینئر تائین
سندو دریا جا سکر ویجھو وھکرا
۽ چار مختلف گارجون

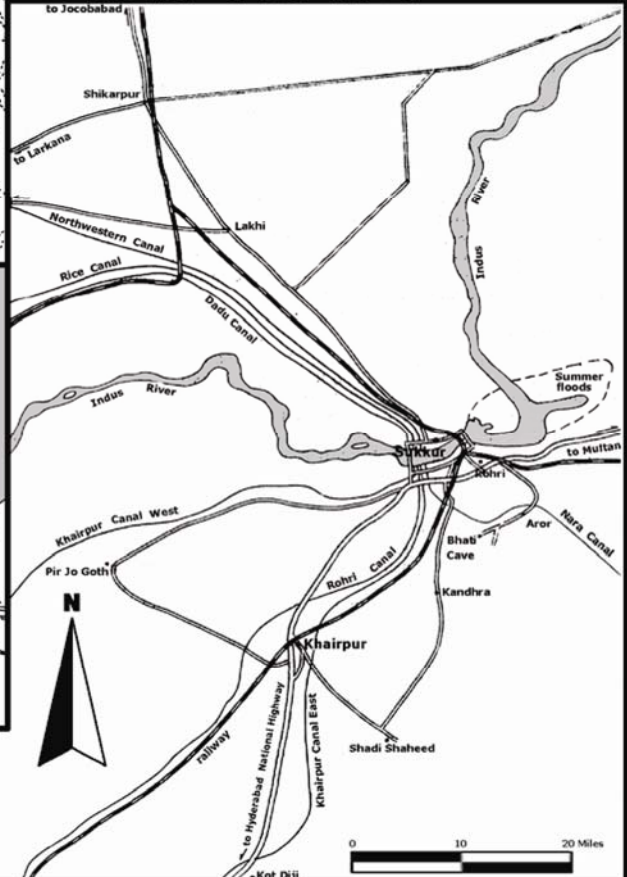
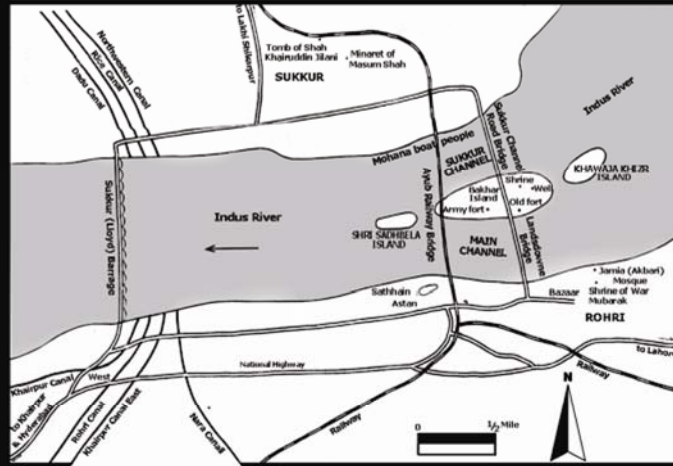
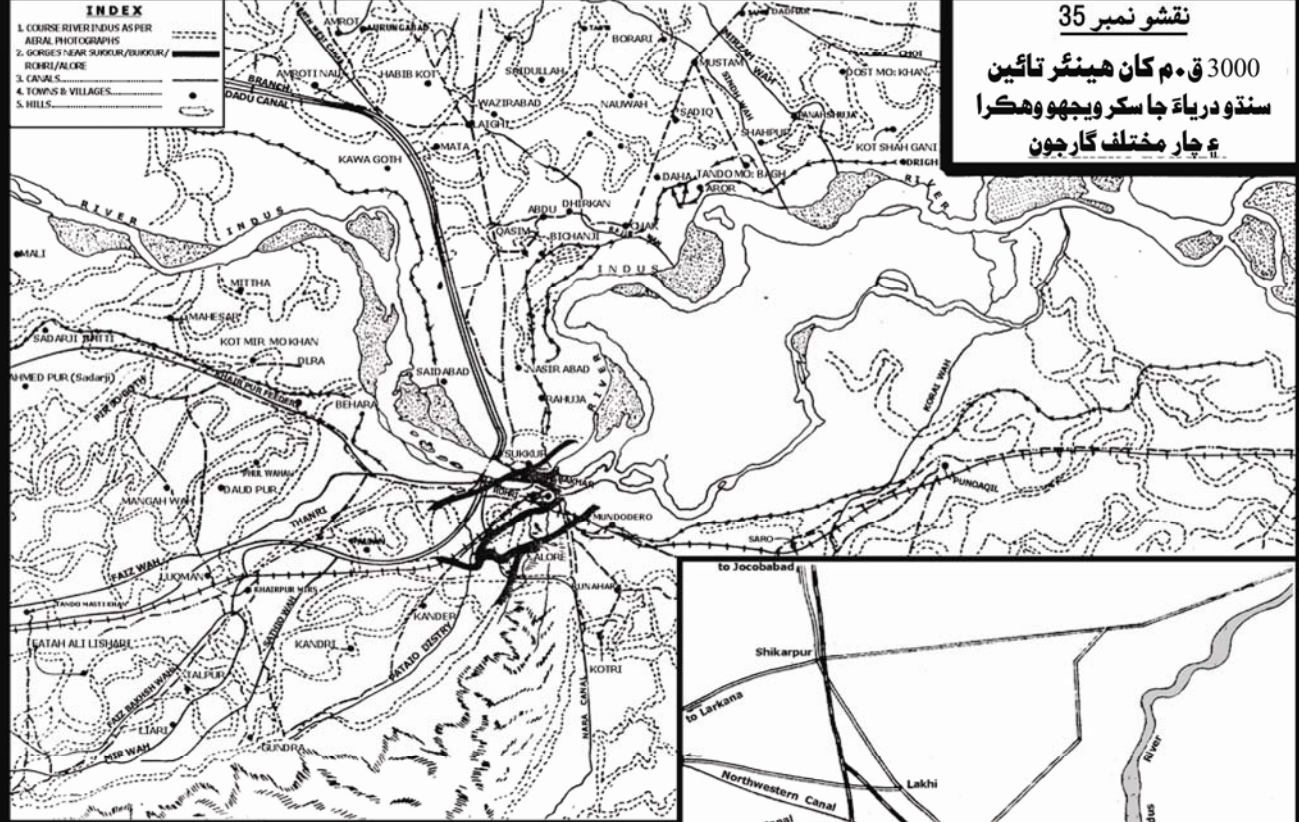

نقشو نمبر 36

سکر ۽ روھڙيءَ ويجهو ٻيٽ

نقشو نمبر 37

سکر ۽ ھاٿوڪو واپو منڊل



129. سکر گارج ۾ خواجہ خضر ٻيٽ.

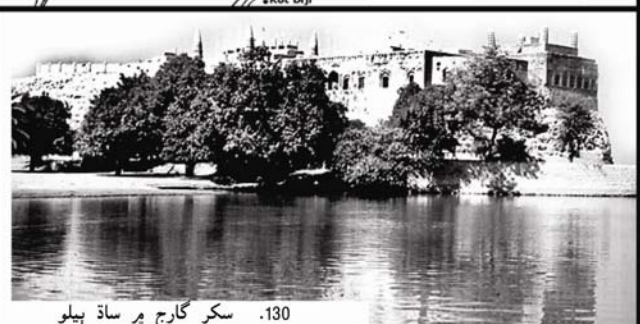

130. سکر گارج ۾ ساڌ ٻيٽو.

- * بکر گارج کان هيٺ وچولي سنڌ ۾ درياءُ اڄوڪي وهڪري کان اٽڪل پنجويهه ڪلوميٽر اوڀر ۾ وهندو هو. 1351ع ۾ فيروز تغلق هن وهڪري تي آباد شهر جو نالو مٽائي نصرپور رکيو.
- * 1333ع کان ٿورو اڳ درياءُ وهڪرو مٽايو ۽ گهارو ڇاڙهه ڪي ڇڏي ويو ته ماڻهو ديبل شهر ڪي ڇڏي ويا. ڪلريءَ جي ڪڙ تي لاڙيءَ نالي نئون بندر آباد ٿيو. اوڀر ۽ اولهه پراڻ ڪي به درياءُ سدائين لاءِ ڇڏي ويو.
- * 1333ع ڌاري بکر شهر درياءُ جي وچ تي اچي ٻيٽ بڻجي ويو. انهي کان اڳ اهو سکر واري پاسي سڪيءَ سان ڳنڍيل هوندو هو. هتي موجود ٻيا ٽي ٻيٽ گذريل ٻن صدين ۾ ٺهيا هئا.
- * ان کان اڳ 1330-1350ع دوران سنڌو درياءُ جي وهڪري ۾ وڏو ڦيرو آيو؛ درياءُ اولهه پراڻ ڪي ڇڏي ويو. ڪلري مکيه وهڪرو بڻجي ويو، لاڙ ۾ بگهاڙ جي اهميت گهٽجي وئي، نٿو شهر آباد ٿيو، گونگڙي جو زوال ٿيو ۽ ساڳيو ئي حال مٿانئس آباد سومرن جي راجڌاني شهر محمد نگر جو ٿيو.
- * پارني نگر جي اجڙڻ سان اتان جي واپاري برادري 1338ع ۾ پوڏيسر ۽ اتان پوءِ ڄام نگر لڏي وئي.
- * ساموئي شهر 1300 ۽ 1340ع جي وچ تي آباد ٿيو، نه ڪي محمد نگر جي ڦٽڻ کانپوءِ 1373/74ع (775 هـ) ۾، جيئن تحفته الڪرام ۾ ڄاڻايل آهي. ٿي سگهي ٿو ته سمن نٿي جي باهران ساموئي نالي ننڍڙو شهر سومرن وٽ ڪم ڪندڙ پنهنجن چڱن مڙسن جي رهڻ لاءِ اڏيو هجي.
- * 1300ع ڌاري سنڌو درياءُ جي اولاهين واھڙي يا الهندي ناري ڪي ايندڙ ست سو سالن لاءِ گهڻي اهميت حاصل ٿي وئي؛ منجهس پاڻي وڌيو ۽ ٻارهوئي وهڻ لڳو، جنهن ڪري جيڪب آباد، شڪارپور، لاڙڪاڻو، قمبر ۽ دادو ضلعا سڪيا ستا ٿي ويا ۽ ايندڙ ساڍا ڇهه سو سالن تائين اهڙي اهميت حاصل ڪيائون جهڙي اڳي ڪڏهن نه هئڻ. هي واھڙ گڏوگڏ جي مٿان نڪرندو هو ۽ هيٺ ٽلتيءَ وٽ اچي اصل درياءُ ۾ پوندو هو.
- * هن واھڙ جي ڪناري تي وارهه کان الهندي پاسي نصير آباد تعلقي ۾ سومرن جو ٿاڻي نالي سهڻو شهر اڏيو هو، جيڪو ابن بطوطه 1333ع ۾ اچي ڏٺو. ان نالي سان انسپيڪشن بنگلو (ت. 119-120) ۽ قتل ماڳ (دڙو) اڄ به موجود آهن. پراڻو واھڙ اڳ ۾ گهاٽو واھه سان هڪ ٿي ويو هو ۽ هاڻي وارهه واھه ٿي دڙي جي اولهه ۾ وهي ٿو.
- * لاڙ ۾ سومرن جون کوڙ وسنديون هيون، جيڪي ڪلهوڙن جي دؤر تائين آباد رهيون. اهي نقشي نمبر 34 ۾ ڏيکاريل آهن. هي سڀئي وسنديون سنڌو درياءُ ۽ ان جي واھڙن تي وسيل آهن ۽ گمان آهي ته هاڻي يا ڪجهه ڏينهن پڄاڻان هي وسنديون ڊهي اتي نوان شهر اڏجي ويندا، پوک ٿيندي يا قبرستان ٺهي ويندا. ايندڙ صفحي تي ڏنل ٽيبل ۾ انهن جي لسٽ به ڏنل آهي. ايندڙ ٻن بابن ۾ ڏنل نقشا هوائي فوٽوگرافيءَ آڌار ٺاهيل آهن. انهن جي مدد سان درياءُ جي وهڪرن کي هنن ماڳن سان جوڙڻ، درياءُ ۽ ان جي واھڙن جي وهڪرن ۾ ڦيرن ۽ هنن ماڳن جي 1000 ۽ 1500ع جي وچ تي ڦٽڻ جا ڪارڻ ڳولڻ ۾ آساني پيدا ٿي آهي. ديبلتا کان مٿي جي ٻيٽ ۾ ديبلتا کان هيٺ تبديليون وڌيڪ ۽ جهت جهت ٿينديون هيون. ان ڪري اتر ۽ وچولي سنڌ جا شهر ايترو جهت نه اڃڙندا هئا.

سومرن جا راجڌاني شهر

- سومرن جي هيٺين چئن راجڌاني شهرن جون ثابتيون ملن ٿيون:
- منصوره يا برهمڻ آباد؛ 1011 کان 1026ع تائين. هي شهر محمود غزنويءَ هٿان سڙي رک ٿيو ۽ ٻيهر آباد نه ٿيو.
 - ٺري؛ 1026 کان 1241ع ۽ 1246ع جي وچ تي. هي شهر ماتليءَ کان چوڏهن ڪلوميٽر اوڀر ۾ پراڻ جي ڪڙ تي هو ۽ جڏهن پراڻ کانئس پري وڃي وهڻ لڳو ته هي شهر اڃڙي ويو.
 - مهاتر ٿور يا محمد ٿور يا شاهه ڪپور؛ 1241 ۽ 1246ع جي وچ کان 1317-1320ع تائين. هي شهر ميرپور بٺوري کان سورهن ڪلوميٽر ڏکڻ ۽ جاتيءَ کان اٺ ڪلوميٽر اتر ۾ گونگڙي جي ڪڙ تي آباد هو.
 - ٺٽو؛ 1317 ۽ 1320ع جي وچ ڌاري کان 1351ع ۾ سومرن جي حڪومت جي انت تائين.
- هيٺيان شهر ٿي سگهي ٿو ته فوجي يا ڪسٽم چوڪيون هجن:
- * وڳهه ڪوٽ يا وڳهه ڪوٽ يا وڳهه ڪوٽ يا وڳهه ڪوٽ يا وڳهه ڪوٽ يا وڳهه ڪوٽ يا وڳهه ڪوٽ؛ هي رهمڪي بازار ويجهو پڌر ۽ پراڻ جي ٻيل تي هندوستان ۾ آهي. گجرات جا ڪڇ ۽ ڪاٺياواڙ رستي حملا روڪڻ لاءِ فوجي يا ڪسٽم چوڪي يا ٻئي ٿي سگهي ٿو. هي ماڳ موهن جي دڙي جيترو پراڻو ۽ سنڌو سڀيتا جڳ جو آهي.
 - * ديبل ڪوٽ يا ديبل ڪوٽ؛ پير پني ويجهو ڪلريءَ جي ڪپ تي هيءَ فوجي چوڪي، ٺٽي جي راجڌاني ٿيڻ يا ان کان ٿورو

لاڙ ۾ سومرن جا اجڙيل شهر

سيريئل نمبر	ماڳ جو نالو	تعلقو	سيريئل نمبر	ماڳ جو نالو	تعلقو
1.	پنپور	ميرپور ساڪرو	48.	بلڙي جو دڙو	تنبو محمد خان
2.	ڳوٺ راج ملڪ	ميرپور ساڪرو	49.	ڍنڍي جو دڙو	تنبو محمد خان
3.	رائو ڪوٽ	ميرپور ساڪرو	50.	شاهه عثمان جو دڙو	تنبو محمد خان
4.	شاهه حسين مقام	نٿو	51.	گهاري جو دڙو	تنبو محمد خان
5.	پير پٺو	گهوڙا باري	52.	شاهه محمود جو دڙو	تنبو محمد خان
6.	پير پٺو مقام	گهوڙا باري	53.	خواجہ جو دڙو	تنبو محمد خان
7.	پڏ جو ٽڪر	تنبو محمد خان	54.	سيدپور مقام	تنبو محمد خان
8.	نودو بارڻ	سجاول	55.	سڌين جو دڙو	تنبو محمد خان
9.	اين شاهه مقام	شاهه بندر	56.	نري	ماتلي
10.	شاهه ڪپور	جاتي	57.	جُرڪن جو دڙو	ماتلي
11.	رڙي	جاتي	58.	عبدالله شاهه جو دڙو	ماتلي
12.	نندا ڪوٽ	جاتي	59.	ڊاهڙي جو دڙو	ماتلي
13.	نندا ڪوٽ	جاتي	60.	آمري وار جو دڙو	ماتلي
14.	ديهه سمن جو دڙو	ميرپور بٺورو	61.	سنگراڻي مقام	ماتلي
15.	حاجي خميسي چانڊئي جو دڙو	ميرپور بٺورو	62.	مور جو دڙو	ماتلي
16.	بلي شاهه جو دڙو	ميرپور بٺورو	63.	تل بنگار	تنبو باگو
17.	ميرپور جو دڙو	نٿو	64.	وسي پير مصري جو دڙو	تنبو باگو
18.	سڻين جو دڙو	ميرپور بٺورو	65.	اونن جو دڙو	بدين
19.	هٽڙي جو دڙو	ميرپور بٺورو	66.	شاهه گهريو جو دڙو	بدين
20.	ڪريم بکو جو دڙو	ميرپور بٺورو	67.	ابراهيم شاهه جو دڙو	بدين
21.	راهن جو دڙو	ميرپور بٺورو	68.	پراڻي بدين	بدين
22.	مڪاسي جو دڙو	ميرپور بٺورو	69.	مالهين جو دڙو	بدين
23.	لال پتو	تنبو محمد خان	70.	ڪوهل جو دڙو	بدين
24.	جون جو دڙو	تنبو محمد خان	71.	ور جو دڙو	بدين
25.	تنبدي غلام حيدر جو دڙو	تنبو محمد خان	72.	روپا ماڙي	بدين
26.	لاشاري جو دڙو	تنبو محمد خان	73.	پنو لنڊڪي جو دڙو	بدين
27.	دائو ڪو خان جو دڙو	تنبو محمد خان	74.	ڪوري ڪوٽ	بدين
28.	جمعي جڪري جو دڙو	تنبو محمد خان	75.	ڪنجر ڪوٽ	ڏيپلو
29.	طالب شاهه جو دڙو	تنبو محمد خان	76.	رهمڪي بازار	ڏيپلو
30.	تل جو دڙو	تنبو محمد خان	77.	نئون ڪوٽ	
31.	محموداڻي جو دڙو	تنبو محمد خان	78.	گاڙهو پڙو	
32.	ناري جو دڙو	تنبو محمد خان	79.	حاجي الهڙو مقام	ملير
33.	اسماعيل شاهه جو دڙو	تنبو محمد خان	80.	بلوچن جا مقبرا	ملير
34.	آمري جو دڙو	تنبو محمد خان	81.	وڳه ڪوٽ / وگوجو ڪوٽ	ضلع ڪڇ (هندوستان)
35.	ماڙي وسايو	گولاڙچي	82.	برهمڻ آباد - منصوره	تنبو آدم
36.	ڪيرين ڪوٽ	گولاڙچي	83.	الور	روهڙي
37.	ڪاڪي جو دڙو	تنبو محمد خان	84.	ساموئي	نٿو
38.	دلهردي جو دڙو	تنبو محمد خان	85.	لاڙي بندر	ميرپور ساڪرو
39.	مرزا جو دڙو	تنبو محمد خان	86.	ڌامراهو	وارهه
40.	اسيلي جو دڙو	تنبو محمد خان	87.	نل مير رڪڻ	مورو
41.	مصري شاهه جو دڙو	تنبو محمد خان	88.	جوٺائي	نصير آباد
42.	مگرين جو دڙو	تنبو محمد خان	89.	باغبان	دادو
43.	جهڪائين جو دڙو	تنبو محمد خان	90.	ڏيپير گهانگهرو	شهدادپور
44.	ديهه خرچ جو دڙو	تنبو محمد خان	91.	ڪاهو جو دڙو	ميرپورخاص
45.	ديهه کنڊر جو دڙو	تنبو محمد خان	92.	رائو پڙو	
46.	جهڪڙي (معجون جو دڙو)	تنبو محمد خان	93.	گجو	پاڻ
47.	ڪوٽ پانڀڻ جو دڙو	تنبو محمد خان	94.	لوهارائي	

استوپا ڪجهه اتر سنڌ ۽ ٿورا لاڙ ۾ ڳولي لڌا آهن، تن ۾ اروڙ، ٻڌ جو دڙو، بنورو، چانهون دڙو، گجوه، گل محمد ڄامڙو، جهراڙ، ڪافر ڪوت، ڪيچراڙي، ليلاجو آتن، ماڙي سبارا (نوابشاهه ضلعي ۾)، مصري شاهه، نسوئي جو دڙو، قاسم ڪيريو، سراج جي ٽڪري، ٿرڙي، دير شاندا ۽ ويڻوٽ شامل آهن. هي سڀ سومرن جي اوائلي دؤر ۾ موجود هئا.

گهرن جي اڏاوت

گهرن جون ڇتيون وَرَن (ڪامن)، پَتِين ۽ تيهه سينتي ميٽر چورس پڪل سرن سان ڍڪيون هيون. هاڻي ورن ۽ پتئين جي جاءِ تي لوها گرڊر ۽ ٽيئر (T-iron) پون ٿا. چيڪي مٽيءَ مان چوڪيون سرون ڪالبن سان وجهي، تڪن ۽ جهنڊار اوزارن سان سهڻيون جاميٽريائي ڊزائون اڪيري، مٿن گل پوٽا ٺاهي ۽ پوءِ ڪوري يا بني ۾ باهه تي پچائين هيون. هي هنر پنهنجي ليڪي نروار ۽ گهر سينگار ۾ اڪريل پٿرن جي جاءِ والاريندو هو. هن نواڻ جو ڪارڻ پٿرن جو پري هجڻ ۽ آڻڻ ۾ ڏکيائي هو. هي چوڪيون سرون گهر سينگار ڪاريگريءَ جو بهترين شاهڪار آهن. اهڙيون چوڪيون سرون ڇهين ۽ ستين صدين ۾ استعمال ٿيون ۽ ساڳيو هنر سومرن جي دؤر ۾ به هلندو ڏسجي ٿو. ڪزنس هنن کي ’ڪوريل سرون‘ (Cut Bricks) ڪوٺيو آهي. ڪجهه نمونا تصويري سمجهائين ۾ ڏيکاريل آهن.

برهمڻ آباد - منصوره جو ماڳ

هوائي فوٽوگرافن ۾ برهمڻ آباد - منصوره جو ماڳ پٿرو ڏسجي ٿو ۽ نائين ۽ ڏهين صدين وارن وچين جڳ جي سيلانين جي ڏنل احوال سان به ملي ٿو. سيلانين هن کي بيت ٻڌايو آهي، پر اڃا اهڙي ڪا ثابتي ناهي ملي. نقشي نمبر 5 ۾ منصوره جي قتل ماڳ جي ساڄي پاسي واري ٿلهي ليڪ سڪل درياءُ هاڪڙو - سرسوتي آهي، جيڪو رڳو ٻوڏ وارن ڏينهن ۾ سنڌو ۽ ستلج جي ڇر جي پاڻيءَ تي وهندو هو ۽ ڪڏهن ڪٿان ته ڪڏهن ڪٿان سنڌو ۾ وڃي پوندو هو. هي ڇوڙ ۽ وهڪرا نقشي ۾ ڏيکاريل آهن. بيل (confluence) وارن هنڌن تي مهينو ڪن سنڌو ۾ ساڄي پاسي پاڻيءَ جو زور وڌي ويندو هو، جنهنڪري انهي پاسي بيل کان ٿورو مٿان ڪو واهڙ نڪري پوندو هو ۽ اهو بيل کان به ٿي ميل هيٺ وري درياءُ ۾ وڃي پوندو هو. ڪڏهن وري ائين به ٿيندو هو جو هاڪڙو اوڀر طرف هليو ويندو هو، پر پوندو وري به سنڌو ۾ اچي هو. هاڪڙي جا ڪجهه اهڙا وهڪرا به نقشي ۾ ڏسي سگهجن ٿا. ڇوڙن جا ڪوڙ نشان بيتن ويجهو

اڳ اڏي وئي هئي.

* روپا ماڙي؛ بدين کان ٽيٽاليه ڪلوميٽر ڏکڻ ۾ ريڻ نديءَ جي ڪڙ سان روپا راڻيءَ جو محل ڪونجِي ٿي. هيءَ به سرحدي فوجي چوڪي ٿي سگهي ٿي.

هي سڀ شهر سنڌو درياءُ يا ان جي واهڙن اوڀر ڀرڻ، اولهه ڀرڻ ۽ ريڻ ندي وغيره جي وهڪرا مٽائڻ سبب ڦٽندا ويا. ڌرتي ڏڏڻ جو اثر بدين ۽ جاتيءَ کان ڏاکڻين وسندين تي ته ٿي سگهي ٿو، پر اترين علائقن وارين وسندين تي نه.

* تاريخ ۾ ڪٿي ذڪر ڪونهي ته امر ڪوت شهر سومرن جي راڄڌاني هو، پر لوڪ ڪٿائن ۾ آهي. هڪڙي راءِ آهي ته امر ڪوت، سوڍن جي پاڙي ڀرمارن مان، راڻي امر سنگهه 336ع ۾ ٺهرايو. ٻي راءِ آهي ته سومرا حاڪم عربي نه پر دي سي سنڌي نالا رکندا هئا، عمر سومري جو اصل نالو امر يا امر و غيره هوندو ۽ انهي اهو ڪوت ننڍي راڄڌانيءَ طور ٺهرايو هوندو. اڃا هڪڙي ٻي راءِ آهي ته موجوده ڪوت ڪلهوڙن جو ٺهرايل آهي، حالانڪ اهو يارهين يا ٻارهين صديءَ ۾ به موجود هو. اصل حقيقت ڇا آهي اهو ڄاڻڻ لاءِ پراڻن آثارن جي اڀياس جي اڄ تائين ڪا ڪوشش نه ٿي آهي.

سومرن جا اجڙيل شهر

اڳ ٻڌائي چڪا آهيون ته لاڙ ۾ سومرن جا ڪوڙ شهر سنڌو درياءُ جي وهڪرن مٽائڻ سبب اجڙي ويا هئا ۽ ڪجهه 1758ع کانپوءِ اجڙيا، جڏهن درياءُ پنهنجو هالن جي اتر کان شهدادپور، اڏيري لال، نصرپور، شيخ پرڪي، ٽنڊي محمد خان، ماتلي، تلهار، بدين، ڪيڻ، لواري، رهمڪي بازار، سنڌڙي ۽ ڪوري ڇاڙهه (Kori Creek) وارو پراڻو وهڪرو ڇڏي حيدرآباد جي اولهه کان ڪيٽي بندر واري هاڻوڪي وهڪري تي وهڻ لڳو. ڪوٽڙي بئراج جي ڪمانڊ ايريا جون بنيون پاڻي پهچ (آبپاشيءَ) لاءِ سڌيون ڪندي ليڪڪ سوين پراڻا ماڳ ڏنا ۽ آرڪيالاجي کاتي جي ڊاڪٽر ايف اي خان کي ٻڌايا، جنهن انهن جي سروي ڪرائي پر ڪوتائي نه ڪرايائين. آرڪيالاجي کاتي اڄ تائين وڌيڪ ڪجهه ناهي ڪيو ۽ لالچي زميندار پراڻن ماڳن کي ميساري اتي پوک ڪري رهيا آهن. سامهون واري صفحي تي ڏنل ٽيبل ۾ انهن ماڳن جي لسٽ آهي. اهي آرڪيالاجي کاتي جي ٺاهيل نقشي ۽ نقشي نمبر 1 ۽ 2 ”سومرن - سمن جا شهر“ ۾ به ڏيکاريل آهن. ڊاڪٽر پروفيسر مختار قاضي (ذاتي لکپڙهه) ٻڌ مت وارن جا

ڪزنس جو ٺاهيل پرھمن آباد -
منصورہ ۽ ڀرپاسن جو نقشو: مختلف
ماھرن پاران ڪيل سڃاڻپن سان.

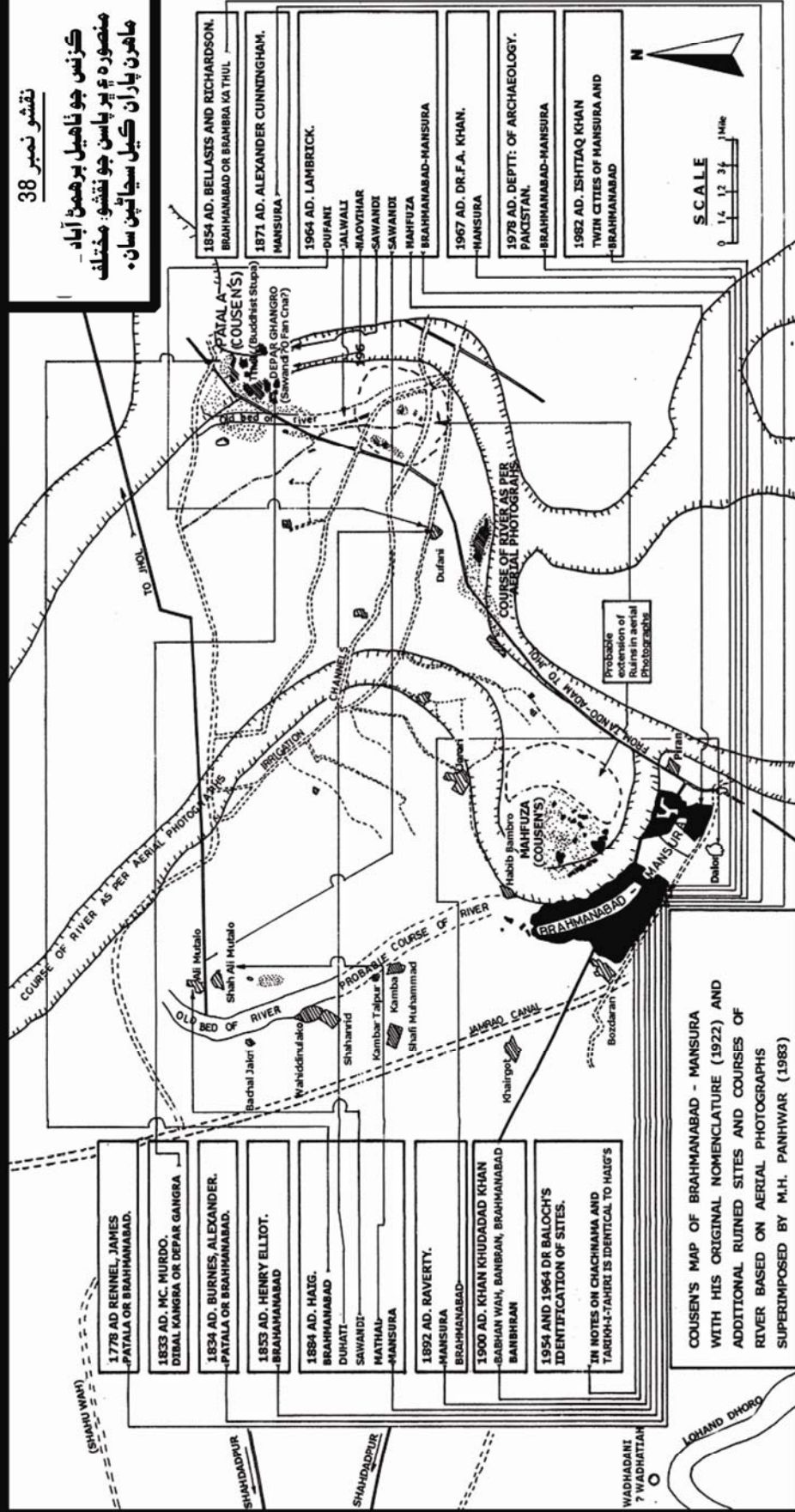

- 1778 AD RENNEL, JAMES
-PATALA OR BRAHMANABAD.
- 1833 AD. MC. MURDO.
DIBAL KANGRA OR DEPAR GANGRA
-PATALA OR BRAHMANABAD.
- 1834 AD. BURNES, ALEXANDER.
-PATALA OR BRAHMANABAD.
- 1853 AD. HENRY ELLIOT.
-BRAHMANABAD
- 1884 AD. HAIG.
BRAHMANABAD
DUHAT
SAIWANDI
MATHAU
-MANSURA
- 1892 AD. RAVERTY.
-MANSURA
- 1900 AD. KHAN KHUDADAD KHAN
-BABAH WAH, BANBRAN, BRAHMANABAD
-BANBRAN
- 1954 AND 1964 DR BALOCH'S
IDENTIFICATION OF SITES.
"IN NOTES ON CHACHNAMA AND
TARIKH-I-TAHLI IS IDENTICAL TO HAIG'S

COUSEN'S MAP OF BRAHMANABAD - MANSURA
WITH HIS ORIGINAL NOMENCLATURE (1922) AND
ADDITIONAL RUINED SITES AND COURSES OF
RIVER BASED ON AERIAL PHOTOGRAPHS
SUPERIMPOSED BY M.H. PANHWAR (1983)

SCALE
0 1/4 1/2 3/4 1 Mile



131

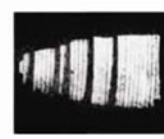

132



133



133



عاج جون شيون،
مردانيون ۽ زانيون مورتيون
131. پنهور مان لٽل عاج جون
شيون.
132. پنهور مان لٽل زاني مورتي؛
ڪاريگريءَ جو بهترين نمونو.

لڳ ڀڳ ساڳيا هيگ وارا نالا ڏنا آهن، پر پراڻن آثارن جي ڪنهن پارڪو هٿن ماڳن مان ڪنهن هڪ جي به ڪوتائي نه ڪئي آهي.

ڪجهه تاريخدانن ته مونجهارو ويتر وڌائي ڇڏيو آهي. اهي وري لوڪ ڪٿائن واري دلوراءِ کي سڄو پڇو سومرو بادشاهه سمجهن ٿا ۽ چون ٿا ته ان تي الله جو قهر نازل ٿيو، ڌرتي ڏڏي ۽ شهر غرق ٿو ويو. اهي ان ڳالهه ۾ به ويساهه رکن ٿا ته هڪڙي وڻجاري سيف الملوڪ رات جي پيٽ ۾ درياءَ جو پاڻي هاڪڙي مان ڦيرائي هاڻوڪي وهڪري تي وهائي ڇڏيو ۽ دلوراءِ جو راڄڌاني شهر الور ڦٽي ويو. اڃا وڌيڪ مونجهارو ڏهين کان پنڌهين صدين جي، گستاخپ کي دارا-۱ ۽ سندس پوٽي ارتگزرز کي بهمن سان ملائيندڙ، فارسي شاعرن ۽ تاريخدانن پيدا ڪيو. دارا ۽ ارتگزرز جي وهه گمان ۾ به نه هوندو ته چوڏهين سو سالن کان پوءِ ماڻهو ڪين هنن نالن سان ڪوڻيندا. انهن ڳالهين جي آڌار تي راورتي سمجهيو ته برهمڻ آباد شهر پنجين صدي ق-۾ ۾ بهمن وسايو هوندو. بيلاسس تر جي ڪهاڻين تي اعتبار ڪيو ته پانپٽن جو نل ٿي برهمڻ آباد هو، ڏيڍ ميل پنڌ تي آخري بادشاهه دلوراءِ جو گهر هو ۽ سندس وزير جو گهر پنج ميل اوڀر طرف ڏيپير گهانگهري ۾ هو.

هينري ڪزنس جي 1908/09ع واري رپورٽ جو نت به نظر انداز ڪرڻ جو ڳوڻو ناهي. هو چوي ٿو ته ”جيتوڻيڪ هن ماڳ جي ڪوتائي دلچسپ آهي، پر مٿانئس ايندڙ لاڳت جيتري دلچسپ به ناهي ۽ نه ئي هن سال دؤران ڪوتائيءَ مان ڪا اهم حاصلات ٿي آهي، سواءِ ان حقيقت جي پڪ ٿيڻ جي ته هي هنڌن جي قتل شهر (برهمڻ آباد) جي مٿان وسيل مسلمانن جو شهر (منصوره) آهي.“

هتي هڪڙو چارٽ ڏجي ٿو جنهن ۾ ڪجهه ليڪڪن پاران ڪيل ڌار ڌار پراڻن ماڳن جي سڃاڻپ ڏنل آهي.

منصوره

سنسڪرت وياڪرڻ پارڪو پاڻينيءَ چوٿين صدي ق-۾ جي برهمڻڪا نالي شهر جو ذڪر ڪيو آهي. اهو سنڌوءَ جي ڪاٻي ڪڙ تي ساڳئي نالي واري پرڳڻي، جنهن ۾ سموري وچولي سنڌ اچي ٿي وئي، جي راڄڌاني هو. ساسانين سنڌ فتح ڪري، مٿس 183 کان 256ع تائين واري راڄ دؤران، هن شهر جو نالو مٿائي برهمڻ آباد رکيو هوندو ۽ سنڌ جي اموي گورنرن وري مٿائي منصوره ڪري ڇڏيو هوندو. هن قلعي بند شهر کي چار در هئا: بابِ توران (اولهه)، بابِ بحر (ڏکڻ)، بابِ سندان (اوڀر) ۽ بابِ ملتان (اتر) ۾. هي اٽڪل

ڏسجن ٿا، جيڪي ٺهندا ڏهندا ٿي رهيا. هر ڀيري هيل جي جاءِ ٻي هوندي هئي، پر ائين جو سنڌو توڙي هاڪڙو پلي ڪجهه ميل پري وهندا هجن ته به برهمڻ آباد- منصوره تائين پاڻي سولائيءَ سان پڇي ويندو هو. لڳي ٿو ته هاڪڙو اڳاٽي دؤر 400 ق-۾ ڌاري لاڳيتو برهمڻ آباد شهر جي ڀر ۾ وهندو هو، جڏهن پهريون ڀيرو سنسڪرت وياڪرڻ پارڪو پاڻيني هن شهر جي ڳالهه برهمڻڪا ڪوٺي ڪئي آهي. ائين کان تيرهين صديءَ وارن سڪار جي ڏينهن ۾ ٿي سگهي ٿو هاڪڙي ۾ سنڌو ۽ ستلج جي ڇر جو پاڻي چڱڙي وقت تائين ايندو رهندو هجي.

برهمڻ آباد - منصوره جي سڃاڻپ

جمڙائو واه جي ڪاٻي پاسي سان هن پراڻي ماڳ بابت خيال آهي ته اهو 400 ق-۾ کان بهمڻڪا، پٽالا، مناگر، برهمو، ڊيميٽريس، برهمڻو، برهمڻ آباد، دلوراءِ، منصوره، پانپٽو، پانپٽا وغيره نالن سان آباد رهيو آهي. مٿس تحقيق ڪندڙن مان بيلاسس ۽ رچرڊسن (1854) جي راءِ ۾ هي ماڳ برهمڻ آباد آهي ۽ اليگزينڊر ڪنگهم (1871) جي راءِ به ساڳي آهي. ليمبرڪ جي راءِ ۾ اهو ماڳ برهمڻ آباد- منصوره آهي. ايف اي خان (1967) هن کي صرف منصوره ڪوٺيو، پر حلیم (1978) پراڻن راي ۾ نئين ڪوتائيءَ آڌار نتيجو ڪيو ته اهو برهمڻ آباد- منصوره آهي ۽ اهو به ته مسجد جو آڌان وارو منارو ٻڌ جي اسٽوپا (ت. 398) تي ٺهيل آهي. هن راءِ کان پوءِ هن ماڳ جي سڃاڻپ ايڏي ته تڪراري ۽ سياسي بڻيل آهي جو پراڻن آثارن جا پارڪو (آرڪيالاجسٽ) به ڪا راءِ ڏيندي لهرائين ٿا.

اڳ ۾ ڪجهه ٻين ماڻهن جون رپورٽون، جيڪي آرڪيالاجسٽ نه هئا، پڻ اهڙيون ئي تڪراري آهن. مثال طور: جيمس رينل (1778) راءِ ڏني ته اهو پٽالا يا برهمڻ آباد هو، پر هي نقشن ٺاهڻ جو ماهر هو ۽ ڪڏهن سنڌ ۾ ڪونه آيو هو. اليگزينڊر برنس (1834) به رينل سان سهمت ٿيو. هينري ايليٽ (1853) هن ماڳ کي برهمڻ آباد، راورتي (1892) منصوره ۽ خداداد خان (1900) پانپٽو، پانپٽا ۽ برهمڻ آباد ڪوٺيو. انهن سڀني کان وڌيڪ تڪراري وري هيگ (1884) ٿيو. هي سنڌ ۾ ٽيويهه سال سروي ۽ سيٽلمينٽ جو ڊائريڪٽر رهيو ۽ هتان جي ڪافي پراڻن ماڳن جو اڀياس ڪري، انهن کي مختلف نالا ڏنائين. انهي هن ماڳ کي منصوره ۽ ڏيپير گهانگهري کي برهمڻ آباد ڪوٺيو. هن پنهنجي پاران ٻين قتل ماڳن (ڌڙن) کي به ڏهائي، ساوندي ۽ مٿل نالا ڏنا. ڊاڪٽر اين اي بلوچ مختلف قتل ماڳن کي

مختلف ليڪن پاران برهم آبل منصوره ؟؟ ڇا ڀاسي وارن هاڻن

سي سن ڇا ڀٽ

شمار	مقام	ڇپيل	مؤرخو	ليڪر ڀٽ	پبلڪيشن	ليڪچر ڀٽ	مس ڀٽ	زار ڀٽ	خان	1922	1964	1967	1978
1	منصوره	ڇپيل	1778	1833	1834	1853	1854	1871	1884	1892	1900	1922	1964
2	منصوره	ڇپيل	1833	1834	1853	1854	1871	1884	1892	1900	1922	1964	1978
3	منصوره	ڇپيل	1833	1834	1853	1854	1871	1884	1892	1900	1922	1964	1978
4	منصوره	ڇپيل	1833	1834	1853	1854	1871	1884	1892	1900	1922	1964	1978
5	منصوره	ڇپيل	1833	1834	1853	1854	1871	1884	1892	1900	1922	1964	1978
6	منصوره	ڇپيل	1833	1834	1853	1854	1871	1884	1892	1900	1922	1964	1978
7	منصوره	ڇپيل	1833	1834	1853	1854	1871	1884	1892	1900	1922	1964	1978
8	منصوره	ڇپيل	1833	1834	1853	1854	1871	1884	1892	1900	1922	1964	1978
9	منصوره	ڇپيل	1833	1834	1853	1854	1871	1884	1892	1900	1922	1964	1978
10	منصوره	ڇپيل	1833	1834	1853	1854	1871	1884	1892	1900	1922	1964	1978
11	منصوره	ڇپيل	1833	1834	1853	1854	1871	1884	1892	1900	1922	1964	1978
12	منصوره	ڇپيل	1833	1834	1853	1854	1871	1884	1892	1900	1922	1964	1978
13	منصوره	ڇپيل	1833	1834	1853	1854	1871	1884	1892	1900	1922	1964	1978
14	منصوره	ڇپيل	1833	1834	1853	1854	1871	1884	1892	1900	1922	1964	1978
15	منصوره	ڇپيل	1833	1834	1853	1854	1871	1884	1892	1900	1922	1964	1978
16	منصوره	ڇپيل	1833	1834	1853	1854	1871	1884	1892	1900	1922	1964	1978

حڪومت ڪمزور ٿي وئي هجي.

- * رگيل ڪنپارڪن ٽائون تي جاميٽريائي ڊزائون، گل، پڪي ۽ جانور ڇاپيل آهن. جانورن ۾ ان گهڻو ڇاپيل آهي؛ ڪٿي هڪ ته ڪٿي ٻن ٽوهن وارو. تنهن جو مطلب آهي ته يارهين صديءَ ۾ سنڌ ۾ ٻن ٽوهن وارو ان هو. بدڪون، هرڻ ۽ گهٽا به ڇاپيل آهن. گولڙا ۽ ٽپڪا به ڏاڍي مهارت سان ٺهيل آهن.
- * باويھ انچ گولائيءَ واريون وڏيون ڪٽ (Bronze) جون ٿالهيون (ت. 403، 404)، جن تي عربيءَ ۾ ڪجهه لکيل آهي ۽ مٿئين پاسي کان پوت جهڙي شڪل جڙيل آهن، تن کي در ڪٽڪاڻا چون ٿا ۽ شايد ٻيڙين ۾ لڳل هئا، سي متان گهنڊ هجن ۽ بت به ٿي سگهن ٿا. روزاني استعمال جي هر شيءِ جي پيداوار جا ڌار ڌار علائقا مخصوص هئا. پنيپور وانگر منصوره ۾ به عاج، ڪنپارڪا ٿانو، مٽيا، سڪا ۽ شيشي جا ٿانو ٺهندا هئا.

پنيپور

هينئر پنيپور سمنڊ کان پنجتيره ڪلوميٽر پري آهي، پر تيرهين صديءَ ۾ اهو سمنڊ کان رڳو ويهه ڪلوميٽر پري هو. 324 ق-م ۾، سڪندر اعظم جي ٻيڙن جي لنگر وقت، هي شهر بلڪل سمنڊ ڪناري يا ميل به کن پري سنڌوءَ جي واھڙ ڪلريءَ جي ڪڙ سان هو. پراڻو قلعو عربن جي فتح کان گهڻو اڳ جو هو، پر ان جي وقت بوقت مرمت ٿيندي رهي هئي. اڏاوتن توڙي گهرن ۾ ويجهين ٽڪرين جو پٿر ڪتب ايندو هو، پر تنهن هوندي به غريبان گهر ۽ قلعي جو اندريون پاسو ڪچين سرن جا ٺهيل هئا. شهر لڳ ڀڳ پنجونجاهه ايڪڙن ۾ پکڙيل آهي. اڄ تائين صرف ڏهه سيڪڙو ڀاڱي جي کوٽائي ٿي آهي، تنهنڪري عام ماڻهوءَ جي زندگي اڃا به هڪ راز آهي. قلعي کي ٽي در هئا؛ هڪڙو سڪيءَ واري پاسي، ٻيو ڍنڍ واري پاسي، اتان ئي گهڻو ڪري درياءَ ڏانهن به وڃيو هو، ۽ ٽيون سمنڊ واري پاسي. شهر جا ماڻهو پاڻي به گهڻو ڪري ڍنڍ جو پيئندا هئا. شهر جي اترين ڀت وٽ چُر جو ڪم ٿيندو هو ۽ اتي ڪجهه غريبان گهر به هئا. مسلمانن هندن جو مندر ڏاهي اتي پنهنجي مسجد جوڙي ڇڏي. ڪوفي ۽ واسط وارين ان دؤر جي مسجدن وانگر هن ۾ به محراب ڪونهي. قلعي جي ڀتين کي مضبوط پاڙ يا ٻچي (revertment) لڳل هئي، جنهن جو ٻاهريون ڪنارو ٻه ميٽر اوچائيءَ کان ٿورو مٿي پاسيرو گهڙيل آهي. پنيپور ۽ برهمڻ آباد جهڙن شهرن ۾ پاڻيءَ جي نيڪال جو سٺو بندوبست هو ۽ کوٽائي ٿيڻ سان زمين

ڇهه سو پنجاهه ايڪڙن تي پکڙيل هو ۽ قلعي جو چؤڌاري ڦيرو چار ميل کن هو. قلعو ٻاهران پڪ سرائون ۽ اندران ڪڇ سرائون گاري سان اڏيل هو ۽ منجهس گولائيءَ تي برج هئا. هڪڙو لنگهه اوڀر ۾ درياءَ ڏانهن ڪلندو هئس ۽ اولاهين در ذريعي ملڪ جي ٻين شهرن ڏانهن ويندڙ رستن سان ڳنڍيل هو. قلعي جي پڪيٽ 2750 x 1375 ميٽر ۽ ٻڌا ستوپا وٽ وڌ ۾ وڌ اوچائي هاڻوڪي ٻاهرين ترڪان يارهين ميٽر مٿي هئس. ٻاهريون ترڪان به گذريل هزار سالن ۾ چار فوت مٿي ٿيو آهي. قلعي جو اندريون حصو شهر جو وچ ۽ سرڪاري اهلڪارن لاءِ هو، پر دڙا قلعي کان ٻاهر به پکڙيل آهن. هن شهر جا رستا ويڪرا هئا ۽ منجهس هنڌين ماڳين سرڪاري ۽ خانگي جايون هيون. قلعي جي رهاڪن جي ضرورت جون سڀ شيون ٻاهرين آبادي مهيا ڪندي هئي. اڏاوت جا ڪجهه عجيب پهلو هي هئا:

- * منصوره-برهمڻ آباد جي مسجد جي ماپ 45.7 ميٽر اتر-ڏکڻ ۽ 76 ميٽر اولهه-اوڀر هئي، ٻاهرين ڀت 1.8 ميٽر ٿلهي هئس، 22X 45.7 ميٽر اولاهون پاسو ڍڪيل هئس ۽ اوڀاريون 20.75 ميٽر ڀاڱو ڪليو اڱڻ هئس. هن ۾ محراب ٺهيل ڪونه هو. عمارت قبلي کان 23 ڊگريون ڦريل آهي، جنهن سان سندس مسجد هجڻ بابت شڪ پيدا ٿئي ٿو. ٽي سگهي ٿو ته اها ڪا اهم سرڪاري عمارت هجي. ڀت کي اندران ڪوري هڪڙو محراب ٺاهيو ويو آهي، سو اڏاوت کان پوءِ جو ٿو لڳي.
- * چن جي پٿر جو گارو اڏاوتن ۾ عام استعمال ٿيندو هو، پر هن ۾ ڪچين سرن جي اوساري مٽيءَ جي راڳڙيءَ سان ٿيل آهي.
- * استعمال ٿيل سرون سنهيون، پر هاڻوڪين سرن کان ڊگهيون ۽ ويڪريون هيون.
- * گهڻين ۾ پنڌڙين لاءِ ٺهيل رستن ۾ سرون پاسيريون استعمال ٿيل هيون.
- * شهر جو گندو پاڻي ٻاهر نيڪال ڪيو ويندو هو. نالين جي ڇتين جو وچ مٿي ۽ پاسا لاهونديءَ وارا هئا ۽ سرون گهڻي ڀاڱي پاسيريون اڙهل هيون. سنڌ ۾، موهن جي دڙي کانپوءِ، گندي پاڻيءَ جي نيڪال جي بندوبست وارو هي ٻيو شهر هو.
- * گهڻين ۽ گهرن ۾ هيٺان پاسيرين سرن جو تهه ۽ مٿان چوڪيون سرون وڇايل هيون.
- * ڏاکڻين ۾ به سرون پاسيريون لڳل هيون.
- * رک جا ڪارخانا قلعي جي اندر هئا. ٽي سگهي ٿو ته ائين هبارين جي پڇاڙڪن ڏينهن ۾ ٿيو هجي، جڏهن سندن

اڏاوتن جا نمونا

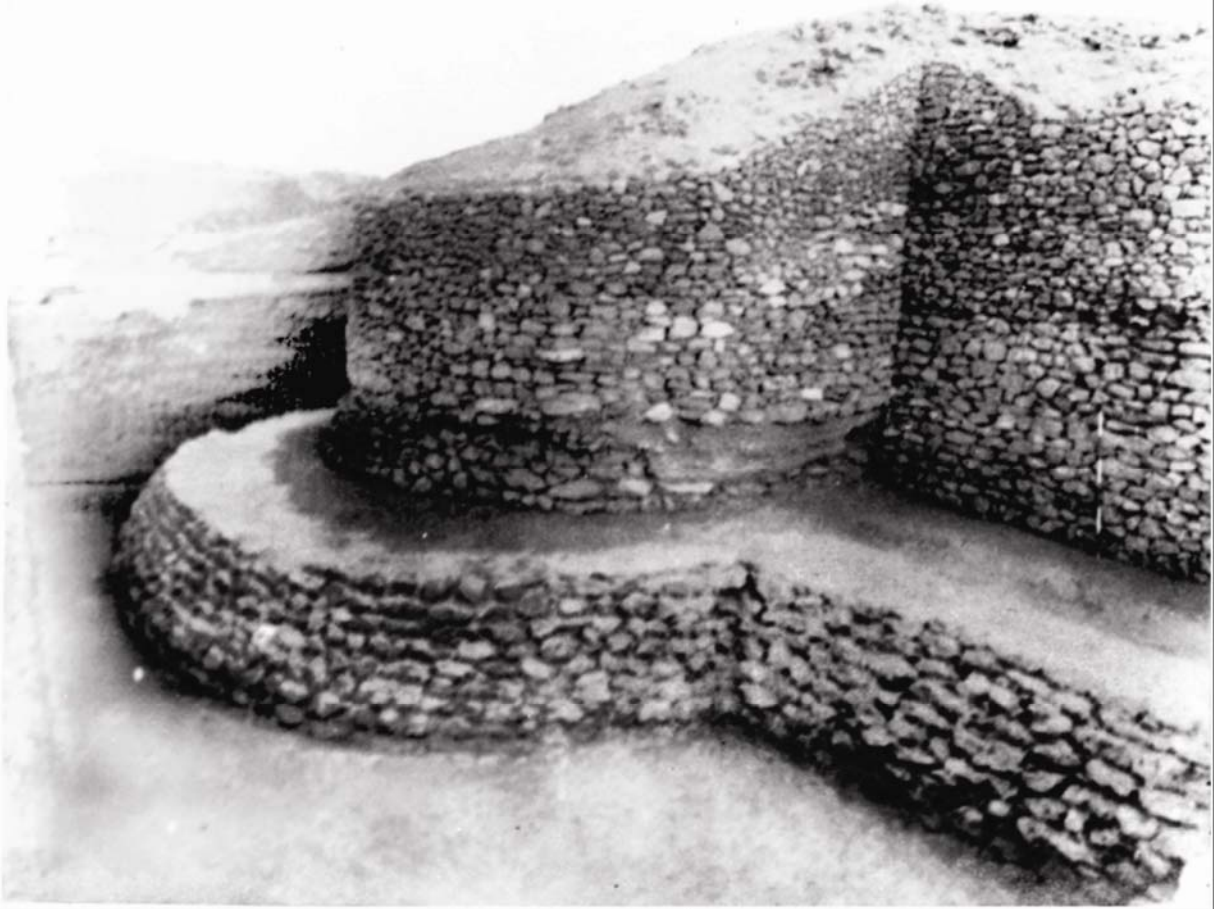

134

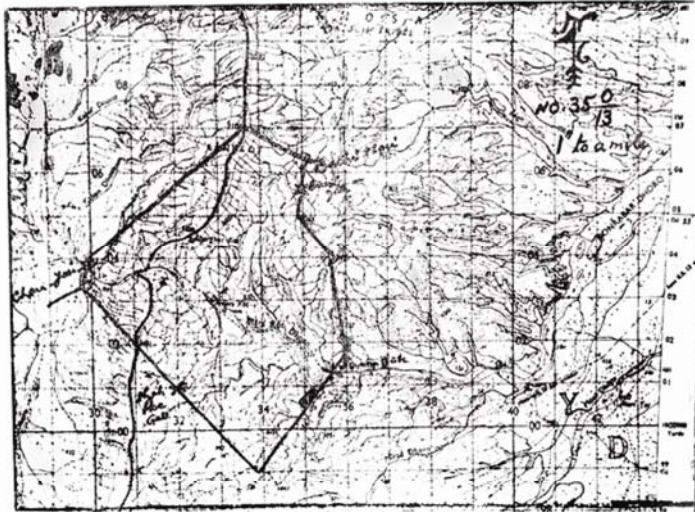

135

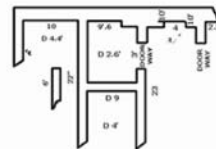
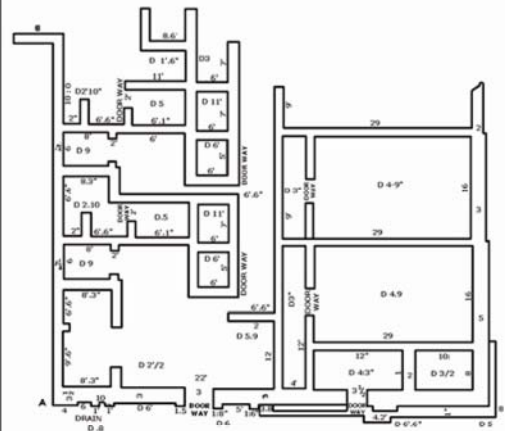

GROUND PLAN

SCALE



- .134. پنيور جي قلعي جي پت. (ڏي جي اي).
- .135. رني ڪوٽ جي عالم پناهه: هوائي جهاز تان ورتل تصوير.
- .136. برهمڻ آباد پر هڪ گهر جي رٿا: 1854ع ۾ بيلاسس ڪوٽي ڪيڍي.

136

ٻارهين صديءَ جي پڇاڙي يا تيرهين صديءَ جي شروع ۾ درياءَ جو پاڻي هتان وهڻ بند ٿي ويو يا ڪو ٿورو گهڻو وهندو هو، تڏهن هي شهر اجڙڻ لڳو، پر هو سهي. تن ڏينهن ۾ سومرن بکر ويجهو درياءَ جي ٻيٽ تي قلعو اڏيو. 1217ع ڌاري قباچه اتر سنڌ فتح ڪئي ته هن قلعي تي به قبضو ڪيائين. ڪا خبر ڪانهي ته قلعي کي وڌايائين يا ان جي مرمت ڪرايائين، پر يارهن سال پوءِ انهي جي ڀت تان ٽپو ڏئي آپگهات ضرور ڪيائين.

تيرهين صديءَ جا ڏهاڳ ۽ سهاڳڻ نالن وارا مقبرا ٻڌائين ٿا ته الور جي اهميت اڃا به هئي. هنن جي اڏاوت ٻوڏي قسم جي اڏاوتن تان ورتل ٿي لڳي. هي تيرهين صديءَ جي پوئين اڌ يا چوڏهين صديءَ جي شروع جا هوندا. هنن نالن مقبرن جي پڙتال مان وڏي ڄاڻ ملي سگهي ٿي. وڌيڪ تفصيل تصويرن سان گڏ سمجهايل آهي. ٽي سگهي ٿو ته اهي وچ ايشيا جي ماڻهن جون قبرون هجن، ڇاڪاڻ ته سندن بناوت اتان جهڙي لڳي ٿي.

شاهه ڪپور

شاهه ڪپور جو قتل ماڳ (سومرن جون ماڙيون) ديھ شاهه ڪپور، تعلقي جاتي، ضلعي ٺٽي ۾ آهي. هي ماڳ اتر-ڏکڻ ۾ اڌ ڪلوميٽر ۽ اولھ-اوڀر ۾ اڏائي ڪلوميٽرن کان وڌيڪ پکڙيل آهي. روڊ ذريعي هتي پهچڻ لاءِ بدين-سجاول روڊ تي بدين کان ستونجاهه ڪلوميٽرن تي جاتي چوڪ کان پنج ڪلوميٽر ڏکڻ-اوڀر ۾ ويڃبو. شاهه ڪپور ۾ کوڙ ساريون ڊنل پڪ ساريون عمارتون آهن، جن کي ڀر پاسن جا ماڻهو ماڙيون چون ٿا. هي ماڙيون ننڍن وڏن ڳاڙهن ڌڙن جي روپ ۾ موجود آهن. ويجهڙ ۾ ڪجهه ماڙيون ڏاهي ڀرسان ٺهندڙ روڊ جي پراڻي ڪٽي وٺي آهي. ماڳ جي ڀر وارين بنين ۾ تڙيل پکڙيل پڳل سرون ٻڌائين ٿيون ته هن شهر جي پکيڙ اڃا وڌيڪ هئي. ماڳ جي اڀرندي ڀاڱي ۾ موجود هڪ اهم عمارت مان ماڻهو سرون پٽي ڪٽي ويا آهن ۽ باقي تر وڃي بچيو اٿس. هن عمارت جي ٻاهرين ڀت ۾ استعمال ٿيل پٿر جا ڪجهه بلاڪ هڪڙي ويجهي ڳوٺ وارن پٽي مسجد جي اڏاوت ۾ وڃي ڪم آندا آهن.

عمارت جي ظاهر رٿا ۽ اتان لڌل شيون ٻڌائين ٿيون ته اها ڪا انتظامي عمارت هئي. متاڃري تان لڌل شين ۾ پٿر ۽ شيشي جا مڻيا (ت. 343، 353)، شيشي جي ٿانون جا ٽڪرا، ڪنپارڪا ٿانون، ٿامي جا سڪا (ت. 294) ۽ گهريلو استعمال جون ڪجهه شيون شامل آهن. عمارت جي رٿا جو خاڪو ڪتاب ۾ ڏنل آهي.

جي اندران واريون ناليون به لڌيون آهن. گهرن جون چتليون سڌيون هيون ۽ منجهن شهتير (ڪامون يا ورا) ۽ پٽيون پيل هئا.

بهم جو پڙو

هيءَ سنڌو درياءَ جي ڪڙ سان اٽڪل چوويهن ايڪڙن تي پکڙيل وسندي هئي. ٻين قلعن وانگر هي به ٻاهران پڪ سرائون، اندران ڪڇ سرائون ٺهيل هو ۽ چوويهه برج هئس. هي الور ۽ برهمڻ آباد جي وچ تي هڪ اهم ٿاڪ هو ۽ سومرن جي دؤر ۾ به موجود هو. هي پڻ گهڻو ڪري يارهين صديءَ ۾ منصوره سان گڏ سڙي تباهه ٿيو.

الور

الور سومرن جو هڪ اهم شهر هو. هن جي غرق ٿيڻ بابت ڪنهن به عرب سيلانيءَ نه لکيو آهي. درياءَ جو هڪڙو واهڙ الور گارج مان وهندو هو، ساڳئي وقت ٻيو واهڙ بکر گارج مان وهندو هو ۽ درياءَ پاڻ گهٽ ۾ گهٽ 400 ق-م کان وٺي لاڳيتو سکر جي اولهه ۾ وهندو ٿي آيو. وياڪرڻ پار ڪو پاڻينيءَ مطابق سرڪارا (سکر) شهر بکر گارج جي ڪڙ سان وسيل هو. سڪندر 325 ق-م ۾ موسيڪينس کي شڪست ڏني. الور شهر ان جي راڄڌاني هو ۽ ان کان پوءِ به ٻارهين صدي عيسويءَ تائين وڏو شهر رهيو. بکر گارج جي ويڪر ۽ اونھائي وڏن لڳي ته هي شهر اجڙڻ لڳو. اڳتي هلي درياءَ سکر ۽ روهڙيءَ جي وچ تان وهڻ لڳو. هوائي فوٽوگرافن ۾ درياءَ جي الور واري وٽيءَ مان تار ۽ تڪو وهڻ جا پٿرا اهڃاڻ ڏسجن ٿا، هن ڪجهه ميل ڏکڻ ۽ ويڪري گارج مان پاڻي اهڙي ريت وهندو رهيو آهي، جو اتان نڪرندي ٽي ميدان ۾ لٽ ڦرڻي ۽ وانگر ڦيرائي اچليو اٿس. 1969ع ۾ ناري جو گارج وارو ترو ڪوتيندي خبر پئي ته اها تمام اونھي گارج هئي. سنڌو درياءَ ڪڏهن به هاڪڙي يا الهندي ناري جي ڀيٽ مان ناهي وهيو، جيئن ڪجهه تاريخدانن ۽ لوڪ اديبن ڏکا هنيا آهن. مزيدار ڳالهه اها آهي ته دلوراءِ جي قصي صدين تائين هلندي هوريان هوريان بلڪل معجزتي جو روپ ڌاري ورتو آهي. هي نالو الور اصل ۾ رُڙ يا رُوڙ هو، معنيٰ لُڙ. پاڻيءَ جي گڙگائڻ جو لُڙ تنهن ۾ عربن اچي ”ال“ آڏو هنئي. اڃان به اهو پراڻو نالو رُوڙڪا ٿو لڳي. روهڙيءَ جي معنيٰ آهي رُوڙي يا هلڪو رُوڙ يا رُوڙ. وڌيڪ تفصيل ليکڪ جي مضمون ”هاڪڙو-سرسوتي تڪرار“ ۾ ڏسي سگهجن ٿا.

نقشو نمبر 39
پنهور شهر جي اڏاوتي بيمڪ

نوٽ:
 چاڪاڻ تڏهن وقت تائين صرف ڏهه سيڪڙو ايراضيءَ جي کوٽائي ٿي
 آهي، تنهن ڪري سومرن جي 210 سال راج دوران شهر جي روزمره
 زندگيءَ بابت ڄاڻ ملڻ ڏاڍو ڏکيو آهي.

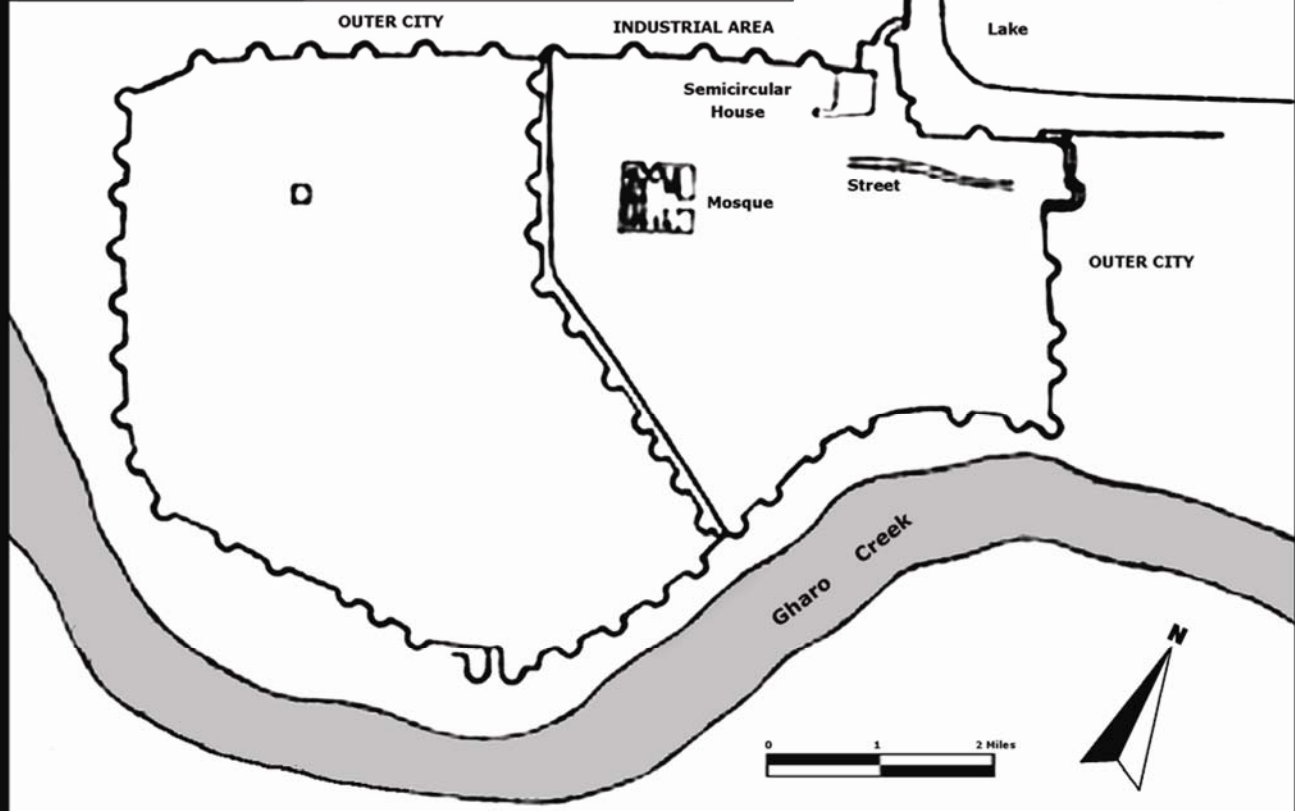

نقشو نمبر 40
 2500 ق۔ م کان هيٺگر تائين:
 سنڌوءَ جا پنهور يا پار بيرڪان ويجهو
 وهڪرا هواڻي فوٽوگرافيءَ آڌار

INDEX
 1. COURSES OF RIVER IN EARLY
 2. MAIN COURSE LEADING TO BHANBHORE
 3. COURSES OF RAIN-FED STREAMS
 4. RIDGES
 5. CANALS
 6. F.F. BUND

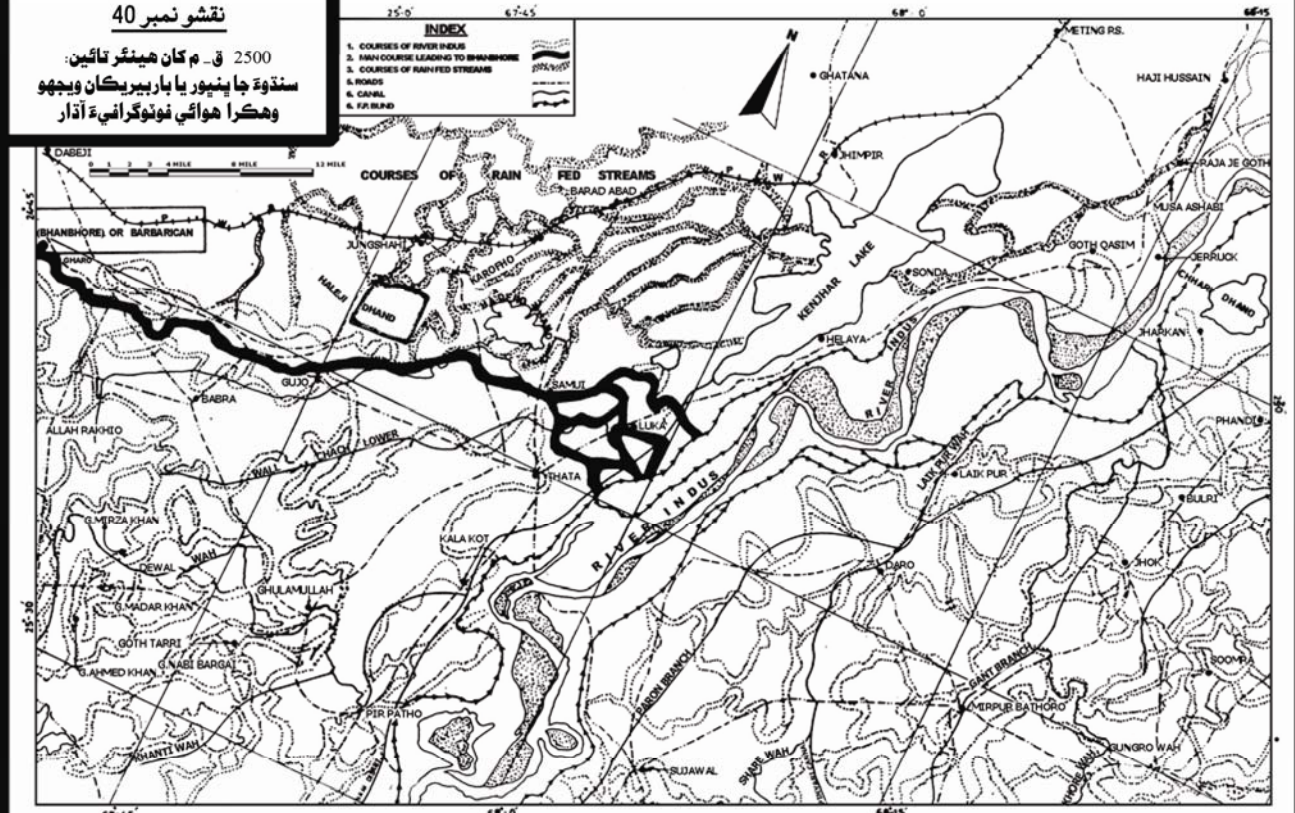

ڪيرن ڪوٽ

ڪٿي سگهي ٿي.

ٺري

بدين ضلعي ۾ ماتلي-ٽنڊو غلام علي روڊ تي ماتليءَ کان چوڏهن ڪلوميٽرن تي روڊ ڇڏبو ته چار ڪلوميٽر پنڌ تي ٺريءَ جو قتل ماڳ آهي. هن ماڳ جو گهڻو حصو ڊهي ويو آهي ۽ اتي پوک پٽي ٿئي. باقي بچيل نوانوي ايڪڙن جي ٽڪري تي مقام ٺهي ويو آهي. هن جي اڀارين ڪڙ تي شاهه ديواني ۽ ڏاکڻي ڪڙ تي تالپر دؤر سان منسوب سنڌ راڻيءَ جون مزارون آهن. هي ٻئي افسانوي نالا لڳن ٿا. شاهه ديواني جو مقبرو اڏاوت مطابق ارڙهين صديءَ جو لڳي ٿو.

27 رمضان 1422 هـ (13 ڊسمبر 2001ع) تي شاهه ديواني جي چند جي 729 هين (سج جي 709 ٿين) ورسي ملهائي وئي، معنيٰ ته هيءُ 1292/93ع ۾ فوت ٿيو هوندو. لڳي ٿو ته هي ڪو اهم سومرو بادشاهه يا شهزادو هوندو ۽ وقت گذرڻ سان نالو متجبي ويو هوندس. ڇو ته تيرهين صديءَ ۾ انهي نالي جي ڪنهن بزرگ جو ذڪر نه ٿو ملي. چوڌاري پکڙيل ڀڳل سرن جي ڳاڙهاڻ جي ڪري هن وقت هي ماڳ ڳاڙهي پڙ ڪوٺجي ٿو. هتي ڪوڙ نشانين، ڪنڊر ۽ پڪ سريون ڏنل عمارتون موجود آهن.

ڪيرن ڪوٽ نالي قلعو شاهه ڪپور کان نو ڪلوميٽر اوڀر ۾ آهي، پر ان تائين پهچڻ لاءِ بدين-سجاول روڊ تي بدين کان 40 ڪلوميٽر واري پٿر جي سامهون وڃبو. قلعو اٽڪل ارڙهن ايڪڙن تي پکڙيل آهي. ڀتين جي ويڪر نو فوٽ ۽ هن وقت وڌ ۾ وڌ اوچائي چويهه فوٽ اٿن. اتر-ڏکڻ اٺ سو ستونجاهه ۽ اولهه-اوڀر ۾ ست سو ايڪاسي فوٽن تي پکڙيل آهي. ڪل اٺويهه برج اٿس. چار چئني ڪنڊن تي آهن، جن مان هر هڪ جي منهن وٽ ويڪر چئيهه فوٽ ۽ گهير سن فوٽ آهي. ٻيا ڇهه ڇهه برج هر ڪنڌيءَ ۾ آهن، جن سڀني جي منهن وٽ ويڪر چاليهه فوٽ ۽ گهير باهڻ فوٽ آهي.

اڀارين ڀت جي وچ تي هڪ 12 x 15 ميٽر اڏاوت 9 x 12 ۽ 12 x 6 ميٽرن جي ٻن ڪوٺڙين ۾ ورهايل آهي. ڪوٽ پڪين سرن سان اڏيل آهي ۽ پٿر جا بلاڪ پڻ لڳل اٿس. تر جا ماڻهو ٻڌائين ٿا ته هتان پٿر جا ڪافي بلاڪ ڪڍي ويا آهن. هنوقت هي ڪوٽ هڪ هاريءَ جي ملڪيت آهي، جنهن کي سرڪار ڪجهه سال اڳ اهو هاري اسڪيم هيٺ ڏنو هو. اهو هاري ويٺو ٿو پير سوري ۽ ڀاڳ لاءِ واجهائي ته ڪٿان ڪي پئسا هٿ اچن ته قلعي کي ڊاهي اتي پوک ڪاهي. هن ڪوٽ جي کوٽائي به گهڻن رازن تان پردو

سنڌ سان لڳندڙ سامونڊي ڪنارن جا نالا

هاڻوڪو نالو	پراڻو نالو	هاڻوڪو نالو	پراڻو نالو
<u>ستين صدي عيسوي</u> ڳاڙهو سمنڊ هند مها ساگر ايراني نار عربي سمنڊ سنڌ ۽ گجرات ويجهو سامونڊي ڪنارو	<u>سترهين صدي عيسوي</u> هند مها ساگر هند مها ساگر کي 16هين ۽ 17هين صدين ۾ سوڪوترا پورچو گيز يا پورچو گيز سمنڊ به چوندا هئا عربي سمنڊ	سائينس عربيين (يوناني) اوشينئس انڊيڪس (يوناني) سائينس پرسیکا (يوناني) ماری اريٿرائينم (يوناني) لاڙي سمنڊ	<u>اٺين صدي عيسوي</u> ڳاڙهو سمنڊ هند مها ساگر ايراني نار عربي سمنڊ عمان ويجهو سمنڊ رڻ ڪڇ
	<u>ارڙهين صدي عيسوي</u> ايراني نار بحر فارس	بحر قلزم (عربي) البحر المحيط (عربي) بحر فارس (فارسي) بحر فارس (فارسي) غرب عمان (فارسي) سنڌ نار	
	<u>اٺويهين صدي عيسوي</u> ايراني نار ڳاڙهو سمنڊ		

نقشو نمبر 41

1843-1226

ڪڇ ۽ سنڌ وچ ۾ اڄ وچ جا رستا

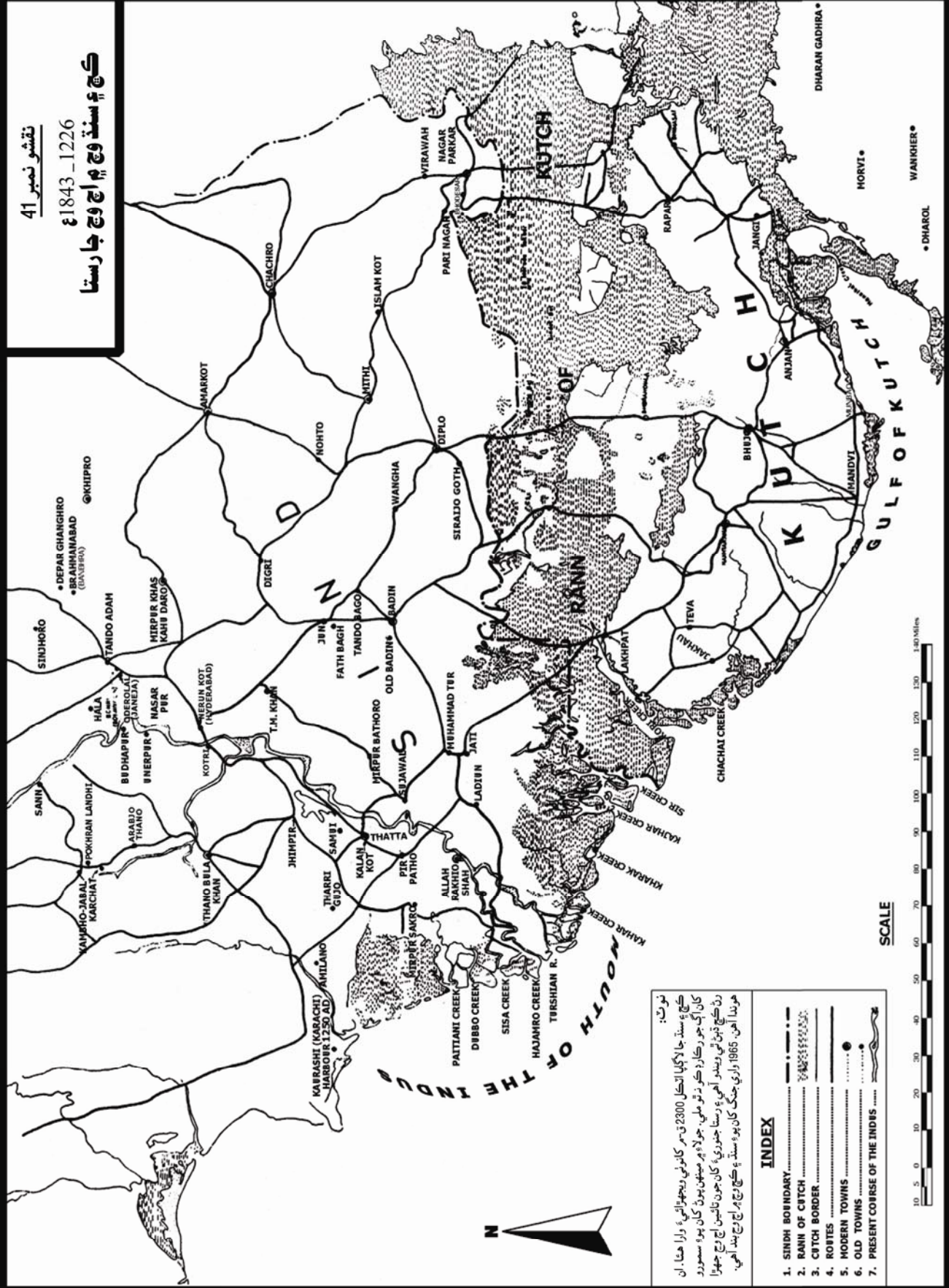

نوٽ:
 ڪڇ ۽ سنڌ جا لاڳاپا اٽڪل 32000 ورهيه کان ئي ويجھو ٿي ويا هئا. ان کان اڳ جو رڪارڊ ڪو نٿو ملي، جُولاءِ ۾ سنڌي ماڻھو ڪڇ کان پوءِ سنڌور ۾ رڪن ٿي ويندا هئا ۽ رستا جنوريءَ کان جن تائين اڄ وچ ۾ هجندا هوندا آهن. 1965 واري جنگ کان پوءِ سنڌ ۽ ڪڇ وچ ۾ اڄ وچ بند آهي.

INDEX

1. SINDH BOUNDARY.....
2. RAJN OF CATCH.....
3. CATCH BORDER.....
4. ROBTES.....
5. MODERN TOWNS.....
6. OLD TOWNS.....
7. PRESENT COURSE OF THE INDUS.....

SCALE



سومرا دور ۾ مختلف نيڪرن تي وسيل شهر

نيڪر جو نالو	مٿانئس وسيل شهر	نيڪر جو نالو	مٿانئس وسيل شهر
بولان- منچر- اڙل	واهي پانڌي، سيسام (شاهه حسن)، ٽنڊو رحيم، غازي شاهه، علي مراد، سيوهڻ ۽ ڌامراھو	هاڪڙو درياءَ	وڃڻو، امر ڪوٽ ۽ نئون ڪوٽ
الور گارج مان وهندڙ واھڙ 1250ع تائين	ماھوٽا، لڪاڻي، ماتيلو، ھاڪڙو، ڪداسر ۽ ڪوٽ ڏجي ڳوٺ	ڊيلٽا جو اولاهون واھڙ	سڌيڙ، رواڙ، ٻڌجو ٽڪر، ڪرڙ ڪوٽ، شاهه حسين، ٺري گجوه، پير پٺو، جهرڪ ۽ نيرون ڪوٽ
سنڌو درياءَ	سرڪارا (سکر)، بکر (بغور)، روهڙي، نل مير ڪوٽ، ڪوٽ لالو، ڏيپر گھانگھرو ۽ برھمڻ آباد	بارڻ نئين	تونگ، پوڪران ۽ ڏيسوئي
اوپر پراڻ	ڍالبا	سامونڊي ڪنارا	ديبل، پاري نگر ۽ لاڙي بندر
		الهندو نارو (سنڌوءَ جي اولاهين شاخ)	جوٺاڻي، ڪڪڙ، باغبان، سيسام ۽ سيوهڻ

ڪڇ ۽ سنڌ جا تعلقات

۽ سنڌ ۽ ڪڇ وچ ۾ رابطا

مجيائون سي هي آهن:

1. 1206 - 1210ع قطب الدين ايبڪ (رڳو اوڀر ڪڇ).
2. 1297 - 1315ع علاء الدين خلجي.
3. 1396 - 1537ع گجرات جا سلطان (رڳو اولهه ڪڇ).
4. 1472 - 1537ع گجرات جا سلطان (سڄو ڪڇ).
5. 1580 - 1700ع مغل.
6. 1817 - 1947ع انگريز.

سنڌ نار يا هاڻوڪي رڻ ڪڇ
جي سڪڻ جا اثر

ڪڇ 19,732 چورس ڪلوميٽرن ۾ پکڙيل آهي - اولهه کان اوڀر ۾ سوانونجاهه ڪلوميٽر ۽ اتر کان ڏکڻ هڪ سو تيرهن ڪلوميٽر. بنا وڻڪار، سنسان ٽاڪرو علائقو، ڪڇي ڪارين ٽڪرين جي قطار، ڪڇي ندين جا اونها پيٽ، ڪڇي مال چرڻ جا جهنگ ته ڪڇي سڌيون پلوڙ ٻنيون. اترئين پاسي ٻارهن انچ ۽

1148ع ۾ لاکي نالي سنڌي جاڙيجي سمي ڪڇ ۾ جاڙيجا سما راج گهراڻي جو بنياد وڌو. پاڻ 1175ع ۾ مئو ته پٽس رائيڊن راج ڏئي ٿيو. ڪجهه وقت پوءِ سومرن جي هڪڙي چڱي مڙس ڦٽو، گهڻو ڪري بغاوت ڊپائڻ ۾ رائيڊن جي ونگار ۾، ڪڇ تي ڪاهه ڪئي ۽ پدريسواڙا شهر تباھ ڪيو. پر سنڌ وريو ته چولڪايا (سولنگي) راجا پير ديو-II (9/1178-1241ع) پٺيان لشڪر موڪليس. لشڪر نڪو سنڌ ۾ گهڙيو ۽ نڪو رائيڊن هڻيو. ڪڇ کي دهلي سرڪار 1206 ۽ 1210 ۾ وري 1297 - 1315ع ۾ زير ڪيو ۽ گهڻو ڪري اهو ڏن ڀرو ٿيو، پر ڪڇ هڪ ته غريب، ڪجهه اڳڙي ڪونه، ٻيو آبادي ڇڏي، سو فتح ڪري پنهنجي ملڪ سان ملائڻ ۾ ڪو فائدو ڪونه هو. ڪڇ وچ وچ تي آزاد هوندو هو. مٿس سنڌ جو اثر هوندو هو. ڇاڪاڻ جو جاڙيجا اصل سنڌي هئا ۽ سومرن توڙي سمن ٻنهي جو ساڻن سات هوندو هو.

1472ع ۾ ڪڇ تي گجرات جو مڪمل سياسي اثر ٿي ويو ۽ ڪڇي ان جا منصبدار ٿي ويا. جاڙيجن سمن ڪڇ تي 1148 کان 1948ع تائين حڪومت ڪئي. ان دورن جن جي حاڪميت اعليٰ

عاج، ڌاتوم پٿر، ڪچي ۽ پيش جي ڦرهن ۽ ڊپ جي تيلين مان ٺهيل ڪهر جي سونهن واريون شيون

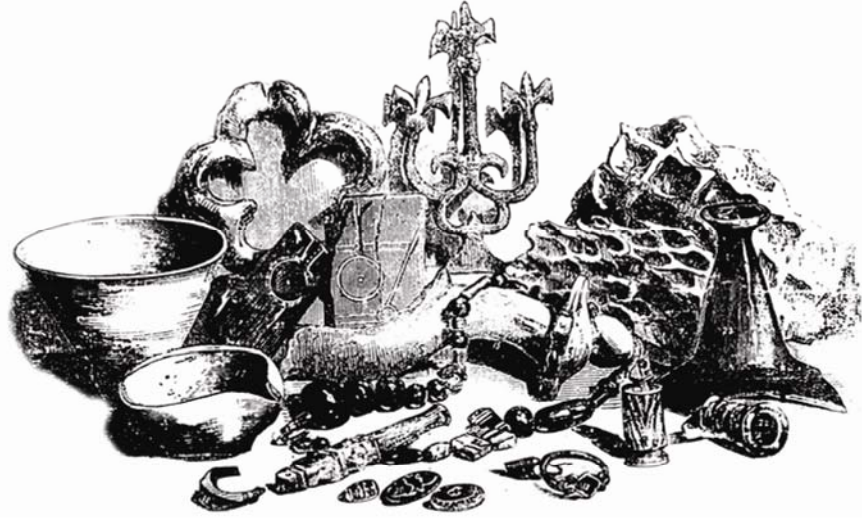

137



138



139



140



141



142

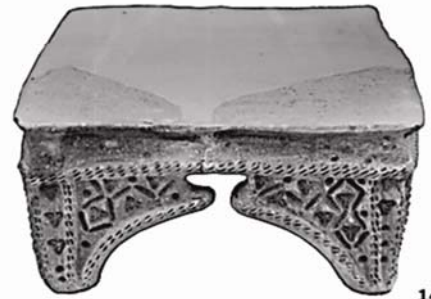

143

- .137 بيلاسس جون گڏ ڪيل ڪجهه شيون. (ڪزنس).
- .138 عاج جا ٽڪرا: بيلاسس برهمڻ آباد مان کوٽي ڪڍيا. شايد سنڌي هندورو يا پينگهو هجي. (ڪزنس).
- .139 ڊپ جي تيلين مان ٺهيل سهڻو سينگاريل وڃڻو. (ع.س).
- .140 ڪچي ۽ جي ڦرهي مان ٺهيل وڃڻو. (ع.س).
- .141 ساڳيو 140 جهڙو. اهڙا پيش جي ڦرهن مان به ٺهندا آهن. (ع.س).

رڻ ڪڇ جي سڪڻ جا سياسي نتيجا

سنڌ نار يا پورچوگيزن واري 'گلف ڊي انڊي ڊي سنڊي' جي صفا سڪڻ کانپوءِ گذريل ستن صدين دوران سنڌ ۽ ڪڇ وچ ۾ اڄ وچ جا دڳ جڙيا. هنن دڳن تي اڄ وچ رڳو جنوريءَ کان جون تائين هلندي هئي، سال جا باقي مهينا اهي مينهن جي پاڻيءَ ۾ ٻڌل هوندا هئا. رڻ بي پروسو، رڇ ۽ اڪرڻ ۾ ڏکيو هوندو هو. فيروز شاهه جي لشڪر جهڙو وڏو لشڪر به هتي 1365ع ۾ ناس ٿي ويو. سنڌ تي ڪاهڻ وارا هتان ايندي لهرائيندا هئا ۽ ان کان ان جهڙي ئي خطرناڪ ريگستان جو وچ وٺڻ بهتر سمجهندا هئا، جيئن محمود غزنويءَ (1026ع)، گجرات کان ايندي محمد تغلق (1351ع) ۽ شاهه حسن ارغون (1536ع) گجرات ويندي ڪيو. غلامر شاهه جي لشڪر جو (65-1762ع) رڻ ڪڇ ۾ برو حال ٿيو هو، تنهن هوندي به هو ڪڇين کي آڻڻ مڃائڻ ۾ سوڀارو ٿيو هو. بي مهاڀاري لڙائيءَ کانپوءِ انگريزن هتي ريل ۽ روڊ وڃائڻ جو رٿيو هو، پر ڏکڻ ايشيا جي ورهاڱي کين ايترو وقت نه ڏنو. رڻ کان نگرپارڪر، پڇ ڪان ڏيپلو، نڪترانا کان رهمڪي بازار، مانڊوي ۽ پڇ، ۽ پڇ کان لڪپت ۽ جاتي وارين پنجن گذرگاهن تي ست سو سالن کان مٿي اڄ وچ هلي. هي دڳ نقشي ۾ ڏيکاريل آهن.

گهڻي اڄ وچ آخري ٻن گذرگاهن تي هتي. طغي (1351ع) به نٿي اتان آيو.

سنڌ کي ڏاکڻي پاسي کان ڪو ڊپ ڪونه هوندو هو، تنهنڪري ڪڇ ويندڙ رستن جو اونو نه هوندو هئس، پر تاريخ ۾ گهٽ ۾ گهٽ هڪڙو پيرو راءِ ڪنگهار، ڄام فيروز سان اٽڪي، رهمڪي بازار ۽ ويراواهه تي قبضو ڪيو هو ته جيئن مٿان ڄام فيروز سندس دشمنن جو ساٿ ڏئي.

سومرن جي دؤر ۾ سنڌ ۽ ڪڇ وچ ۾ اڄ وچ ۽ واپاري واٽون

سنڌ نار ٻارهين صديءَ ۾ سدائين لاءِ سڪڻ شروع ٿي وئي هئي، پر سڪندي سڪندي به صدي کن لڳي ويس. هوريان هوريان سڪي هوندي ۽ ڏيڍ صدي کن پوءِ به اتي ڏهڻ ضرور هوندي. سنڌ-ڪڇ وچ ۾ به پهريون ڀيرو اڄ وچ بلڪل بند ٿي وئي. انهي سان ڪڇ لاءِ ڏکيايون پيدا ٿيون. سندس سنڌ سان پراڻا لاڳاپا گهٽجڻ لڳا، ڏکڻ ۽ اوڀر وارن پاڙيسرين کي ويجهو ٿيڻ لڳو ۽ انساني اڄ وچ جون نيون گذرگاهون ٺهي ويون.

ڏاکڻي پاسي ويهائج سراسري ساليانو مينهن پوي ٿو. گهٽ مينهن پوڻ ڪري هر يارهين سال ڏڪار پوندو آهي ۽ ماڻهن کي مجبور ٿي مال ڀر وارن علائقن ڏانهن نيٽو پوندو آهي. 1965ع تائين ڪڇي اڪثر مال ڪاهي هاڻوڪن ماڳن جاتي، بدين ۽ شاهه بندر تعلقن ۾ اچي چاريندا هئا. جولاءِ ۽ آگسٽ مهينن ۾ ڪڇ ۾ مينهن پوندا آهن، ڇهه ساوا گاهه ڦٽندا آهن ۽ ڊسمبر تائين مال پيو چرندو آهي. ڪڏهن ڪڏهن لوڻي نديءَ مان مينهن جو پاڻي ايندو آهي ۽ رڻ ڪڇ ڀرجي ويندو آهي. جون کان آگسٽ تائين چوماسي جي هوائن تي سمنڊ ۾ چوليون اٿنديون آهن ته اولاهين چور تي وير جو پاڻي چڙهي ايندو آهي (اونهار ۽ سياري ۾ ڪناري ويجهو سمنڊ جي سطح ۾ ٽن ميٽرن جو فرق هوندو آهي). رڻ ڪڇ ۾ سامونڊي وير جو پاڻي سدائين ناهي ايندو. رڻ ۾ ڀر وارن سنڌ ۽ ڪڇ جي علائقن مان به مينهن جو پاڻي ايندو آهي. رڻ ڪڇ ۾ پاڻي گهڻو ڪري وڏو ۽ پنجهتر سينتي ميٽرن تائين پهچندو آهي. جولاءِ کان ڊسمبر جي پڇاڙيءَ تائين ڏهڻ هوندي آهي، پر جنوريءَ ۾ مال رڻ جي اترين ٻيٽن تائين وڃي سگهندو آهي. 1965ع تائين سنڌي ۽ ڪڇي ٻئي هنن ٻيٽن تي مال چاريندا هئا.

سنڌي ۽ ڪڇي مالونڊن جي مال چارڻ سانگي اڄ وچ اٽڪل ست سو سال لڳيتي (تيرهين صديءَ جي شروع ۾ سنڌ نار جي سڪڻ کان وٺي) 1964ع تائين هلندي رهي. هن کان پوءِ سياسي حالتن جي ڪري نه، پر جيئن ته لاڙ ۾ ڪوٽڙي بئراج ٺهڻ ڪري گاهه وارن پوئڻ تي پوک ٿيڻ لڳي هئي، سو 1965ع واري جنگ کان سواءِ ئي اهي پونا، جتي ٻنهي ملڪن جا مالونڊ مال چاريندا هئا، ختم ٿي ويا هئا. ڪتي ڪير مال چاريندو، ان جو فيصلو وچ وارو چڱو مٿس ”ملڪ“ ڪندو هو. اهو گهڻو ڪري مسلمانن مان ٿيندو هو، جو ڏنار گهڻا مسلمان هئا. 1955ع ۾ ڪڇين ۽ سنڌين ڌار ڌار ملڪ چونڊيا ۽ اتان ڦيٽاڙو شروع ٿيو. ٿري، سنڌي جت ۽ ڪڇي، ڪڇ جي ٻيٽن کي قانوني طور استعمال ڪري سگهيا ٿي، پر رڻ ڪڇ ۾ جنگ لڳڻ کان پوءِ رڻ جو ورهاڱو ٿيو، ڪجهه علائقو پاڪستان ۽ ڪجهه هندوستان ڪنيو ۽ سنڌ کان گاهه وارا پاسا ڪسجي ويا. ڪڇ جي ٻيٽن تي مال فيبروري-مارچ کان وٺي جولاءِ ۾ مينهن وسڻ تائين چرندو رهندو آهي. جولاءِ کان جنوريءَ تائين باقي ست مهينا، سندن چؤڌاري رڻ ڪڇ جو پاڻي ڦريل هوندو آهي. هن وقت سنڌ ۾ مال چارڻ جي جاين جي سخت ڪوت آهي. اها تاريخي حقيقت نه ڪنهن جاتي ۽ نه وري انصاف واري عالمي عدالت آڏو اٿاري.

ڪڇ جي جاڙيجن سمن حاڪمن جو شجرو (1148 - 1948ع)

لاکو

(1144-1175ع ڪڇ ۾ قبيلي جي سردار طور)

سمن جي قديمي پاڙي اُنڙن مان لاکي نالي شهزادو جاڙي جو پُٽيلو هيو. جاڙي کي پيڙي ۾ پٽ ڄائو
تہ 1147ع ۾ لاکي پاڳ آزمائڻ لاءِ سنڌ ڇڏي ۽ پنهنجي جاڙي پاڻ لاکير کي ساڻ ڪري ڪڇ پهتو ۽ لاکيواڙا شهر اچي اڏيائين.

رائيڌڻ

رتو (بوڇڻ) پائيندو هيو. 1215ع ۾ گذاري ويو. پوئين 4 پٽ ڇڏيائين.

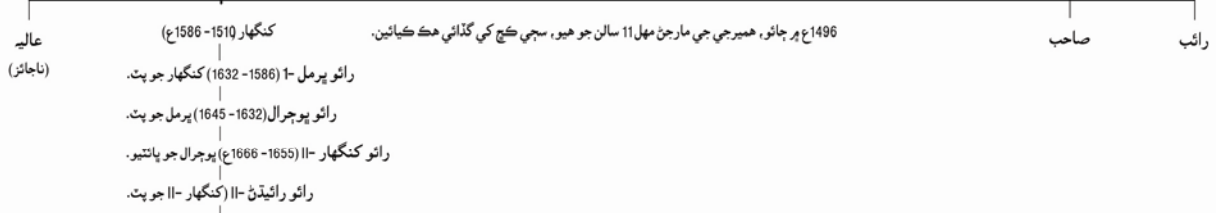

سان نار (رڻ) جي تري جو سمنڊ جي ڀرسان وارو اولاهون پاسو مٿي ڪڍي ويو. نتيجو اهو ٿيو ته هاڻي رڻ ۾ سنڌوءَ ۽ ستلج جي ڇر يا سنڌوءَ جي اڀرندي وارن واهڙن مان جيڪو ڪجهه پاڻي آيو ٿو سو ڳڙي ڳڙي يعني ڌرتيءَ جي پورن مان سمي سمنڊ ۾ پوڻ کان ٿورو اڳي لڪپت وٽ وڃي نڪرندو هو، جتي ان تي ٿوريون گهڻيون ساريون ٿينديون هيون. ڪڇ جي جاڙيجن سمن حاڪمن جو شجرو سامهون واري صفحي تي ڏنل آهي.

سنڌ نار (رڻ ڪڇ) وارا چون ٿا ته اها رائيڊن (1175-1215ع) جي دؤر ۾ سڪي هئي. هڪ پاسي ڌرتي ڏهڻ سان هوريان هوريان نار جو ترو مٿي ڪڍندو ويو ۽ ٻئي پاسي هاڪڙو (سرسوتي-واهند-هاڪڙو) سڪي ويو. سڪار جي پڇاڻيءَ سان سوڪهڙي پر پڪيڙيا ۽ سنڌوءَ ۽ ستلج جي ڇر جو پاڻي هاڪڙي ۽ ان مان سنڌ نار تائين پهچڻ بند ٿي ويو. ڏڪار جي ڏاڍ 1200ع کانپوءِ لوڻيءَ جو پاڻي گهٽائي ڇڏيو، ۽ سنڌ واري ٿر توڙي ڪڇ جي ڀيٽ تان به مينهن جو پاڻي اچڻ گهٽجي ويو. ڌرتي ڌوڏ

موهن جي ڌڙي جي گهرن جي سنڌ ۾ آڳي ۽ پوءِ ٺهندڙ گهرن سان ڀيٽ



- 144. موهن جو ڌڙو مصور جي خيال ۾. (موهن جي ڌڙي تي رکيل پينٽنگ).
- 145. برهمڻ آباد-منصوره ۾ ڪنهن اڏاوت ويجهو ڍڪيل نالي. (ڊي جي اي).
- 146. مهر ڳڙهه جو گهر هيئن نظر ايندو هوندو.
- 147. موهن جي ڌڙي جو گهر هيئن نظر ايندو هوندو. (ويلر).

144



145

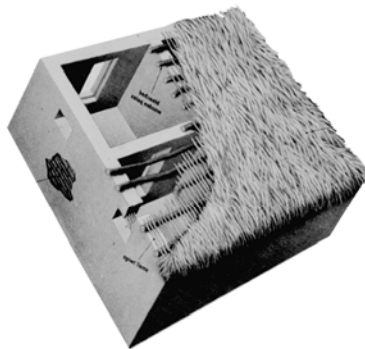

146

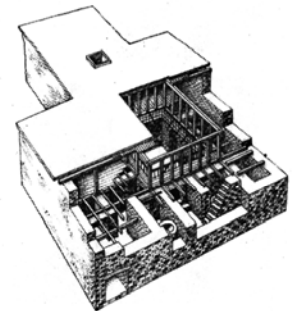

147

نقشو نمبر 42

993_962ع

پاکستان جو قدرتي ڏوڏ نقشو

نوٽ:

هي نقشو ٻڌائي ٿو ته ڪراچي، ڀنڀور (ديبل)، گهوارو، گهوڙاڀاري، ڪيٽي بندر، جاتي، بدين، ڏيپلو ۽ نگر پارڪر ۽ اتر ۾ ڳڙهي خيرو تعلقو ڌرتي ڏوڏ پرڳڻي ۾ اچن ٿا. ڪيرٿر جبل پڻ ڪٿي جي ڪٿي جي اترئين پاسي کان وٺي انهي پرڳڻي ۾ اچي ٿو. پر ڏوڏ جو مرڪز احمدآباد، ڀڄ، اورماڙي، ڪوئيٽا ۽ جلال آباد وٽ آهي.

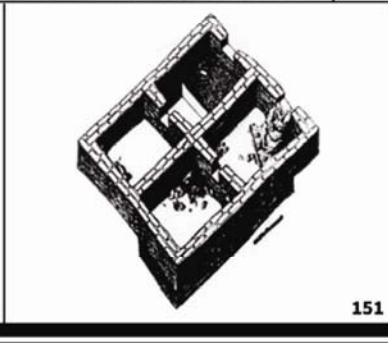
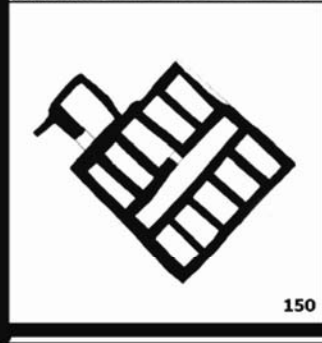
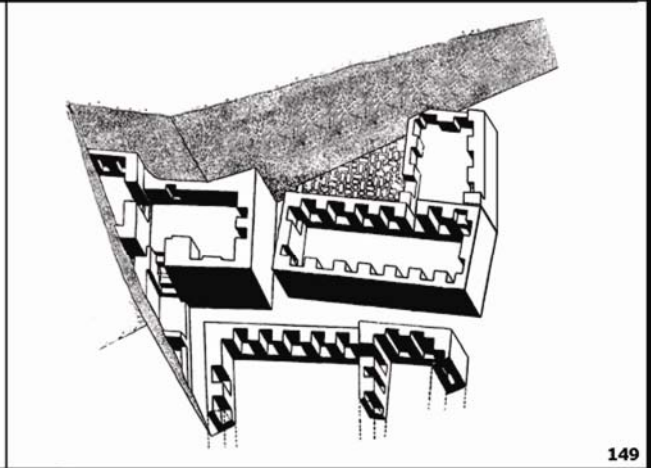
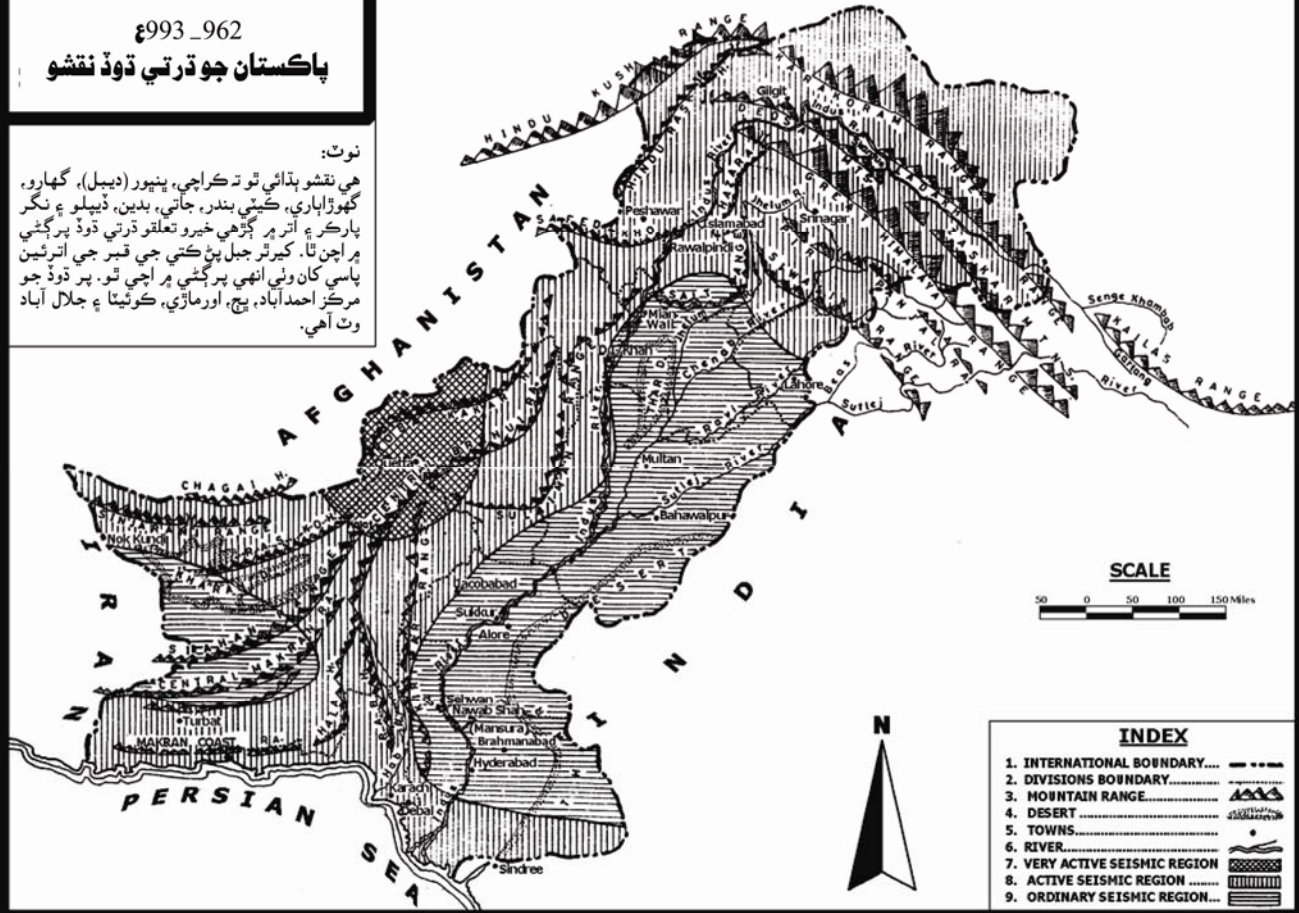

- 148. ڀنڀور ۾ ڏاکڻ: مسجد ڏانهن انهي تان وڃيو آهي. (ڀنڀور).
- 149. پيرڪ (1900-1300ق-م) جو گهر هيئن نظر ايندو هوندو. (آلچن).
- 150. مهر ڳڙھ جي گهر جي رٿا. (مهر ڳڙھ).
- 151. مهر ڳڙھ جو گهر هيئن نظر ايندو هوندو. (مهر ڳڙھ).

ڇا الور ۽ برهمڻ آباد سچ پچ به ڌرتي ڏنڻ ڪري غرق ٿيا؟

رڻ ڪڇ تي ٽالپرن جي سرحدي چوڪي سنڌڙي برابر 1819ع واري زلزلي ۾ تباه ٿي هئي، ڇو ته اها چئني ڌرتي ڏوڏ واري پرڳڻي ۾ هئي. اهڙيءَ ريت ديبل جو ڪجهه حصو به 893/94ع واري زبردست زلزلي ۾ ڊنو هو. 1945ع ۾ ڌرتي ڏنڻ سبب عربي سمنڊ ۾ ڪجهه ننڍڙا ٻيٽ پڻ نمودار ٿيا هئا. 2001ع واري زلزلي سڄي ڌرتي ڏوڏ پرڳڻي (رڻ ڪڇ ۽ ڪڇ) ۾ نقصان ڪيو، احمد آباد ۽ ڀڄ ڪي بنهه ڦٽائي ڇڏيائين، پر بدين کان اتر پاسي ڪنهن به وسنديءَ کي ڪجهه ڪونه ٿيو. مشهور لوڪ ڪٿائي غنڊي دلوراءِ لاءِ سنڌ ۾ سمجهيو وڃي ٿو ته اهو رڳو سنڌ ۾ هو، پر پنجاب ۾ به دلوراءِ جا کوڙ ڌڙا آهن. مزي جي ڳالهه اها آهي ته سنڌي قصن ۾ پنجاب واري دلوراءِ جو ذڪر آهي ۽ نه وري پنجاب جي قصن ۾ سنڌ واري دلوراءِ جو احوال ملي ٿو.

ڌرتي ڏوڏ نقشي مطابق سنڌ جي بيهڪ چئني ڌرتي ڏوڏ واري ڀاڱي ۾ ناهي، سو ڌرتي ڏوڏ ڪڏهن به سنڌ ۾ ڪنهن وڏي تباهيءَ جو ڪارڻ نه ٿي ٿي سگهي. ڪا جهور جاءِ ڪري پوي ته پلي، باقي ڪنهن چڱي جاءِ کي ڪجهه نه ٿيندو. رڻ ڪڇ وچٿري ڌرتي ڏوڏ پرڳڻي ۾ آهي ۽ ساڳيوئي حال سنڌ ۽ رڻ ڪڇ جي دنگ واري پنجاه ميل پٽيءَ ۽ جاتيءَ کان ڪراچيءَ واري پٽيءَ جو آهي. نقشي مطابق سنڌ جو ڪو شهر يا وسندي ڌرتي ڏوڏ سان غرق ٿي ٿي نه ٿو سگهي. اهو سمجهڻ ته ڪجهه پراڻيون وسنديون دلوراءِ نالي هڪڙي بادشاهه جي ظلمن جي ڪري الله جو قهر پوڻ ڪري غرق ٿيون صرف افسانوي آکاڻيون آهن ۽ انهن کي انڌو ويساهي ماڻهو ئي مڃين ٿا. اهي صرف هٿرادو گهڙيل ڳالهيون آهن ته الور ۽ برهمڻ آباد 927ع واري زلزلي ۾ غرق ٿيا هئا.

لاڙ ۾ اڃا تائين هلندڙ سومرن جي جڳ وارا گهر ۽ سنڌو سڀيتائي گهرن جون رٿائون

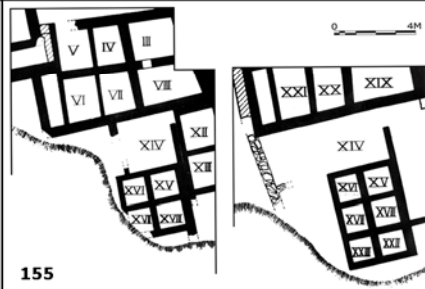
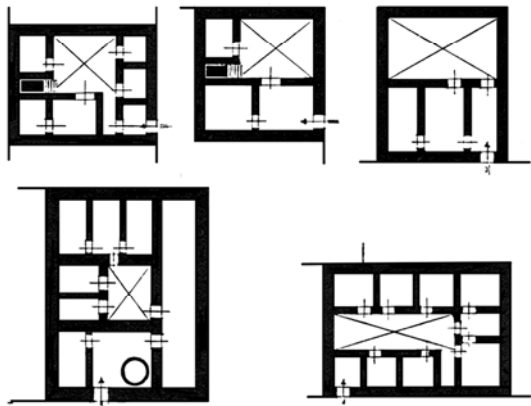

- 152. پهراڙين ۾ گول چئوئرا؛ هيٺان ڪڇيون (مٿي ۽ جون) پيتيون ۽ مٿي چوٽيءَ واري ڪڪائين چت اتن. (ع.س).
- 153. مٿئين جهڙو گهر؛ گڏ مال جي لائين به اٿس. (ع.س).
- 154. موهن جي دڙي جي گهر جون سڀيتا (Sacina) واريون رٿائون: موهن جي دڙي جي گهرن جا نمونا جيڪي بي آلچن ۽ آر آلچن ”رائيز آف سولائيزيشن ان انڊيا ائنڊ پاڪستان“ ۾ ڏنا آهن. تصوير نمبر 136 سان ملن ٿا. سومرن جي دڙ ۾ پڻ موهن جي دڙي وانگر ڏکڻ ڪليل گهر اڏڻ جو رواج هوندو هو، جيڪي اونهار ۾ ڏکڻ اولهه جي هوا کي سامهون ۽ سياري ۾ اتر جي هوا کي پنڀرا هوندا هئا.
- 152. آمري جي گهر جي رٿا. (پاڪستان آرڪيالاجي نمبر 1، 1964).
- 153. سنڌ جي پهڙايءَ ۾ اڄڪلهه هلندڙ ڏکڻ ڏي منهن واري لائين.

1351_1011: سنڌو درياءَ ۽ ان جي چاڙهن جا
سومرن جي دور ۾ سنڌ جي الڳ الڳ ڀاڱن ۾ وهڪرا

نقشو نمبر 43
انين کان چوڏهين صدين دوران سنڌو درياءَ جا
ساڄي ڀر تي وارهم جيڪب آباد ۽ شهداد ڪوٽ وهڪرا
نقشو نمبر 44
انين کان چوڏهين صدين دوران سنڌو درياءَ جا
وارهم الهندو نارو ۽ دادو وهڪرا
نقشو نمبر 45
ستين کان چوڏهين صدين دوران سنڌو درياءَ جو خيرپور وهڪرو
نقشو نمبر 46
ستين کان تيرهين صدين دوران سنڌو درياءَ جا وچولي سنڌ ۾
کاپي ڀر تي خيرپور، سانگهڙ، سامارو ۽ شهدادپور وهڪرا

MAP NO: 44

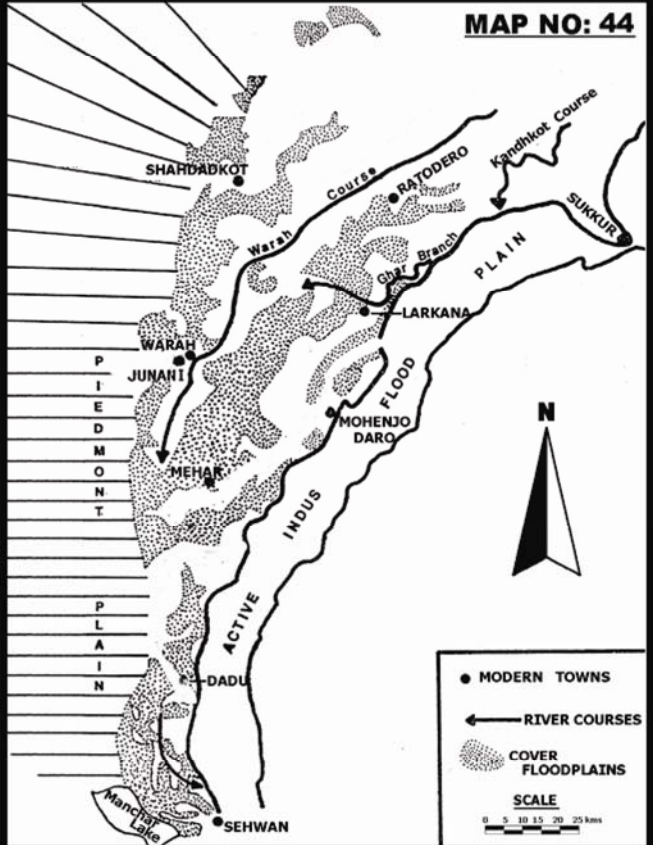

MAP NO: 43

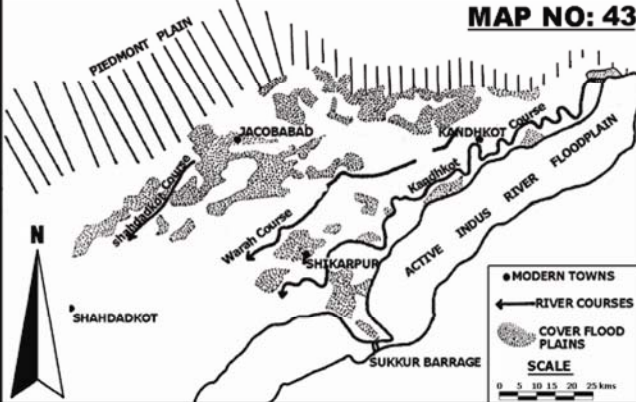

MAP NO: 46

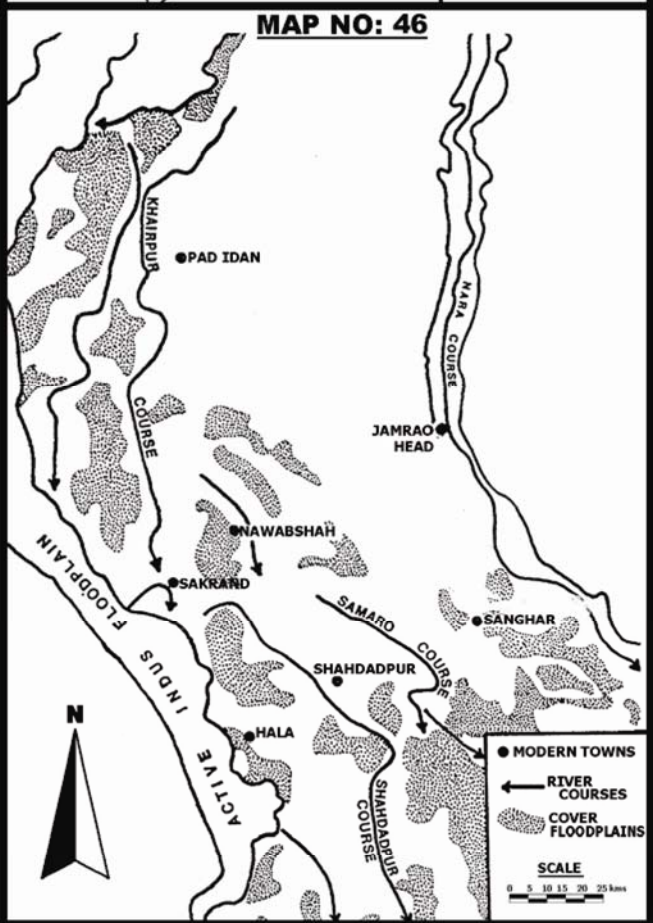

MAP NO: 45

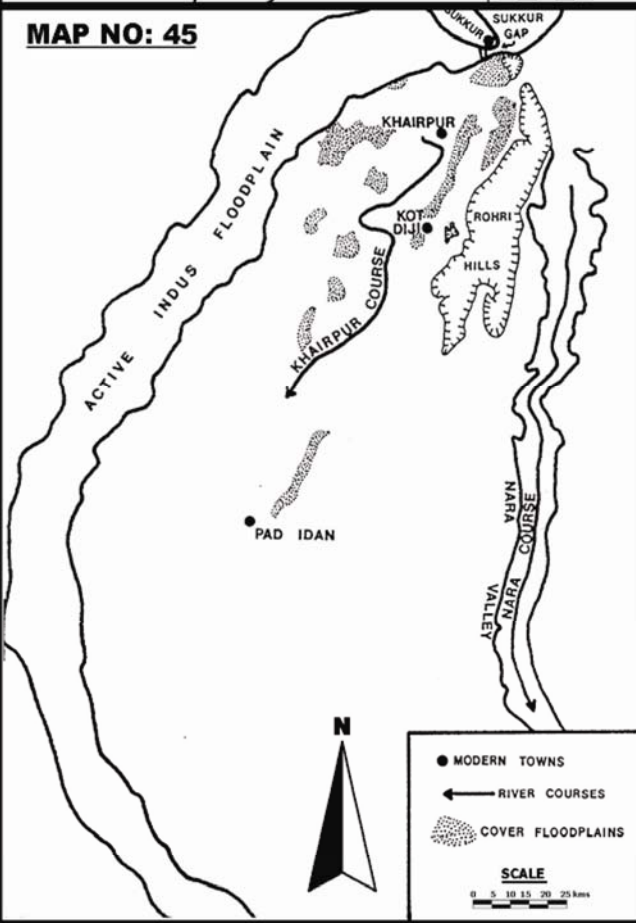

باب پنڊرهون

سومرن جي ڏينهن ۾ سنڌوءَ جي چال ۽ ان جا نتيجا

لڏيندا هئا، بد آمني، بيماريون، ڏڪار، بڪ ۽ موت منهن ڪيندا هئا ۽ آدم گهٽجي ويندو هو، جيستائين وڃي ايندڙ لڳ ڀڳ اڌ صديءَ ۾ درياءَ جي نئين وهڪري تي نوان واھ ٺهن.

اها، سنڌ جي پنين پنجن هزارن سالن جي آسودگي، آبادي وڌڻ، سوکھڙي، آبادي گهٽجڻ، راج گهراڻا متحجڻ ۽ سڀيتا جي لاهن چاڙهن جي معاشي تاريخ رهي آهي. سدائين سنڌوءَ جي وهڪري ۾ ڪو وڏو ڦيرو ايندو هو، ماڻهو پراڻن اڳواڻن کان منهن ڦيري نوان اڳواڻ چونڊيندا هئا، اهي راج گهراڻا مٽائيندا هئا ۽ پنهنجن ماڻهن کي نون وهڪرن ڪناري وسائي ڇڏيندا هئا. سومرن جي سنڌ تي سو چاليهه سال بادشاهيءَ دؤران درياءَ جي وهڪري ۾ ٽي وڏا ڦيرا آيا، پر راج گهراڻو نه مٽيو، اهو سندن وڏو ڪارنامو آهي.

650، 5 سال اڳاڻي آمري دؤر کان وٺي ماڻهو درياءَ جي لهڻ کانپوءِ آڪٽوبر ۾ ڍورن جو پاڻي قدرتي توڙي هٿرادو طريقن سان نيڪال ڪري اتي سياري جا فصل ڪڍڻ، جو ۽ تيلي بچ وغيره پوکيندا هئا. منچر ڍنڍ ۽ سنڌوءَ جي ڪڇي ۾ ربيع (سياري) جي پوک اڄ وانگر صدين کان ٿيندي ٿي اچي. اٽڪل ٻه سو تيهه چورس ڪلوميٽرن ۾ پڪڙيل هن ڍنڍ ۾ ڪوهستان جي ٽڪرين تان مينهن جو پاڻي ۽ جولاءِ-آگسٽ ۾ سنڌوءَ جي ڇر جو پاڻي ايندو آهي. سيپٽمبر-آڪٽوبر ۾ پاڻي کي سنڌو درياءَ ڏانهن پوئتي موٽڻ ڏيندا آهن. ائين ڍنڍ جي پيٽ واري لڳ ڀڳ اڌ بني پاڻي نڪري ڪڍڻ ۽ جو پوکڻ جهڙي ٿي ويندي آهي. بنيءَ ۾ ايتري آلاڻ (وٽ) رهجي ويندي آهي جو اها مارچ جي پڇاڙيءَ ۽ اپريل ۾ پوک جي پچڻ تائين ڪافي هوندي آهي. ٽڪرين ۽ سنڌوءَ مان آيل لت بنين کي پوک لاءِ ڀلو ڪري ڇڏيو آهي. ٻوڏ وارن ڏينهن کان اڳ ۾ لڙهي آيل بجن مان گاهه ڦٽندا آهن. ٻوڏ جو پاڻي انهن کي ٻوڙي ڇڏيندو آهن. پاڻي لهڻ سان اهي گاهه ڳري زمين ۾ ملي ويندا آهن ۽ زمين کي طاقت ڏيندا آهن. مڇي، جيت جڻي ۽ ٻاهران آيل پکين جون وٺيون به بنيءَ کي زور وٺرائينديون آهن. هارين کي تجربو ٿي ويو ته بنيءَ کي هر ٽئين

سنڌو نه هجي ته سنڌ رڻ پٽ آهي. سنڌو درياءَ تبت کان هلي 2,736 ڪلوميٽر وڙ وڪڙ ڪندو وڃي سمنڊ ۾ پوي ٿو. سنڌ جي وچان سندس نانگ وانگر گذر 805 ڪلوميٽر آهي. اونهاري ۾ درياءَ لت سان ڇڪار ٿي ايندو آهي، جيڪو 1950ع کان اڳ ٻوڏ جي ڏينهن ۾ پاڻيءَ جي هزار حصن ۾ ڇهن حصن تائين وڃي پڇندو هو. سنڌ جون لاهونديون پاڻيءَ کي ايترو تڪو وهڻ نه ڏينديون آهن، جو اهو لت پاڻ سان ڪنيو وڃي. خاص ڪري درياءَ جي اٿلڻ وارين جاين تي ڇر جي پاڻيءَ جي رفتار جهڪي ٿي ويندي آهي ۽ لت اتي ويهي ويندو آهي. ڪجهه لت درياءَ جي ڪپرن ۽ پيٽ ۾ به رهجي ويندو آهي.

هي عمل گذريل ڪافي ڏهاڪن هزارن سالن تائين تائين هلندو رهيو. درياءَ پنهنجا بند پاڻ ٺاهي ۽ انهن جي وچ واري واهوندي مان، پاسن تر کان مٿاهينءَ تان، پيو وهندو آهي. ڪجهه عرصي کانپوءِ اهو واهوندي توڙي، اهي بند ڇڏي هيٺاهين تي هليو ويندو آهي ۽ اتان وهڻ لڳندو آهي، ۽ هوريان هوريان وري انهي جاءِ کي مٿي ڪري ڇڏيندو آهي. اهو عمل ويجهي پون ورن تاريخ دؤران لڳاتار هلندو رهيو آهي.

انهن واهوندين مان ڪجهه تي واه، شاخون ۽ واٽر ڪورس ٺاهيا ويا آهن. هوائي فوٽوگرافن آڌار ٺاهيل سنڌوءَ جي پراڻن وهڪرن جي نقشي مان خبر پوي ٿي ته سنڌ ۾ اهڙو ڪو به ڇهه ڪلوميٽر چورس کان وڏو ڌرتيءَ جو ٽڪرو ڪونهي جتي ڪڏهن به سنڌو درياءَ نه آيو هجي. ٻارهن هزار سال اڳ سمنڊ ڇڙهي سنڌ جو وڏو علائقو ٻوڙي ڇڏيو هو. سنڌ جا ڪافي حصا سمنڊ جي پيٽ مان گذريل ٻارهن هزار سالن دؤران نڪتا. پاڻيءَ لهندي جيڪي ڳارا ٺاهيا، سي سنڌو سڀيتا جي شروعاتي دؤر (هڙپا) کان وٺي واهن جو ڪم ڏيندا رهيا. اڳاڻا ماڻهو توڙي ويجهڙ ۾ ڪلهوڙا، ٽالپر ۽ انگريز درياءَ جي پراڻن وهڪرن کان واهن جو ڪم وٺندا آيا آهن. جڏهن به درياءَ وهڪرو مٽائيندو هو ته ان پرڳڻي جو آبپاشي نظام اجڙي ويندو هو، ماڻهو

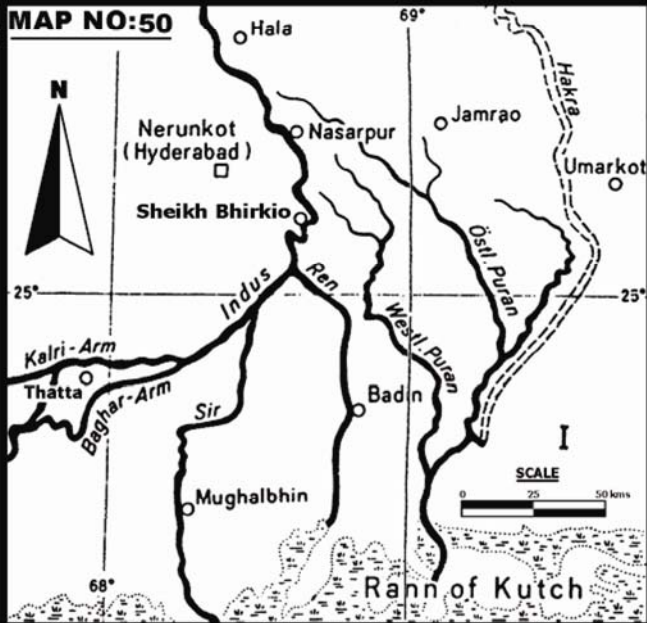
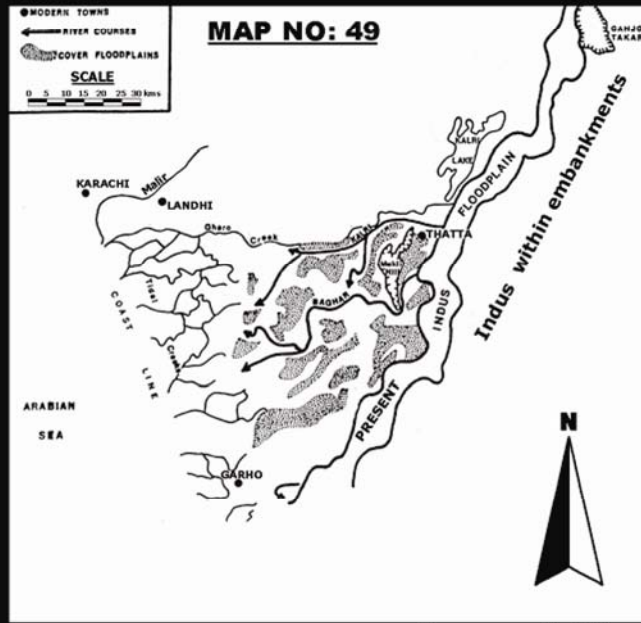
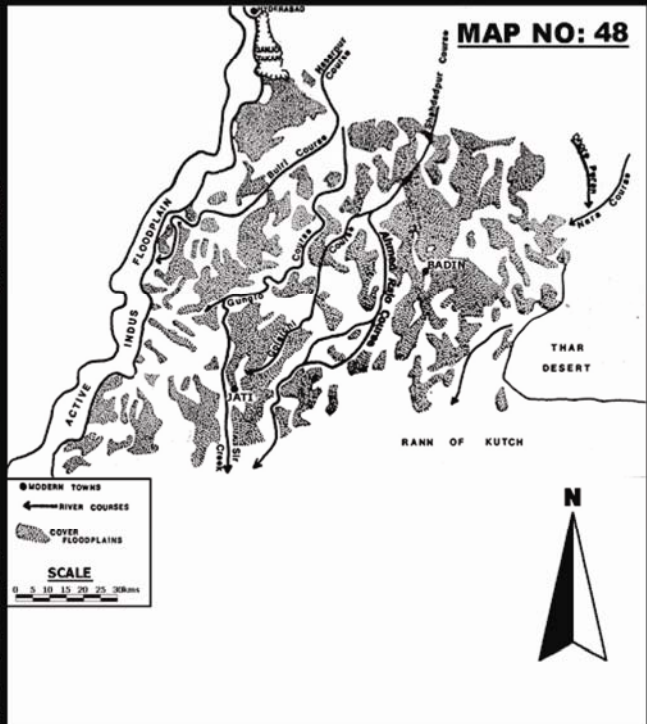
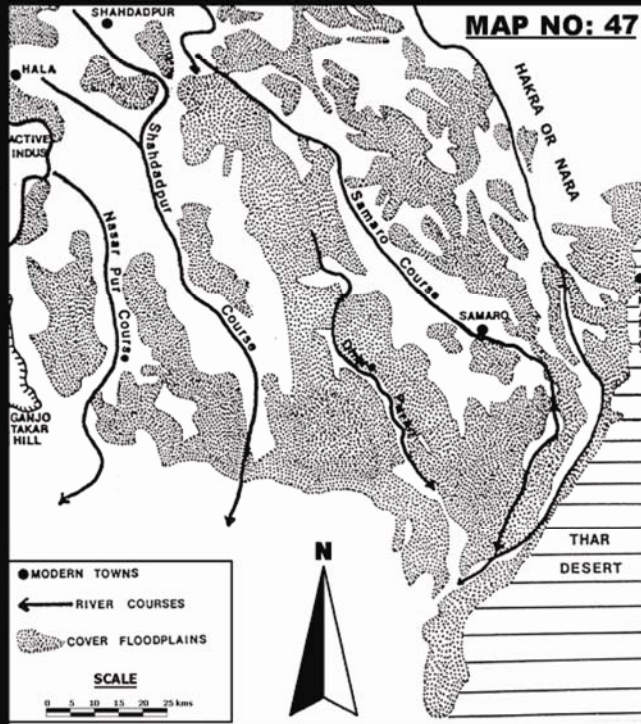

سنڌو درياءَ جي وهڪرن ۾ ايل ڪجهه وڏا ٿيڻا، جن 50 سيڪڙو زرعي ايراضي تباهه ڪري ڇڏي ۽ انساني آبادي پڻ اتو آڏو گهٽائي ڇڏي.

نقشو نمبر 47	نقشو نمبر 48	نقشو نمبر 49	نقشو نمبر 50
ستين کان تيرهين صدين دوران سنڌو درياءَ جا وچولي سنڌ ۾ ڪاٻي ڀر تي نارو، سامرو، پراڻ، شهدادپور ۽ نصرپور وهڪرا	ٺهين کان چوڏهين صدين دوران سنڌو درياءَ جا لاڙ سنڌ ۾ ڪاٻي ڀر تي بلڙي، گونگڙو، گولاڙ جي ۽ احمد راجو وهڪرا	ٺهين کان ارڙهين صدين دوران سنڌو درياءَ جا ساڄي ڀر تي ڪلري، بگهاڙ، رچل ۽ اوچتو وهڪرا	سنڌو درياءَ جا 1750-1250ع لاڙ سنڌ ۾ وهڪرا

ٻڌندا هئا ۽ سڄو سال رهڻ جهڙا هوندا هئا.

سمجهيو ويندو هو ته ديپلٽا جي آسپاس وارو علائقو ماڻهن جي رهڻ لاءِ مناسب نه هو. پر ائين ڪونهي. هاڻوڪي حيدرآباد کان هيٺ، ديپلٽا واري علائقي ۾، اٽل وارن ڏينهن ۾ هزارين بيت ٺهي ويندا هئا، پر ته به ڪوڙ هنڌن تي ساريون ٿينديون هيون. آڪٽوبر ۾ پاڻي لهي ويندو هو ته پاڻ هرتا گاهه، ٻوڙا ۽ پيلا ڦٽي ويندا هئا ۽ مٿن ماڻهن جون گڻون، مينهنون، رڌون، پڪريون ۽ اٺ پلڀا هئا. ڏينن ۽ ڏورن ۾ پاڻي بيهي ويندو هو، جتي جهجهي تعداد ۾ مڇي، پڪي، باهران لڙهي آيل بجن مان قتل وڻن جا ميوا، بيهي مڱ ۽ ٻوٽن جون پاڙون جهڙوڪ ڪم، لوڙهه، پڻ ۽ ٻه وغيره ٿيندا هئا، جيڪي ماڻهو شوق سان کائيندا هئا. ڏينن مان کاڌي ۽ پل واريون شيون، اوتري ٿي نهري زمين جي پيٽ ۾، وڌيڪ لهنديون هيون. اونهاري ۾ اڃ وڃ ڪتجي وڃڻ ڪري، هندوستان جا زوراور بادشاهه به هي پرڳڻو پنهنجي ملڪ سان گڏ رکي نه سگهندا هئا، تنهنڪري هتان جي حڪمرانن کي پتي تي ڏئي ڇڏيندا هئا. سومرن جي ٿي سو چاليهه سال بادشاهي هلڻ، دهلي سلطنت جي لاڙ تي سڌي حڪومت نه ڪري سگهڻ جو شاندار مثال آهي. خاص ڪري سڪار جي پڄاڻي ۽ کان پوءِ، جن ڏينهن ۾ سومرن ۽ سمن ٺٽي شهر کي پنهنجي راجڌاني بڻايو، ماحول جي اثر ڪري به لاڙ جون بنيون سڄي ملڪ کان پليون ٿي پيون.

ماضيءَ ۾ سنڌ جي سماجي تاريخ تي جنهن شيءِ جو وڏو ۽ وڏو غلبو رهيو آهي، سو هو سنڌ جو ماحول، جنهن جا روپ هر پيري گهڻي ڀاڱي سنڌو درياءُ ئي گهڙيندو رهيو آهي. پنجن پنج هزار سالن تي نظر ڊوڙاڻي ته لڳندو ته انسان ڪڇي ۾ ڪنهن جاءِ تي آباد ٿي، ڇر جي پاڻيءَ تي پوک ڪرڻ، واه کڻائي پوکائيءَ جي مند ۾ بنين تائين پاڻي پهچڻ جي پڪ ڪرڻ، زندگي گهارڻ ۽ پڇا ڄڻ، وسنديون، واتون ۽ پيڙيون اڏڻ، ۽ واپار لاءِ وڏو زرعي اپٽاپائڻ کي پنهنجو ڀاڱو سمجهندو هو. تنهن کان پوءِ آيا واه سنڀالڻ وارا، ڍلون اوڳاڙڻ وارا، شهر، شهري عامل، ڌرم پرچارڪ، سپاهي ۽ بادشاهه، پر انهن مان ڪو ڪو سڄاهو هوندو هو، نه ته گهڻي ڀاڱي ڪتر ڌرمي جابر (ديوتا، اوتار، پيغمبر، امام، مها وٺي ۽ ڳل سبباني جي دعويٰ ڪرڻ وارا) هوندا هئا. ماڻهو محنت ڪري پنهنجي مطلب جو ماحول ٺاهي، پنهنجي لاءِ کاڌي، مال لاءِ گاهه، اجهي ۽ واندڪائي جو آنت ڪري مس ويهندو هو، نه ڪنهن ڏهاڙي، گهٽ ۾ گهٽ هر ٻن صدين ۾ هڪڙو پيرو، سنڌو درياءُ جي وهڪري ۾ وڏو ڦيرو اچي ويندو هو؛ واه بند ٿي ويندا هئا، بني آباد نه ٿي سگهندي هئي، وسنديون ويران

سال ويهن کان پنجويهه سينتي ميٽر هيٺ ڪيڙڻ سان پاڙون ۽ چارو وڃي وڃي ٿو ۽ ايت وڌيڪ لهي ٿي. 1950ع ۾ واهن تي ٿيندڙ ڪڙڪ، هاڙهه جي سارين کانپوءِ وٽ تي دوباري (په فصل)، ڪڇي ۾ سيلابي ۽ آڪٽوبر ۾ پاڻي نيڪال ڪرڻ کانپوءِ منڇر ۾ سيلابيءَ جي پيدائش 400، 160، 480 ۽ 600 ڪلوگرام في ايڪڙ ترتيبوار ٿي، مطلب ته ڏورن آبپاشيءَ وارين زمينن کان ڏيڍوڻي ايت ڏني، ڇاڪاڻ ته هنن ڏورن ۾ نهري زمينن کان وڌيڪ سگهارا مادا ۽ خوراڪ هئا. سنڌ ۾ ڪوڙ ساريون ڏيون جهڙوڪ چوٽياري، مڪي، ڪينجهر، ڪلري، ڊرگهه ۽ سنڌ ڏورو وغيره هيون، جن ۾ ڪاڇرو شيون، مڇي ۽ انساني استعمال جا باهريان پوٽا ٿيندا هئا.

اهڙي ريت سنڌوءَ جي پٽن ۾ مناسب هنڌن تي پوک، ممڪن آهي، آمري ڏور کان گهڻو اڳي، 500، 8 سال اڳ مهرگڙهه ۾ پوک ٿيڻ (پٿر جو آخري ڏور) کان ستت پوءِ ضرور شروع ٿي هوندي. وڏي پيماني تي وڏن ڏورن ۾ ڪڙي نه ٿيندي هوندي، ڇو ته انهي لاءِ درياءُ مان پاڻي ڏوري ۾ آڻڻ ۽ وري آڪٽوبر ۾ نالين يا واهن وسيلي ٻئي پاسي نيڪال ڪرڻ لاءِ وڏا واه گهريل هئا، جنهن لاءِ پورهيتن جو انتظام ڪرڻ لاءِ وڏو هلت گهريل هو. اهڙو انتظام، ننڍي پيماني تي ٿي سهي، مٿان 250، 5 سال اڳ ڪوٽ ڏيجيءَ واري ڏور ۾ هجي ۽ کاڌي جي شين جي واڌو پيداوار ڪاريگرن کي پيٽ جي اُلڪي کان آڄو ٿي هنرن ۾ مهارت ماڻڻ جو موقعو ڏنو هجي. انهن ڪاريگرن ٿي سنڌو سڀيتا جي سرچڻ کان پروان چڙهڻ تائين مکيه ڪردار نڀايو. اهو نظام سومرن جي ڏور ۾ اوج تي پهتو ۽ انگريزن جي پهرين ڏينهن تائين هلندو آيو. هن وقت اسان وٽ ثبوت موجود آهن، جن مان اسان اهڙي وٽيل پنيءَ ۾ سياري جي پوک جو پتو لڳائي ۽ ان جا معاشي اثر سمجهي سگهون ٿا. مطلب ته سنڌ ۾ زرعي اپٽ وڏو لهندي هئي ۽ اڳاٽن جڳن کان وٺي اها ڏيساور امائي بدلي ۾ باهريون شيون گهرائيندا هئا.

اڌ صدي کن سنڌ ۾ زراعت، آبپاشي نظام، پاڻيءَ جي نيڪال ۽ جر جي پاڻيءَ سان لاڳاپيل رهڻ ڪري هي ليڪڪ ان نتيجي تي پهتو آهي ته سنڌ جي ڌرتيءَ جي بيهڪ سدائين اهڙي رهي آهي جو تمام ٿوري حصي ۾ پاڻي بيهندو هو ۽ نه رڳو ايترو پر ضرورت پوڻ تي اتان به پاڻي سولائيءَ سان نيڪال ٿي ويندو هو. گهڻي ڀاڱي پٽ سالياني ڇر ۾ ٻڌندا هئا، اتي پانت پانت جا گاهه (ڪڙڪ ۽ جون سوڌو)، ٻوڙا ۽ ٻي ساوڪ ڦٽي جهنگ جو روپ وٺندي هئي ۽ ڪپرن ويجهو مٿاهان پٽ بپر، لٽي، ڪنڊي ۽ عام توڙي جاڳري پير وغيره جي وڻن سان ڍڪجي ويندا هئا. ڪي مٿاهان ٽڪرا ته ڪڏهن ڪونه

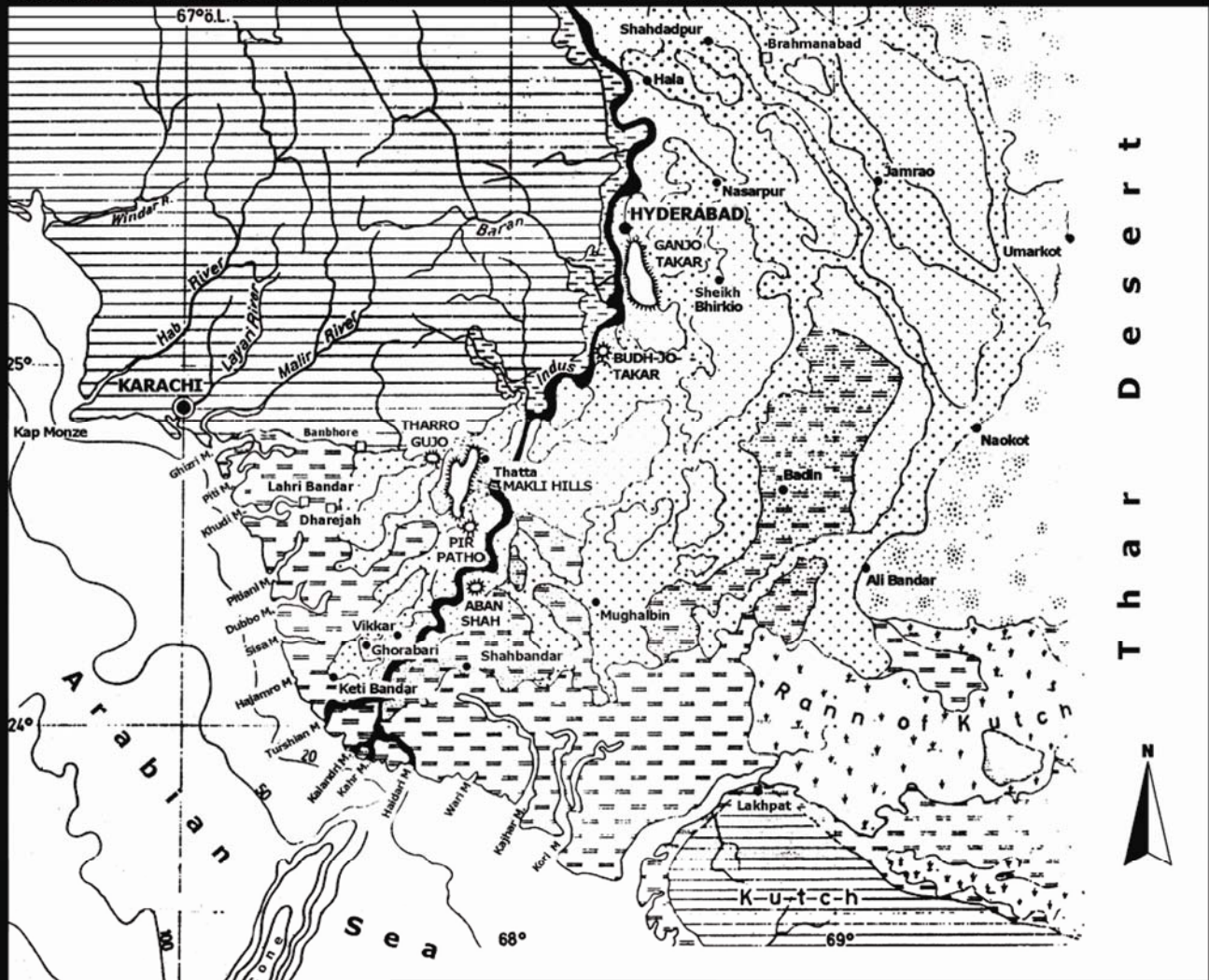
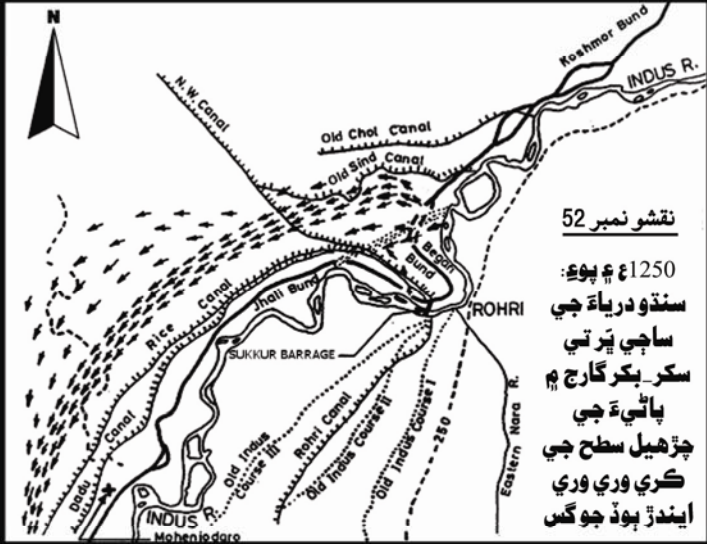
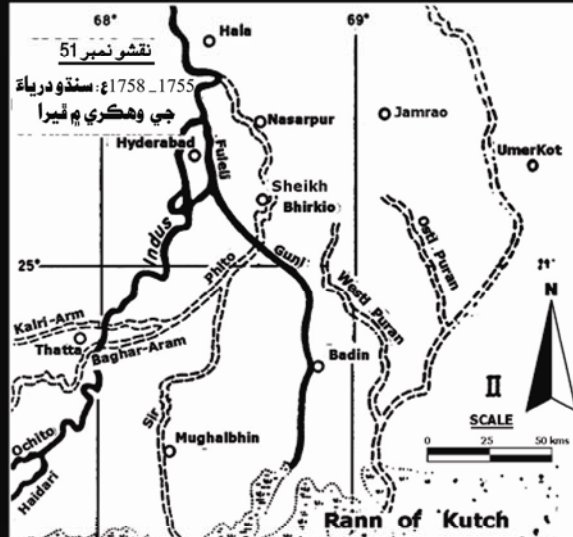

SCALE
0 10 20 MILES

نقشو نمبر 53
سندو درياءَ پاران ٺاهيل ڏکڻ سنڌ جي ترٽيءَ جي جيو مارفالاڄي

سيوهڻ ويندو هو، جيئن نقشي ۾ ڏيکاريل آهي. معاشي اعتبار کان هي پوري سنڌ ۾ اهم ترين واھڙ هو. هي وهندو به ٻارهن ئي مهينا هو. سمن جي دؤر (15هين صدي) ۾ ابڙن گھاڙ واھ کي وڌائي هن ۾ آڻي وڌو، ڇاڪاڻ ته هن جو مٿيون پاسو سڪو پيو هو. انهي کانپوءِ گھاڙ ۽ الهندي ناري تر کي ورسائي ڇڏيو. جوڻاڻي شهر به، وارھ کان اٽڪل 3 ڪلوميٽر ڏکڻ اولھ تي، هن واھڙ تي هو.

* سنڌو درياءَ جا ٻئي واھڙ: گھاڙ ۽ الهندي نارو، سمن جي زماني جا آهن. لاڙڪاڻي ۽ دادو ضلعي جي اترئين پاسي کي سنڌ جي جنت بٽائڻ وارا اهي ٻئي واھ هئا. هنن ٻنهي ۽ سومرا دؤر ۾ جوڻاڻي ۽ ويجھو وهندڙ واھن ۾ سڄو سال ٻيڙيون هلنديون هيون. کابي پاسي، روهڙي ۽ کان نوابشاھ تائين وچولي سنڌ ۾، درياءَ لڳ ڀڳ 2,000 سالن تائين (3,000 ق-م کان 1250ع)، الور گارج مان ٿورو ٿورو وهندو رهيو ۽ ان تي رڙ (الور)، روڙي (روهڙي) شهر نالي هڪڙي ننڍڙي وسندي پنج ڪلوميٽر اتر طرف اسري، ڇاڪاڻ ته درياءَ بکر گارج وٽان پيو واھڙ ڪيڏن لاءِ کاڌ پئي ڪئي. ”رڙ“ تي سگهي ٿو ته آريائي گرنٿن (ڪتابن) ۾ آيل ”رڙوڪا“ هجي. سکر-روهڙي گارج مان 1250ع تائين ٿورو پاڻي وهندو هو، اڳتي هلي الور واري وٽي ۽ مان پاڻي وهڻ بند ٿيو ته سمورو پاڻي هتان وهڻ لڳو ۽ الور اجڙي ويو. سکر-روهڙي گارج ويڪري ٿي ۽ درياءَ جي وچ تي چار ٽڪريون رهجي ويون. نظر ائين ٿو اچي ته اهي چار ٻيٽ سومرا سرڪار، مسلمانن، هندن ۽ ٻوڏين هڪڙو هڪڙو ورهائي ڪنيا، سرڪار بکر ٻيٽ ڪئي ان تي قلعو اڏيو، مسلمانن پنهنجي ٻيٽ تي خواجه خضر (ت. 129) يا زندهه پير جو مقبرو ٺاهيو، هندن ساڌپيلو (ت. 130) والاري اتي مندر ٺاهي ڇڏيو ۽ ٻوڏين استوپا اڏيو، جنهن جي مٿان مغل گورنر ابوالقاسم پنهنجي خاندان وارن جون قبرون ٺهرايون ۽ اڳتي هلي اهو سٿين جي آستان نالي مشهور ٿي ويو. ان مان ظاهر ٿئي ٿو ته سومرن جي سرڪار ۾ ڌرمي مت پيدا يا ڏاڍ نه هو. ان دؤر ۾ سنڌ ۾ رڳو اهي ئي ڌرم هئا ۽ 1351ع تائين منجهن رس رساءُ رهيو. الور وٽي ۽ مان درياءَ جي وهڻ واري زماني جي هڪڙي دلچسپ يادگار اوڀر خيرپور واھ وارو ڪچو آهي، جتي پوءِ پاڻي درياءَ جي وڏي واھڙ لوهائي ڍوري مان ايندو هو. هي واھڙ سکر جي اولھ مان ٿيندو سکر گارج جي وچ مان وڃي لنگهندو هو.

ٿي وينديون هيون، ماڻهن جو گذر مال تي وڃي بچندو هو ۽ انساني آباديءَ لاءِ کاڌي جي کوٽ پيدا ٿي ويندي هئي. ٻن کان ٽن ڏهاڪن سالن اندر بڪن، ڏڪار، بيمارين ۽ بيوسيءَ سبب اڌ ماڻهو وڃي بچندا هئا. بادشاهت به هيڻي ٿيڻ لڳندي هئي. بغاوتون ۽ سازشون ٿينديون هيون، راڄ ڏئي متجي ويندا هئا ۽ ماڻهو نون وهڪرن تي ان آسري نوان واھ اڏڻ شروع ڪندا هئا ته ٻيهر آفت ڪانه ايندي. پر وري جڏهن درياءُ وهڪرو مٽائي ويندو هو ته سندن پونيئر مرڻ لڳندا هئا. اهو قصو اڻويهين صديءَ تائين ائين دهرائبو رهيو ۽ ويهين صديءَ جي ٽيڪنالاجيءَ درياءَ کي سورهن ڪلوميٽرن اندر قيد ڪري ڇڏيو.

سنڌ جي تاريخ اڳاٽن جڳن کان وٺي اهڙي عجيب هلندي آئي ۽ سومرن جي دؤر ۾ به ساڳي ئي هئي. اها ڳالهه ثابت ٿي چڪي آهي ته سنڌ ۾ درياءَ جو ٻيٽ توڙي پاسا ٻئي صدين تائين هر سال لت جو هلڪو ته ڄمڻ ڪري هوريان هوريان مٿي ٿيندا رهيا آهن ۽ گذريل چئن هزار سالن جي انگن اکرن مطابق درياءَ جو ٻيٽ موهن جي دڙي ۽ ٻين پراڻن ماڳن کان چئن کان ساڍن چئن ميٽرن تائين مٿي ٿيو آهي. مطلب اهو ته هڪ صديءَ ۾ سراسري اٽڪل ڏهه سينٽي ميٽر ته ڄمندو هو، پر هر هنڌ، هر سال ۽ هر دؤر ۾ هڪ ڪرو ڪڏهن به نه ڄميو.

ائين ڪئي چئجي ته انهن ڳالهين سبب سنڌ ۾ کاڌ خوراڪ جي واڌو اڻ ٿيڻ لڳي، ماڻهو آسودا ٿيا ۽ حملي آورن جو لاڙ تائين پهچڻ ڏکيو ٿيو. ڌرتيءَ جي بيهڪ سبب شهادت ڪوٽ، لاڙڪاڻو ۽ دادو ضلعي جا رهواسي امير ترين بڻجي ويا. ستت ئي سمن زور ورتو ۽ سومرن کي هٽائي راڄ ڏئي ٿي ويا، جو انهن جو زور صرف لاڙ ۾ وڃي بچو هو. سنڌوءَ جي ڇال سنڌين تي سدائين اثر ڪيو آهي؛ آسودگي، غربت، ڍو ۽ بک بدحالي، هر صورت ۾. هن تي تفصيلي بحث اڳتي آڀاشي نظام واري باب ۾ ڪيل آهي.

درياءَ جا وهڪرا ۽ آسودگي

سومرن جي دؤر ۾ درياءَ جا وڏا وهڪرا هي هئا:

* سنڌو درياءَ جو اولاهون واھڙ، گڊو بئراج جي مٿئين پاسي کان نڪري، ڪنڌڪوٽ جي اولھ، نل جي اوڀر، شڪارپور جي اولھ، ميرو خان ۽ ڊرگه ڍنڍ ويجھو رتي ڍيري جي اولھ، قمبر جي اولھ، وارھ ۽ جوڻاڻيءَ جي اوڀر، ڳاڙهيءَ (ڪڪڙ کان 13 ڪلوميٽر اتر اولھ) ويجھو فريد آباد جي اولھ مان، الهندي ناري سان گڏ گڏ منڇر تائين وهندو هو ۽ اتان دانستر يا اڙل واھ

هاڪري درياءَ جو سڪڻ

درشاوتي، هاڪري، لوهي ۽ سڪڻ درياڻن جا 2.5 ملين کان 1000 ق-م تائين وارا ۽ پياڻن ۽ سنڌوءَ جا تاريخي چيڪن ڏوران وارا پراڻا وھڪرا.

نوٽ:
خيبر پور جون 2000 ڏينڊون ۽ ڪپري واري علائقي واريون ڏينڊون درشاوتي درياءَ جي ڏينڊا جون ٺاهيل آهن. نگر پارڪر اٽڪل ستن صدي عيسويءَ تائين پٽ هو.

INDEX

1. EXISTING STREAMS
2. FORMER STREAM COURSES.....
3. FLOW DIRECTION OF FORMER STREAMS COURSE UN-CERTAIN.....
4. ALIGNMENT OF OLD COURSES.....
5. OLD COURSES OF RIVER INDUS.....
6. PRESENT COURSE OF RIVER INDUS.....
7. POSSIBLE COURSE OF MAIN CHANNEL OF INDUS.....
8. INTERNATIONAL BOUNDARIES.....
9. PROVINCIAL BOUNDARIES.....

Key to Numbers 1,2,3,4 abd 5.

- 1) Pre-Pleistocene period
- 2) Early Pleistocene to Middle Pleistocene.
- 3) Late Pleistocene
- 4) Early Holocene
- 5) Middle Holocene

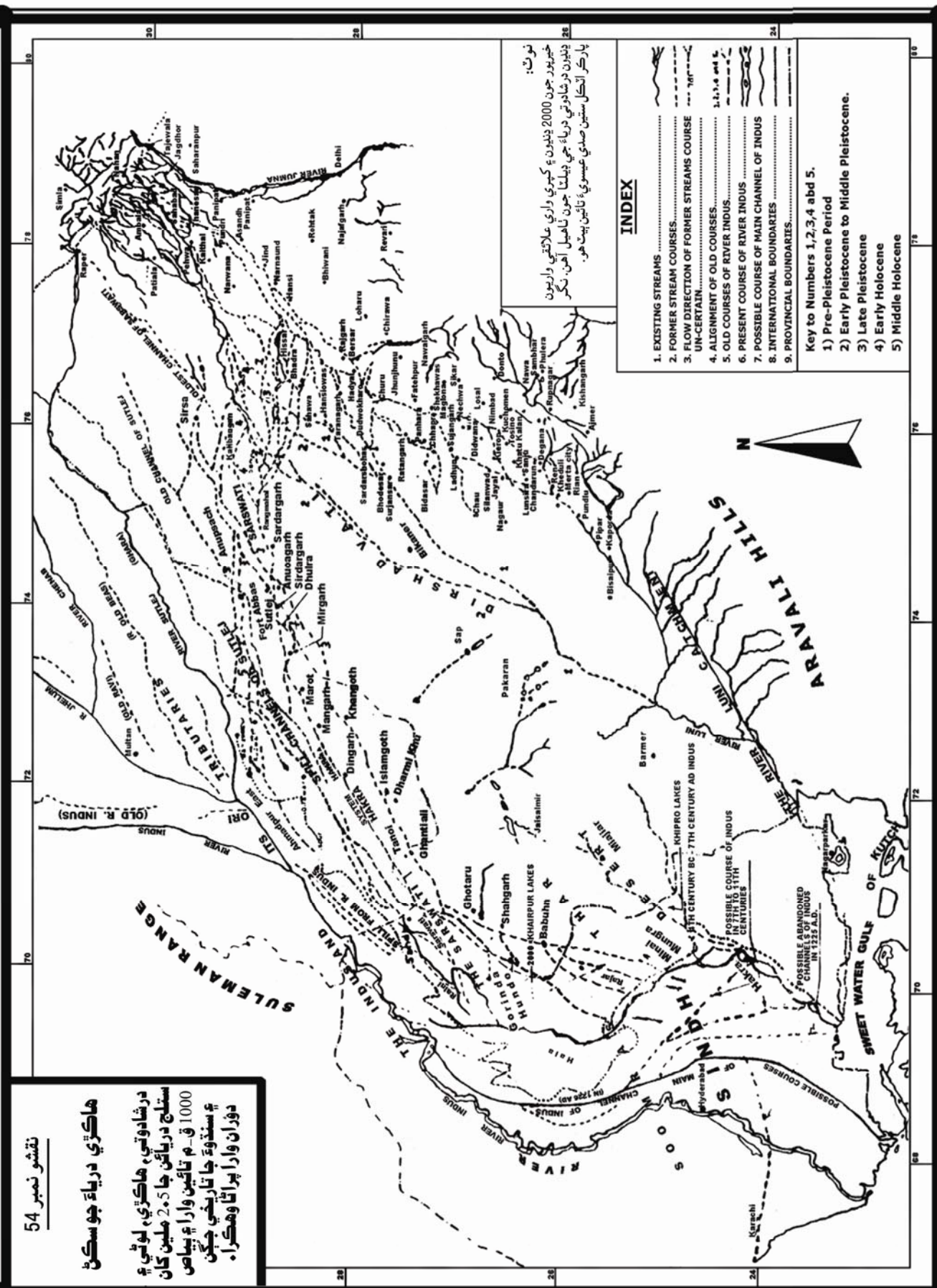

وهڪرو ڇڏيو ته سومرن نريءَ کي ڇڏي جاتيءَ جي اتر ۾ سنڌوءَ جي نصرپور وهڪري جي ڪڙ سان شاهه ڪپور (محمد ثور يا مهاتم طور) کي پنهنجي راڄڌاني اچي بڻايو.

* سنڌو درياءَ جي ساڄي پاسي ڪلري واهڙ جي ڪڙ سان پنيپور شهر (باربيرڪان يا ديبل) وسيل هو. ڪلري اتان ڇڏي ڏکڻ اوڀر طرف وڏو وڪڙ ڪري مڪليءَ جي ٽڪرين جي بلڪل ڀر ۾ اولهه پاسي کان وهڻ لڳو ۽ هي شهر اجڙي ويو. 1524ع ۾ ڪلري ئي اصل درياءَ هو ۽ شروعات وارا لاڙي بندر سڀئي هن تي ٺهيا. ڪلري ۽ بگهاڙ جي هن ڦيري سان نئي ۽ مڪليءَ جي ٽڪرين بيت جو روپ ورتو. 1300ع ڌاري يا ٿورو پوءِ آبي ذخيرن جي ڪجهه ڦيرن سومرن کي پنهنجي راڄڌاني شاهه ڪپور کي ڇڏي نئي اچڻ تي مجبور ڪيو.

* درياءَ بکر گارج مان 1250ع تائين ڀر جي ڪونه هيو، باقي 1333ع جي ته پڪ آهي.

* 1225-1250ع ڌاري شهدادپور واهڙ ڦري نصرپور واهڙ ٿيو، ان ڪري اوڀر ڀرڻ سڪي ويو ۽ ڪاهو جو ڌڙو (ت. 395) اجڙي ويو، پر اولهه ڀرڻ ۽ ريڻ نديءَ ۾ سنڌوءَ جي ڇاڙه جو پاڻي اڃا به ايندو هو.

* اتر اولهه سنڌ ۾ سنڌوءَ ۽ ستلج جي ڇاڙه وارا واهڙ هر سال وهي، خانگڙه واري ڪڇي کي پاڻي پڇائيندا هئا ۽ واڌو پاڻي اٽلي اڀرندي ناري يا هاڪڙي ۾ وڃي پوندو هو. ساڳي ريت سنڌو درياءَ جي اٽل جو پاڻي گهوٽڪي ضلعي ۾ وڃي هاڪڙي ۾ پوندو هو. اهو واڌو پاڻي گهوٽو ڪري ڪنهن سال به ڇهن مهينن کان وڌيڪ ڪونه هلندو هوندو، پر تڏهن به اڀوڙي، ماتيلي، گهوٽڪي ۽ روهڙي تعلقن ۾ ريتيءَ کان روهڙيءَ تائين خانگڙه واري ڪڇي سوڌو ارءُ جون پوکون جهڙوڪ جوڙ ۽ ڀاجهريءَ ڪاهڻ جيترو ٿي ويندو هوندو. هتان ڪڇي مان پاڻي اڀرندي ناري ۾ وڃي پوندو هو ۽ اڀرندي ناري مان وري جمڙائو هيڊ کان هيٺ سانگهڙ ۽ ميرپورخاص ضلعن واري ڪڇي کي پڇندو هو.

هنن سڀني وهڪرن جي ڪري سنڌ سڪي ستابي هوندي هئي، تنهن ڪري پرگڻي جي حڪومت آرام سان پئي هلي، ڀلي جو گاديءَ جا هنڌ متبا رهيا.

* درياءَ بکر گارج يا وٽيءَ مان اوڀر خيرپور واهه جي پاسي پاسي سان ڪوٽ ڏيڃيءَ جي ڀرسان وهندو هو، اتان ڏکڻ-اوڀر طرف هلڪڙو وڪڙ ڪري لوهائي ڍوري سان وڃي ٿي مليو. لوئر انڊس رپورٽ (1965LIP) ۾ ڄاڻايل خيرپور وهڪرو اهو آهي ۽ هاڻوڪي روهڙي واهه جي پاسي پاسي سان سڪرنڊ تائين هو. دولتپور ويجهو يا ٿورو هيٺ، ”S“ وڪڙ جي ڪري، سنڌو درياءَ مان ڏکڻ-اوڀر طرف ڪوڙ واهڙ نڪتا. انهن مان هڪڙو نوابشاهه جي اوڀر مان ٿيندو ساماري وهڪري ۾ وڃي ٿي پيو، برهمڻ آباد شهر انهي جي ڪڙ سان هو. درياءَ برهمڻ آباد-منصوره جي 1026ع ۾ ڦٽڻ کان ستت پوءِ هي وهڪرو ڇڏي ويو. خيرپور وهڪرو يا لوهائو ڍورو، سنڌ ڍوري (LIP مطابق ڪنڌڪوٽ وهڪرو) سان مليل هو ۽ هاڻوڪي سکر جي اولهه ۾ وهندو هو. (گذريل ٻارهن هزار سالن وارو دؤر) جي شروعات کان وٺي اڀرندي ناري يا هاڪڙي جي اٽل جو پاڻي هاڻوڪي جمڙائو هيڊ يا ريگيوليٽر واري جاءِ وٽ ٿن يا گهٽ ۾ گهٽ ٻن واهڙن ۾ پوندو هو ۽ سنڌوءَ جا ڪوڙ وهڪرا به اتي اچي ساڻن گڏبا هئا، سڀني ۾ پراڻو وهڪرو سانگهڙ ۽ انهي کانپوءِ سامارو وهڪرو ۽ هاڪڙي جو جمڙائو واهڙ هئا. برهمڻ آباد هنن جي ٻيل جي وچ واري بيت تي هو. برهمڻ آباد-منصوره جي ڦٽڻ کان ستت پوءِ يا 1051ع کان اڳي درياءَ سامارو وهڪرو ڇڏيو ته نئين شهدادپور وهڪري جي اهميت وڌي ۽ سومرن ٽنڊي غلام عليءَ ويجهو مٿس پنهنجو راڄڌاني شهر نري اڏيو. درياءَ جا هڙئي وهڪرا يا واهڙ: سانگهڙ، سامارو يا شهدادپور، ڍوري پراڻ ڌريعي اڀرندي ناري يا هاڪڙي سان اچي ٿي مليا. ميرپور خاص استوپا (ڍاليا)، جنهن تي شايد اڳتي هلي باقضا نالو پيو، انهي تي آباد هو. ڍورو پراڻ سومرن جي دؤر ۾ تار وهندو هو.

* ڏکڻ سنڌ ۾ درياءَ جي وهڪري ۾ بيو ڦيرو ڪاٻي پاسي آيو ۽ نصرپور وهڪرو ٺهيو. ممڪن آهي ته درياءَ هالا کان هيٺ پنهنجو وهڪرو 1225-1250ع ڌاري مٽايو. هي وهڪرو هالا، اڏيرو لال، نصرپور، شيخ پرڪيو ۽ ٽنڊو محمد خان هو. اتي درياءَ ورهائجي بلڙي ۽ گونگڙو واهڙ ٿي ويا. بلڙي واهڙ وري ورهائجي ڪلري ۽ بگهاڙ واهڙ ٿي ويا. درياءَ شهدادپور

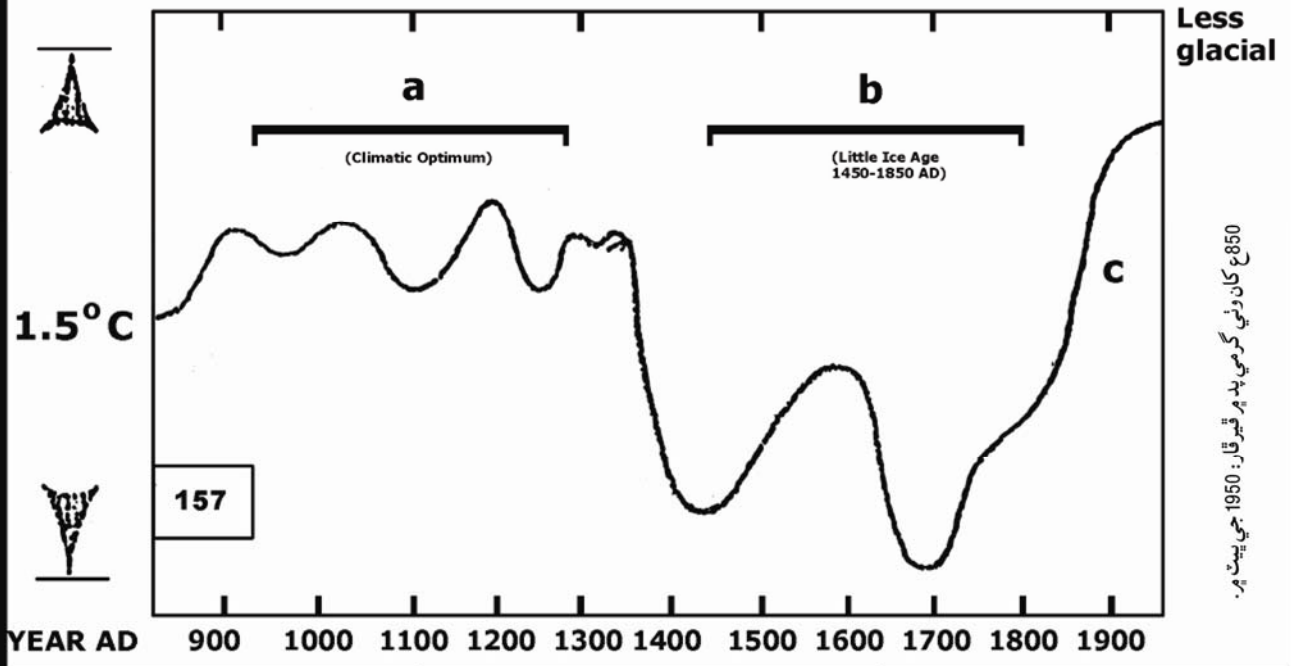
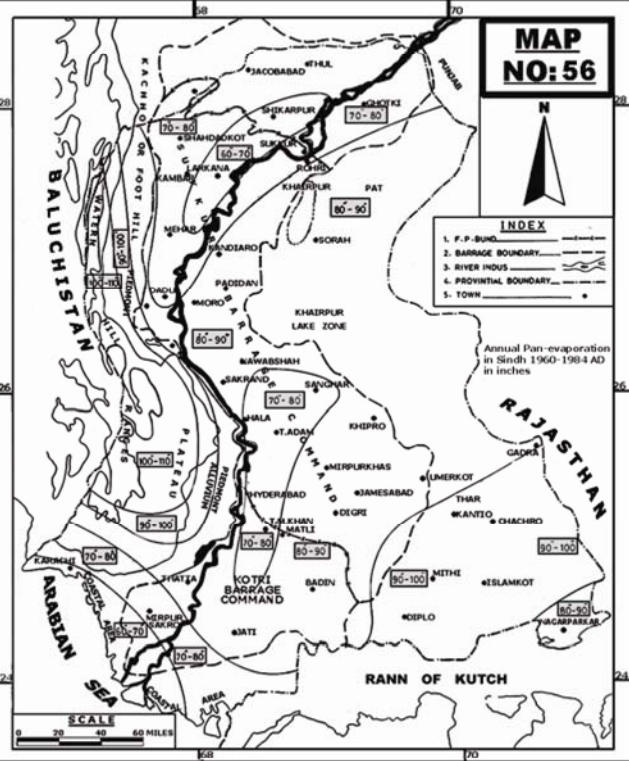
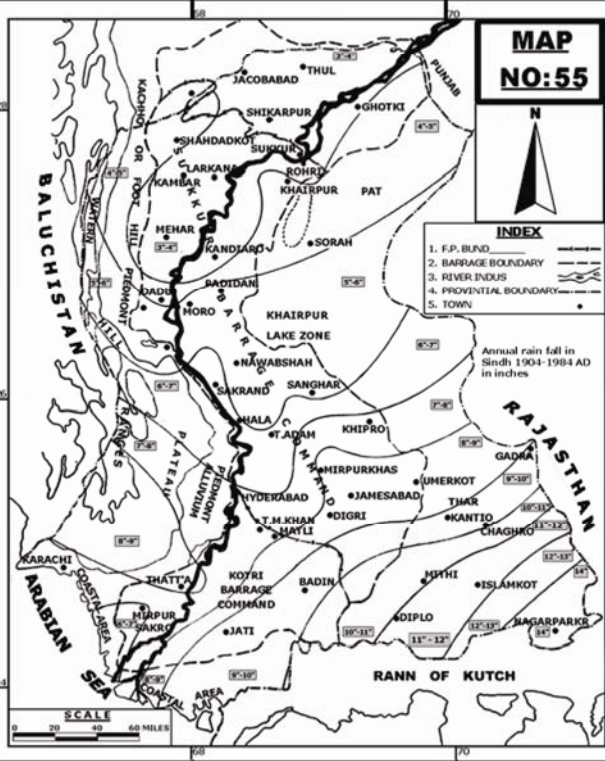

ع 850 کان رنی گرمی پد پر قبضہ: 1950 جی پیٹ پر۔

نقشو نمبر 55

سند جو آبھوائی نقشو
سالیانو مینھن وسن
(900-1200ء ہاں کان وڈیک
مینھن وسندا ہئا)

نقشو نمبر 56

سند جو آبھوائی نقشو
سالیانو پاڻی پاڻی تہی اڈامن

تصویر نمبر 157

سکار جا ڈینھن (900-1200ع)
پہ گڈریل 1100 سالن دؤران آبھوا

باب سومرون

سومرن جي دؤر ۾ آپاشي نظام ۽ زراعت

سڪار، سپاڳا هباري ۽ شروع وارا سومرا

900-1250ع وارو دؤر سڄي دنيا ۾ گرم ترين دؤر سمجهيو وڃي ٿو. ان دؤر ۾ مينهن گهڻا وسندا هئا ۽ سنڌوءَ سوڌو سڀني دريائن ۾ پاڻي ڄام ايندو هو. اهو دؤر سڪار وارو دؤر ڪوٺجي ٿو. هن دؤر ۾ اموي ۽ عباسي گورنرن جو اجاڙيل آپاشي نظام ٻيهر سڌريو ۽ هوريان هوريان انساني آبادي وڌڻ سان آپاشي نظام جي پڪيڙ به وڌي. زرعي ايتري واڌو لهڻ لڳي جو ڏيساور واپار سان گڏوگڏ حڪومت، سپاهه ۽ شهري آباديءَ کي به هتي ڏنائين. اموين ۽ عباسين جي دؤر ۾ آبادي پڪ گهڻي هوندي، هبارين جي دؤر ۾ آپاشي نظام سڌرڻ سان آدم ٻيهر وڌيو ۽ واهن تي پوک پڻ وڌي.

1000-1525ع ۽ 854-1011ع دؤرن وارن نقشن ۾ هبارين جي بادشاهي، نائين ۽ ڏهين صدين ۾ درياءَ جا وهڪرا ۽ اهم شهري مرڪز ڄاڻايل آهن. هبارين جو پاڳ پلو هو جو سنڌو درياءَ جا قدرتي واهڙ سڄي پرڳڻي ۾ هڪ ڪرا هوندا هئا. مثال طور:

- * سنڌوءَ جو اولاهون واهڙ ڪنڌڪوٽ ۽ ڪشمور جي وچ تان درياءَ مان نڪري، ڪنڌڪوٽ ۽ نل تعلقن مان ٿيندو شهدادڪوٽ تعلقن تائين ۽ اتان ڏکڻ وڪڙ ڪري منڇر ۾ وڃي پوندو هو.
- * هڪڙو واهڙ مٿان شڪارپور جي اتر اوڀر وٽان نڪري، هاڻوڪي وارھ برانچ ۾ اچي ٿي پيو. اتان وري ڏکڻ هليو ٿي ويو ۽ ڪڪڙ جي ويجهو اولاهين واهڙ سان وڃي ٿي مليو.
- * درياءَ پاڻ ڪنڌڪوٽ ۽ سکر تعلقن ۾ سنڌ ڍوري مان وهندو هو ۽ رڪ وٽ ڏکڻ اوڀر وڪڙ ڪري لوهائي ڍوري ۾ اچي پوندو هو.
- * هڪڙو واهڙ نوشهري وٽان اولهه طرف نڪري قاضي احمد ويجهو اٽل واه (منڇر ۾ پاڻي آڻڻ ۽ نيڻ وارو) سان وڃي ٿي مليو.
- * هڪڙو پيو واهڙ درياءَ جي اوڀارين ڪنڌيءَ تي، نوابشاهه کان اٽڪل پنجويهه ميل اتر ۾ نڪري، ساماري تعلقن ۾ اڀرندي

سوڪهڙو، عربن جو سنڌ وائرن ۽ سندن خلاف 140 سال گهرو ويڙهه (711-854ع)

700 کان 900ع تائين سڄي دنيا ۾ سوڪهڙو رهيو. اسلام جي پکڙجڻ ۽ ڏکڻ ڀونوچ پرڳڻي ۾ بازنطيني ۽ ساساني شهنشاهتن جي ڪمزور ٿيڻ جو سبب 630ع ۾ منهن ڪيندڙ سوڪهڙي کي سمجهيو وڃي ٿو. 700ع ڌاري سنڌو درياءَ وهڪرو مٿائي ڏکڻ سنڌ جا سڀ واهڙ ڇڏيا هئا، جنهن سبب ماڻهو اهو تر ڇڏي ٻين هنڌن ڏانهن هليا ويا ۽ محمد بن قاسم جو عرب لشڪر اتان بنا رند روڪ اڳتي وڌندو ويو. تورڙن سالن جي سوڪهڙي سنڌ کي ايڏو تلوڏي ڇڏيو هو، جو اها سولائيءَ سان عرب لشڪر جو شڪار ٿي وئي. 714 کان 854ع تائين، 140 سالن دؤران، سنڌ تي اموين جا يارهن ۽ عباسين جا اٺتِيهه گورنر آيا. سوڪهڙي سبب سنڌين جي اڪثريت جو گذر سفر مال متاع تي وڃي بچيو. درياءَ جي وهڪرو مٿائڻ ۽ عرب گورنرن جي سنڌ جي آپاشي نظام بابت اڻڄاڻائيءَ سبب واهن تي پوک گهٽجي وئي. ماڻهو ڍل ڀرڻ جهڙا ٿي ڪو نه رهيا. وري جڏهن عرب گورنر سوڙهو ڪندا هئن ته چتا ٿي پوندا هئا. ايتري تائين جو دمشق ۽ بغداد پنهنجا موڪليل 21 گورنر ان ڪري معزول ڪيا ته اهي بغاوتون دٻائي نه سگهيا، سندن 13 گورنر جهيڙن جهڙن ۽ مهاڏن ۾ مارجي ويا، صرف پنج گورنر عزت سان جيئرا جاڳندا موتي ملڪ پهتا ۽ فاتح سنڌ محمد بن قاسم کي سياسي بنيادن تي واپس گهراڻي قتل ڪيو ويو. گهرو ويڙهه جي نتيجي ۾ حڪومت هبارين جي هٿن ۾ هلي وئي. هي عرب نسل جا هئا پر سندن وڏا سوا سو سالن تائين سنڌياڻيون پرڻبا رهيا ۽ هوريان هوريان سنڌي ٿي ويا هئا. ساڻن تر جي ماڻهن جو ساٿ به هو ۽ قدرت به مهربان ٿين؛ 900ع ڌاري آب هوا سڌرڻ لڳي ۽ اڀر ۽ آدم بڻي به وڌيا.

سنڌ جو جَر جي پاڻيءَ جو نقشو

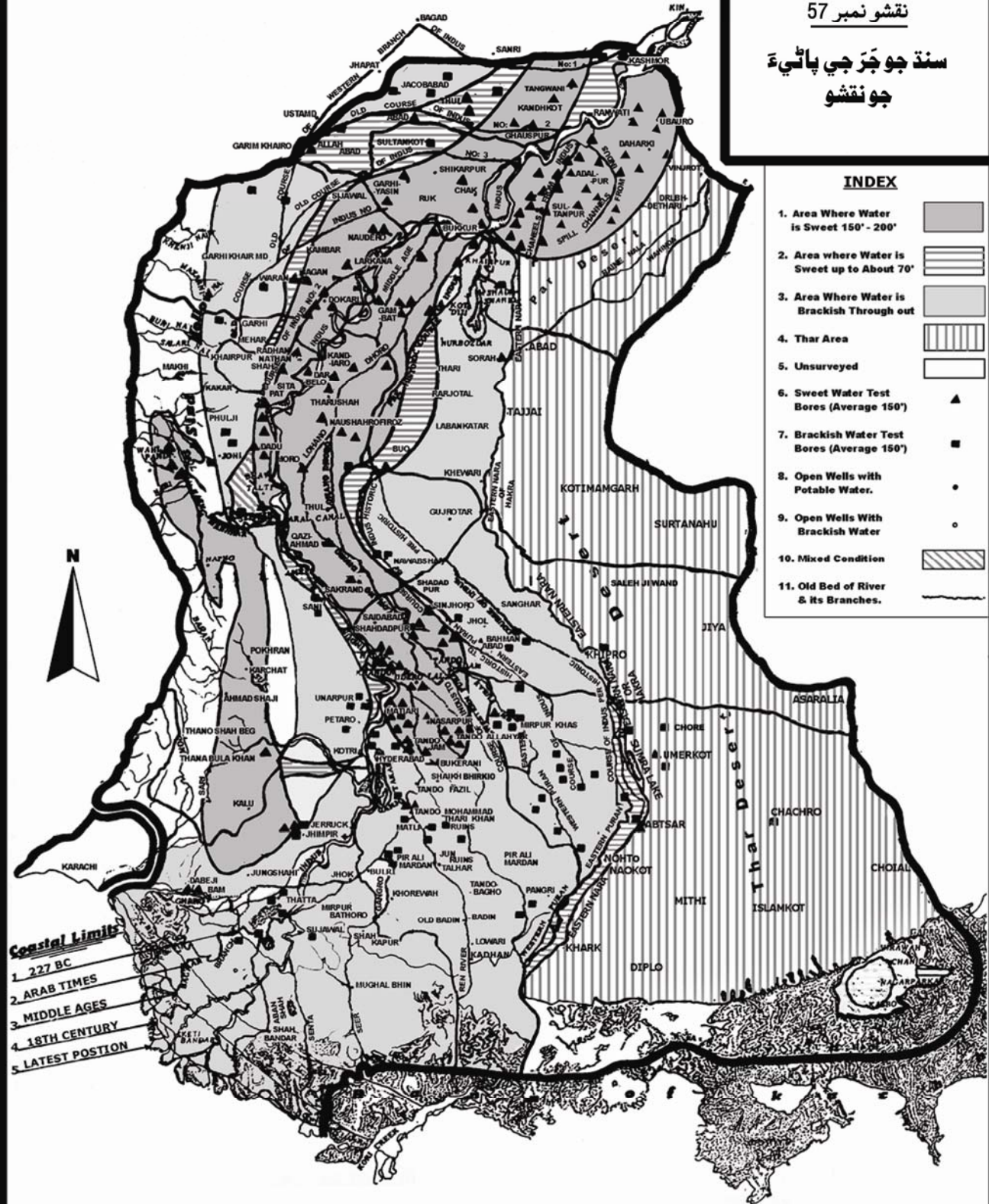

INDEX

1. Area Where Water is Sweet 150' - 200'
2. Area where Water is Sweet up to About 70'
3. Area Where Water is Brackish Through out
4. Thar Area
5. Unsurveyed
6. Sweet Water Test Bores (Average 150')
7. Brackish Water Test Bores (Average 150')
8. Open Wells with Potable Water.
9. Open Wells With Brackish Water
10. Mixed Condition
11. Old Bed of River & its Branches.

Coastal Limits

1. 227 BC
2. ARAB TIMES
3. MIDDLE AGES
4. 18TH CENTURY
5. LATEST POSITION

نوٽ:

جيئن ته درياءَ سکرندہ، شهدادپور تائين لوهاڻي ڏوري يا خيرپور وهڪري ۽ ساماري وهڪري مان وهندو هو، تنهن ڪري مٺي جر واري ايراضي هاڻوڪي مٺي جر واري ايراضيءَ کان گهڻو اوڀر تائين هوندي هئي ۽ هاڻي نوابشاه کان پوءِ جر ڪوڙو آهي. اولاهين پاسي مٺو پاڻي ٿي سگهي ٿو ته اڀر تائين ئي هجي جيستائين هاڻي آهي.

نٿو ٻيٽ بڻجي ويو. 1300 ۽ 1333ع جي وچ تي سومرن محمد ثور کي ڇڏي نئي شهر کي پنهنجي راڄڌاني اچي بڻايو. هڪڙو اهم واقعو اهو به ٿيو ته هاڪڙو ٺٺ سڪي ويو ۽ سانگهڙ ۽ ٿرپارڪر ضلعن جي واهن تي آباد ٿيندڙ ايراضي تي وڏو اثر پيو. هتي گهڻو ڪري، هاڪڙي ۾ ڇهن کان اٺن هفتن تائين ۽ ڪن سالن ۾ صرف ٽن کان چئن هفتن تائين ايندڙ سنڌو ۽ ستلج دريائن جي ڇاڙهه جي پاڻيءَ تي، جور ۽ باجهريءَ جا فصل ٿيندا هئا.

دعويٰ سان چئي سگهجي ٿو ته ان دور ۾ سنڌ مان ڏيساور ويندڙ زرعي شين ۾ ڪپهه، ڪپڙو، نير، چانور، ڪنڊ ۽ آفيم شامل هئا. گهڻو مال ايران ۽ عربستان ويندو هو ۽ اتان وري ٻين ملڪن ڏانهن ويندو هو. ابن بطوطه 1333ع ۾ سنڌ ۾ هو، تنهن چواڻي هتان جا ماڻهو جور، مٽر، ماهيو ڪير ۽ مڇي کائيندا هئا. منچر ڍنڍ جي آس پاس ۽ ٻارهو وهندڙ الهندي ناري جي پاڻيءَ تي آفيم ۽ چرس لاءِ ڏوڏي پوکيندا هئا.

سنڌ ۾ سڪار 1250ع ڌاري تائين هليو ۽ ستت ئي ٿڌي آب هوا شروع ٿي وئي، جنهن ڪري مينهن پوڻ گهٽجي ويا ۽ دريائن ۾ پاڻي به گهٽجي ويو. ٿي سگهي ٿو ته هاڪڙو درياءَ به آب هوا جو ٿي شڪار ٿي ويو هجي. پاڻي گهٽجڻ ڪري درياءَ جي وهڪرن ۾ ڦير به گهٽجي ويا ۽ اهو هالا کان ڪوري ڇاڙهه تائين اڏيري لال، نصرپور، شيخ پرڪڻي، ماتلي، بدين، ڪيڏ ۽ لواريءَ وٽان ڪو وهندو رهيو. خشڪ آب هوا 1250 يا گهٽ ۾ گهٽ 1300ع کان پوءِ سومرن لاءِ مسئلا کڙا ڪيا ۽ 1333ع کان ستت پوءِ اتر سنڌ ۾ سمن زور ورتو. نيٺ سمن 1351ع کانپوءِ سومرن کان راج ڪسيو. سومرن جون بنيون قبائلي لاءِ سمن کين ڏکڻ ايشيا ۾ نيچ سمجهيا ويندڙ ڌنڌن جهڙوڪ ڌوپي، ڊڪڻ، لوهر، ڪنڀر، حجر، سرن وجهڻ وارا، رازا ۽ رنگولي وغيره تي لائي ڇڏيو. سڪار جي ختم ٿيڻ ڪري واهن مان بنين تائين پاڻي اڳي جي ڀيٽ ۾ گهٽ ٿي پهتو، سمن کي سومرن کان پلانڊ وٺڻ ۽ سندن بنيون قبائلي لاءِ ان ڳالهه به پڙڪايو.

سنڌ ۾ سومرن جي دور ۾ به ساڳيا هبارين جي دور (854-1011ع) وارا فصل ٿيندا هئا. ايراني ۽ عرب سيلانين، سامونڊين ۽ وڻجارن انهن جو ذڪر ڪيو آهي ۽ هيٺ ڏجن ٿا:

* ڪمند اهم ترين فصل ليڪبو هو (ڪمند سڄو سال بيهندڙ فصل آهي، جنهن جو مطلب آهي ته واهن ۾ ٻارهوئي ايترو پاڻي هوندو هو جو ماڻهو نارن تي چڪيندا هئا). ٻين فصلن ۾ ليمان، ادرڪ (سند)، انب، نارنگيون (سنگتڙا)، وونٽڻ،

ناري سان وڃي ٿي گڏيو. * لاڙ جي واهڙن ۾ ڍورو پراڻ، اولهه پراڻ، احمد راجو ۽ پڇڙي ۾، تلهار کان پنيور تائين، ڪلري شامل هئا. * درياءَ پنهنجي سر گولاڙجي واهڙ مان وهندو هو. * سرسوتي-هاڪڙو ڇاڙهه جي ڏينهن ۾ وهندو هو. جيتوڻيڪ پاڻي گهٽ ايندو هئس، پر تڏهن به ٿورن ڏينهن ۾ پڇندڙ خريف جي پوکن جهڙوڪ باجهريءَ وغيره لاءِ پاڻي ٿي ويندو هو.

آبپاشي نظام ۽ سومرا

1250ع تائين سڪار هليو ۽ آب هوا به گرم رهي. ان جو مطلب آهي ته انساني آبادي ٿيڻ لڪ ڪن هوندي ۽ آبپاشي نظام ويهه لڪ ايڪڙ کن پني آباد ڪندو هوندو.

لاڙ ۾ وسنديون گهڻيون آهن. هبارين ۽ سومرن جي دورن جا دريائي وهڪرا پيٽن سان پتو پوي ٿو ته درياءَ پنهنجا پراڻا وهڪرا 1250ع کان ستت پوءِ ۽ وري ٻيهر 1300ع ڌاري ڇڏيا ۽ واه ڪتي ويا هئا.

سومرن پنهنجي شروع واري راڄڌاني منصوره ڇڏڻ کان پوءِ ٿي پيرا راڄڌانيون مٿيون. راڄڌانيون مٿان جا سن لڳ ڀڳ هي هئا:

* 1026 ۽ 1040ع جي وچ تي؛ منصوره کان ٺري (ماتليءَ کان اٺ ميل اوڀر ۾). درياءَ منصوره کان اولهه طرف هليو ويو ۽ اتان اوڀر پراڻ جي بجاءِ اولهه پراڻ مان ٿيندو ڪوري ڇاڙهه (Greek) ۾ وڃي ٿي پيو، جيڪا هينئر ڪڇ ۾ آهي.

* 1250ع ڌاري درياءَ ٺري کان اولهه ۾ نئين وهڪري تي وهڻ لڳو. جُون شهر ان جي ڪڙ سان هو.

* 1241 ۽ 1256ع جي وچ تي؛ ٺريءَ کان محمد ٿور، سنڌو درياءَ جي واهڙ گونگڙي جي ڪڙ سان.

* انهن ئي ڏينهن ڌاري درياءَ هاڻوڪي نوابشاهه ضلعي وارو وهڪرو ڇڏيو ۽ اڏيري لال، نصرپور ۽ شيخ پرڪڻي کان ٿي ٽنڊي محمد خان ويجهو ورهائجي ويو؛ اوڀر وارو واهڙ ماتلي، تلهار، بدين، ڪيڏ ۽ رهمڪي بازار کان ڪوري ڇاڙهه ۾ وڃي پيو ۽ اولهه وارو بلڙيءَ ڏانهن هليو ويو. اهو وري بلڙيءَ ويجهو ورهائجي ٻه واه ٿيا. انهن مان وڏو واه ڪلري، ساموئي گارج لڳ وهڻ لڳو ۽ ٿورو ننڍو بگهاڙ، ساڪري طرف هليو ويو.

* ساڳئي ئي دور ۾ ڪلري ۽ بگهاڙ واهڙن ۾ هڪ ٻيو ڦيرو آيو ۽

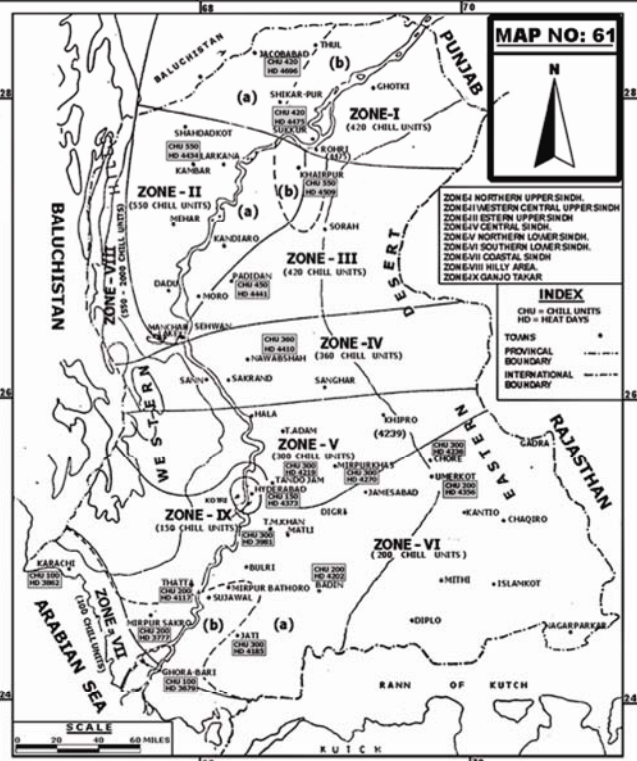
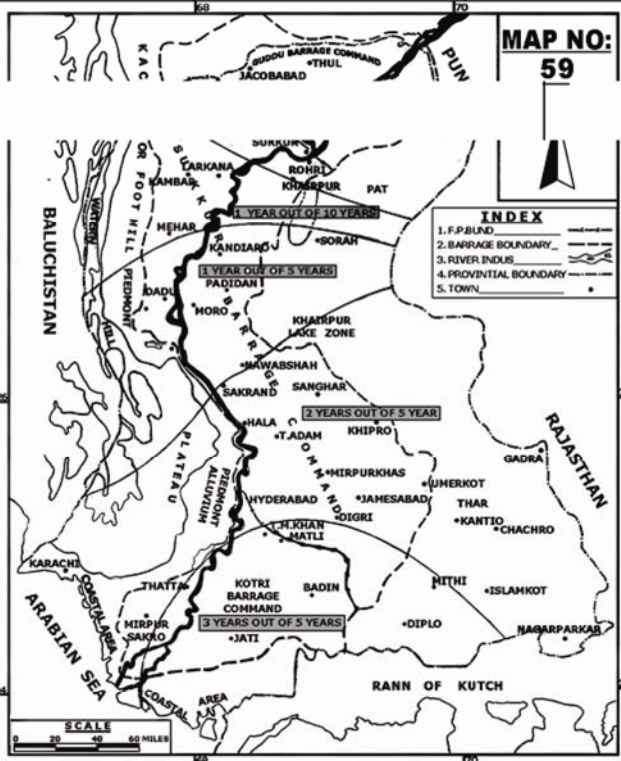
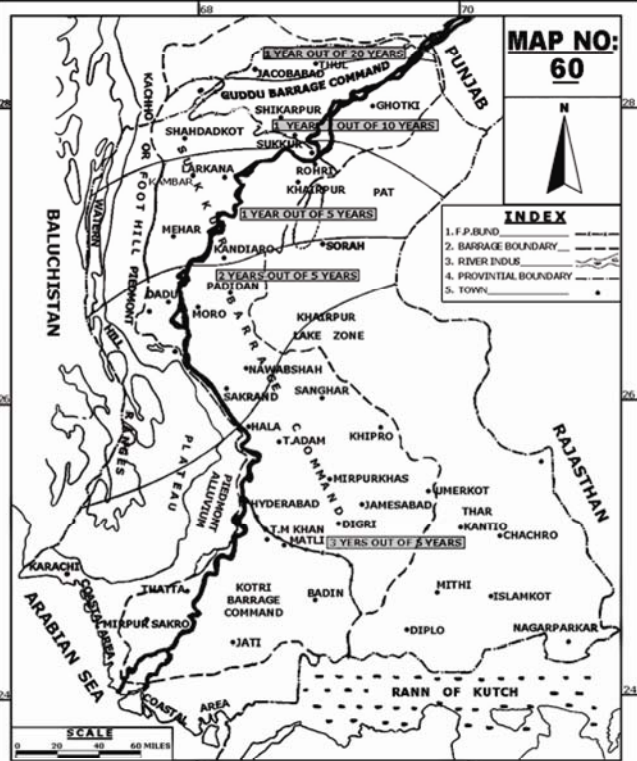
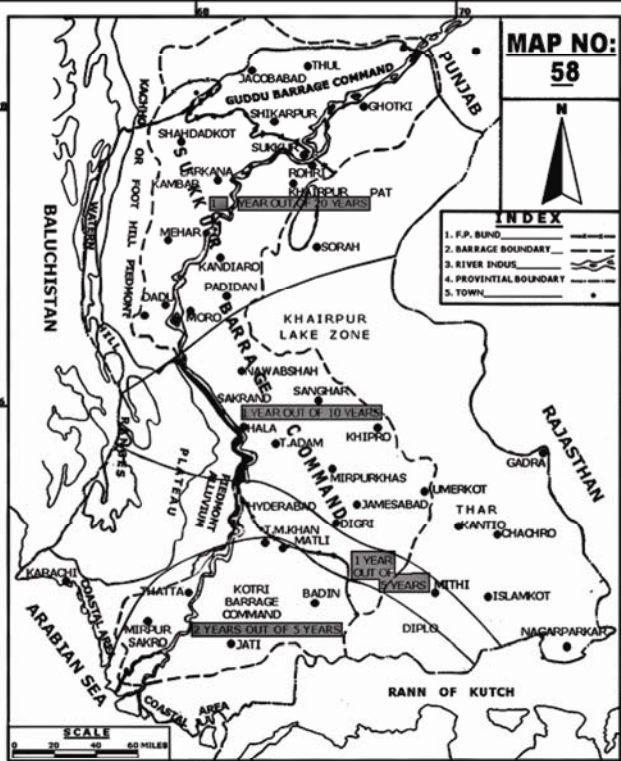

نقشو نمبر 58
 دھاڙي سراسري
 اٽڪل 5 انچ
 مينهن پوڻ

نقشو نمبر 59
 پنجن ڏينهن ۾
 سراسري اٽڪل 5
 انچ مينهن پوڻ

نقشو نمبر 60
 ٽيهن ڏينهن ۾
 سراسري اٽڪل 5
 انچ مينهن پوڻ

نقشو نمبر 61
 سنڌ جا آبھوا آڌار
 ناھيل ننڍا پرڳڻا
 (گرمي ۽ ٿڌ جا ايڪا)

نوٽ:
 دھاڙي سراسري پنج انچ مينهن وڏي هلچل، ٻوڏ ۽ فصلن ۽
 وسندين جي تباهيءَ جو ڪارڻ بڻجي سگھي ٿو.
 پنجن ڏينهن ۾ سراسري پنج انچ مينهن پڻ ڪجهه نقصان ڪندو، پر
 دھاڙي پنجن انچ کان گھڻو گھٽ.
 ٽيهن ڏينهن ۾ سراسري پنج انچ مينهن فائديمند آھي.
 نوٽ علائقن ۾ پويان پئي مال لاءِ گھڻو ڦٽڻ ۾ مددگار ثابت ٿيندا.

- هن جي بهترين سنڀال ٿيندي هئي.
- * خان واهه: دريا خان سنڌو درياءَ مان ٺٽي جي اتر ۾ ٽڪرين جي پاڙ مان ٻن مقصدن سان ڪڍيو: هڪ ساڪري پرڳڻي کي آباد ڪرڻ ۽ ٻيو ٺٽي جو بچاءُ. هي پڪ ڪو وڏو واه هوندو ۽ هاڻوڪي ڪلري واه واري جاءِ تان وهندو هوندو، جيئن تاريخ طاهريءَ ۾ ڄاڻايل آهي.
- * دريا خان ٽن جابلو نئين ٺاڙي، پوري ۽ نئينگ کي گڏائي دريا خان واه ٺاهيو ۽ منچر ۾ آڻي وڌائين. هن واه تي نيرون پرڳڻي ۾ پوک ٿيندي هئي.
- * سارو واه يا سوراھ جبل جو پاڻي (ممڪن آهي گاج) موڙڻ لاءِ کوٽيو ويو.
- * ڪاڻي ۽ نئينگ چشمن تي به پوک ٿيندي هئي.
- * مارئي واه: ماها ڍنڍ (ڪڪڙ تعلقي) مان نڪري، دادو تعلقي جي هاڻوڪي ڳوٺ ابراهيم ڪڇيءَ ويجهو ڏيه مارئيءَ تائين پاڻي پڇائيندو هو.
- * داديجي واه: هن تي اهو نالو داديجي نالي ڳوٺ تان پيو. هي نار ڳوٺ جي ڀر مان ٿيندو بوبڪ پرڳڻي تائين پاڻي پڇائيندو هو.
- * بولان نئين منچر ڍنڍ ۾ اچي چوڙ ڪندي هئي. سندس پاڻي پوک ۾ ڪم آڻڻ لاءِ کيس ورائي واهن ۾ وڌائون. مظهر شاهجهاني اهڙا ٻه واه سارو واه ۽ موز واه ڄاڻايا آهن، جيڪي سبي ۽ گنداوا ضلعن کي پاڻي پڇائيندا هئا.
- * انهن ڏينهن ۾ اڀرندي وارو سڪي چڪو هو ۽ تاريخ طاهريءَ مطابق هاڪڙو، واهند ۽ واهڻ وغيره نالن سان ڪوٺبو هو.
- * بيگلار نام ۾ مظهر شاهجهانيءَ ڪوڙ سارن واهن ۽ ڍنڍن جا ساڳيا نالا ڏنا آهن ۽ انهن کي آب ۽ ڪولاب پنهني نالن سان ڪوٺيو اٿن. ڍنڍون چاڙه وارن ڏينهن ۾ ڀر بيون هيون ۽ انهن مان واه (اصل ۾ واٽر ڪورس ۽ ننڍڙيون شاخون) نڪرندا هئا. واه ۽ ڪولاب هتي هتي هئا:
- چنيجا واه: نئي ضلعي ۾.
 - سبزا واه: آگهائي ويجهو، ماتلي تعلقي ۾.
 - ڪاٿيڙو واه: نئي ضلعي ۾ (هن جي ڪنارن سان گنهڙو ذات جا ماڻهو رهندا هئا).
 - ناهن واه: سنڌو درياءَ جي واهڙ پراڻ جي ڪناري.
 - تلاءُ سهتا: نوابشاه ضلعي ۾.
 - ترنگچي ڪولاب: نصرپور پرڳڻي ۾.

- ساريون، ڪٽڪ، جور، ٻاجهري، ڪافور، زعفران، جيرو، گل ٻوٽا، پينسار (دوائن ۾ ڪم ايندڙ ٻوٽا) ڪنوار ٻوٽي ۽ ماڪي (بيلن، باغن ۽ گلن ٻوٽن مان) شامل هئا. اسطخري ٻڌائي ٿو ته سڄو ملڪ پوکن، باغن ۽ وٽڪار سان ڍڪيل هو. عرب ليکڪن جو ڌيان ٻن ميويدار وڻن طرف نه ويو آهي؛ هڪڙو جمون ۽ ٻيو پير (عام ۽ جاڳرو). وڌيڪ تفصيل ماڻهن جي ڪاڏي واري باب ۾ ڏنل آهي.
- ڪٽي citrus (ليمي جي نسل وارا هڙئي ميوا) جي اصل جنم ڀومي هندوستان ۽ مٺي citrus جي چين آهي. ڏهين صدي عيسويءَ ۾ مٺو citrus هندوستان پهچي چڪو هو ۽ پوکجڻ لڳو هو. گرم آب هوا سبب citrus سنڌ ۾ به ٿي سگهي ٿو، پر ساه (آڪسيجن) جي گهڻي ڪپ سبب سندس مٺاڻ (ڪاربو هائڊريٽ) جهٽ ڳري ويندا آهن ۽ سنڌ ۾ citrus جلدي ڪٽاڻ ڇڏي مٺو ٿي ويندو آهي. جيڪڏهن جلدي نه پتو ته معيار گهٽائي ويندو آهي. تنهنڪري سنڌ ۾ citrus اڃا ٿورو ڪٽو ٿي هوندو آهي ته پتو پوندو آهي. عرب سيلانين سنڌ ۾ ٿيندڙ citrus نسل جي سڀني ميون کي ليمون ڪوٺيو آهي.

سومرن کان پوءِ آبپاشي نظام جو حال

- هن دؤر جي آبپاشي نظام بابت سڌا ثبوت بنهه ٿورا آهن، پر ڪوڙ سارا ان سڌا ثبوت ڄاڻائين ٿا ته هڪ سئو سنڀاليل آبپاشي نظام موجود هو. هڪڙو ڦيرو اهو آيو ته اولاهين پاسي هاڻوڪي دادو ضلعي ۾ هاڻوڪي راڌڻ اسٽيشن سامهون سنڌوءَ مان هڪڙو ٽونٽ شڪل ۾ واهڙ نڪتو، جيڪو قري بوبڪن سامهون ٺٽيءَ جي ڏکڻ ۾ درياءَ ۾ اچي ٿي پيو. تن ڏينهن ۾ دادو ضلعي ۾ پاڻيءَ جا ٽي ڀلوڙ ذريعا موجود هوندا هئا: مينهن جي پاڻيءَ سان وهندڙ اولاهون واهڙ، درياءَ پاڻ ۽ ٻنهي جي وچ تي هيءَ ٽونٽ جي شڪل وارو واهڙ. ڍنڍن جي قطار: ماها، ستيارو، جاڪپٽري، پيرڳڻيو، ٺٽي ۽ ٻيون ننڍيون ننڍيون ڪوڙ، ان سلسلي جي يادگار آهن. هنن جي ڪري باغبان شهر جي اهميت وڌي وئي ۽ سبوهڻ سرڪار سڄي سنڌ جي امير ترين سرڪار بڻجي وئي. پنجن تاريخن: ترخان نام، طاهري، مظهر شاهجهاني، معصومي ۽ بيگلار نام ان دؤر جي واهن جا هيٺيان نالا ڏنا آهن. ٽي سگهي ٿو اهي واه سومرن جي دؤر جا هجن:
- * مير اٻڙو واه: چانڊڪا پرڳڻي (لاڙڪاڻي ضلعي) جو وڏو واه، اٻڙن کوٽايو ۽ وڏو علائقو آباد ڪندو هو. اهو ٿي سگهي ٿو گهاڙ يا ان کان اڳ جو ڪو واه هجي. مظهر شاهجهانيءَ مطابق

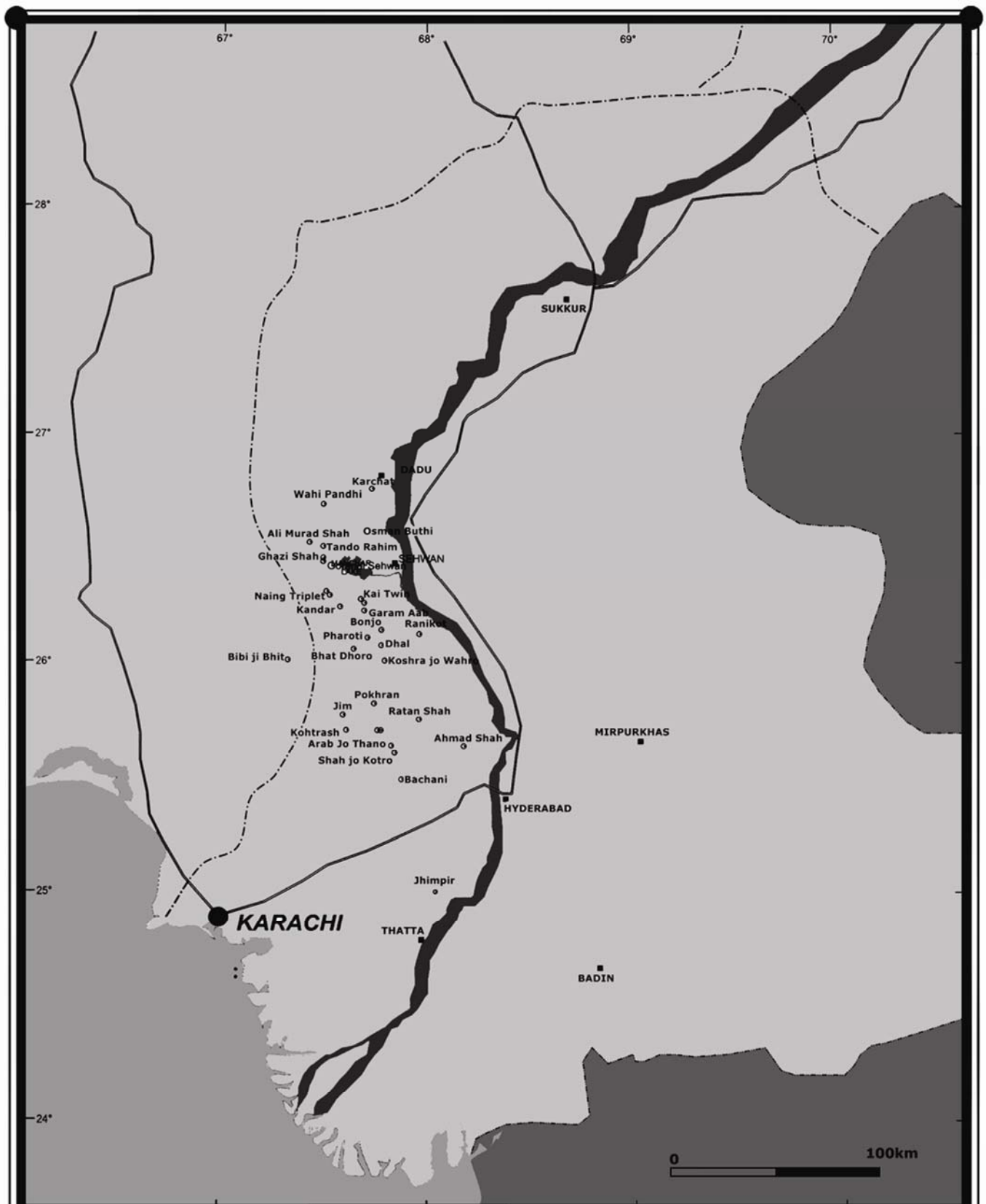

نقشو نمبر 62
 سنڌ جي چشمن جا هنڌ

نوٽ:
 نقشي ۾ ڏيکاريل ايراضيءَ ۾ 42 چشما آهن. ڪجهه چشما پڙهڪندڙ پاڻي ڏين ٿا. ڏکڻ ايشيا جي گرم پاڻيءَ جي چشمن منجهان 80 سيڪڙو سنڌ ۾ آهن. ڪجهه چشمن جو پاڻي زرعي مقصدن لاءِ پڻ استعمال ٿئي ٿو.

ٻوڪي تي لاڳت ناز کان گهڻو گهٽ ايندي آهي، پر ٻه ماڻهو سيڙائڻ کان پوءِ به في ڪلاڪ ناز جيترو پاڻي ڪو نه ڏيندو آهي، جڏهن ته ناز کي ٻار به هڪلي سگهي ٿو.

سنڌي ناز (ت. 167-174)

سنڌي ناز گهڻو پوءِ ٺهيو. منجهس ڳاڏي ڪاڏي ڪاڏي ڪي، ڪاڏي ڪي، چڪر ڪي، چڪر چڪريءَ ڪي، چڪري لٽ ڪي، لٽ ڏينگي ڪي ۽ ڏينگو مالھ ڪي ڦيرائيندو آهي، جنهن ۾ ٻڌل لوڻيون ڪوه مان پر جي اچي ڏينگي جي وچ تي لڳل پاڇ ۾ هاريون آهن ۽ اتان پاڻي اڳتي ويندو آهي. ڏينگي کان اڳ وارو سرشتو ”بيول گيئر“ (Beval gear) جي متي مطابق هلندو آهي. چڪر گهڻو ڪري اٺنڊي ڪيائين ۽ يونانين پٽين تي چڙهڻ ۽ پٿر اچلڻ وغيره جي ڪم ايندڙ سندن جنگي مشينن لاءِ ٺاهيو. لڳي ائين ٿو ته يونانين 250 کان 200 ق-م ڌاري انهي چڪر کي پاڻي چڪڻ لاءِ ناز ٺاهڻ ۾ ڪم آندو، جيڪو هاڻي سنڌي ناز ڪونجي ٿو. گهٽ اونھائيءَ وارا ناز ٿي سگهي ٿو ته گهڻي اونھائيءَ وارن کان اڳ ۾ ٺهيا هجن. ناز گهڻي اونھائيءَ لاءِ ڪارگر ناهي هوندو. ويهن فوٽن کان هيٺ نيڪ ڪم نه ڪندو آهي. ڇو ته ان صورت ۾ لوڻيون نه گهٽائينس ته پاڻيءَ سان پيريل لوڻين جي وزن تي مالھ ترڪڻ لڳندي آهي. ٽيهن فوٽن کان هيٺ وري ٻوڪو ناز کان تمام گهڻو ڪارائتو هوندو آهي.

سنڌ ۾ ناز باختري يونانين جي 184 ق-م کان 80 ق-م واري دؤر ۾ آيو هوندو، گهڻو امڪان آهي ته ٻين صدي ق-م ۾.

گهٽ اونھائيءَ وارو ناز (هرلو) پاڻي چڪڻ جي پراڻن اوزارن مان، رڳو آرڪمڊيز واري پيچ (Screw) کي ڇڏي، ٻين سڀني کان وڌيڪ ڪارائتو هوندو هو. پيچ جي اوڻائي وري اها هئي ته اهو ڏيڍ ميٽر کان گهٽ اونھائيءَ تان پاڻي چڪيندو هو ۽ انهي کان متي نيڪ ڪم نه ڪري سگهندو هو.

انگريزن جي سنڌ فتح ڪرڻ تائين ناز عام هو ۽ اڌ سنڌ کان متي چاڙهه وارن واهن تي پوک ڪرڻ ۽ سني اپت ڪرڻ لاءِ لازمي هوندو هو. درياءَ مان نڪرندڙ واهن جو تعداد ڪڏهن پنج سو ته ڪڏهن هزار کي وڃي لڳندو هو. منجهن پاڻي به درياءَ ۾ چاڙهه آهر ايندو هو. متي جي پڇاڙي يا جون جي اڳياڙيءَ ۾ پاڻي هيٺ هوندو هو ته هاري پوک (خاص ڪري وونڻ، ساريون، گلڪاري، پاڇيون ۽ ميوا) ناز تي ڪندا هئا ۽ وري جڏهن سيپٽمبر جي پڇاڙي يا آڪٽوبر جي اڳياڙيءَ ۾ واه لهندا هئا ته پوک هرلن (Water wheels) تي

- تارا ٻاري ڪولاب؛ نوابشاه ضلعي ۾ .
- جھارائي؛ شاه ڳڙه ڪوٽ ويجهو نصرپور پرڳڻي ۾ .
- ريڻ اگهر؛ ماتلي تعلقي ۾ . هي ڪو واه هو ۽ آگهاماڻي ويجهو سنڌو درياءَ مان نڪرندو هو .
- سراڻ ڪولاب؛ بدين ضلعي ۾ .
- سامرا ڪولاب يا سامارو ڍنڍ؛ هيءَ ڍنڍ ڪجهه ڏينهن اڳ تائين به هئي .
- معهود ڪولاب؛ ساماري تعلقي ۾ .
- پاڪر ڪولاب؛ بدين تعلقي ۾ پراڻ ويجهو .
- لامبو ڪولاب (عمرڪوٽ ڍنڍ).
- نهاڻ واه؛ يا ته الور پرڳڻي ۾ هو يا پراڻ تي پور ڳوٺ ويجهو .
- سپانا واه؛ نئي کان چئن ميلن تي، جيئن ترخان نام ۾ سيد مير محمد ڄاڻايو آهي .

پاڻي چڪڻ جي اوزارن جي تاريخ ۽ سومرا دؤر ۾ سندن ضرورت ٻوڪو يا شدون

لڳي ائين ٿو ته ٻوڪو سنڌ ۾ وچ هندوستان مان آيو. دکن ۽ مڌي پرديش ۾ به هوبهو اهڙو ٻوڪو استعمال ٿيندو آهي. ٻوڪو سنڌي ناز کان هڪ ليڪي بهتر آهي ته منجهانئس پاڻي گهٽ ۾ گهٽ موتي ڪوه ۾ ڪونه ٿو هارجي. هي چانهه جي ڪٽليءَ جهڙو هوندو آهي ۽ انهي وانگر تن هوندي اٿس. هيٺ لاهڻ ۽ متي چڪڻ لاءِ مٿان رسو ٻڌبو اٿس. رسو گرڙي يا Pulley تي چڙهيل هوندو آهي. ٿورو هيٺ ٻوڪي کي پاسيرو ڪري پاڻي اوٽڻ لاءِ هڪڙو ننڍڙو گرڙو به هوندو آهي. پيريل ٻوڪو جڏهن هيٺئين گرڙي کان متي ايندو آهي ته چڪي پاسيرو ڪبو اٿس ۽ پاڻي هارجي ڀرسان ٺاهيل هود وغيره ۾ وڃي پوندو آهي.

ٻوڪي جون اوڻايون

ڪوه گهڻو هيٺ نه هوندو ته هر پيري سان وهڻ کي اڳتي اچي وري پٺيءَ ڀر پيرڪڻو پوندو. وهڻ ڏاڍو ڏکيو ۽ هوريان هوريان پيرڪندو آهي. پر جي ڪوه گهڻو هيٺ آهي ته پوءِ نيڪ آهي ڇو جو وهڻ کي اڳتي پوئتي ورائي سڌو وهائي سگهجي ٿو. گهٽ ۾ گهٽ هڪڙو ماڻهو وهڻ کي سنڀالڻ لاءِ ۽ ٻيو گرڙي ۽ رسيءَ کي سنڀالڻ لاءِ ڪبي.

سومرن جي جڳ وارا پوکي راهيءَ جا طريقا جيڪي ويهين صديءَ ۾ پڻ هليا پئي

158



159



161



164

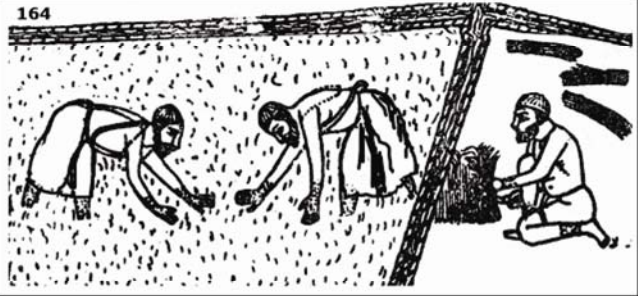

163

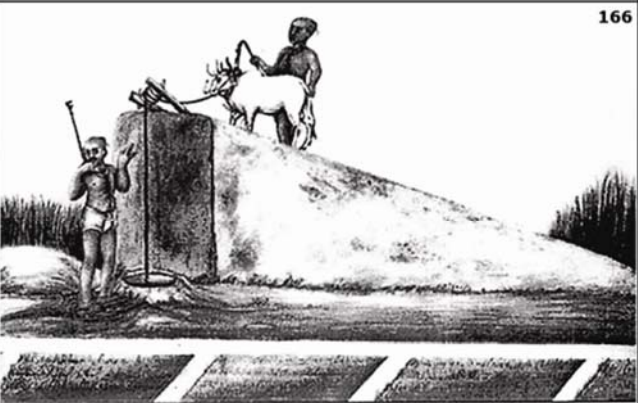
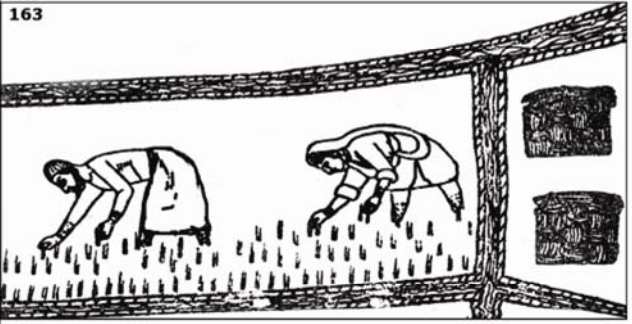

166



165

تصويرون ۾ر پئي، تي ٿيندڙ هر ڪم ڏيکاريل آهي

- 158. ڏهين کان اڙوھين صدين تائين هنن ٻن عام جوتيا هئا.
 - 159. ڏانڊن سان هر ڪاهڻ 5000 سال اڳي وانگر ويهين صديءَ ۾ به عام هو.
 - 160. هر ڪاهجي وڃڻ کانپوءِ اڙوھين جا کڙا وٺوھڙ سان پڇڻ عورتن جو ڪم هوندو هو. عورتون ڪلهن يا پٺيءَ تي ٻار کڻي به ڪم ڪنديون هيون.
 - 161. هر پٺيان نازيءَ هر پٺيءَ کي اٽلائيندو ويندو آهي ۽ نازي بچ کي گهريل اونهائيءَ تائين پڄاڻيندي ويندي آهي.
 - 162. پهرئين پٺيءَ کان پوءِ ڇٽ.
 - 163. مايون سارين جو روڻو ڪري رهيون آهن.
 - 164. مرد مابين پاران ڪيل روڻي ۾ وڃ تي رهجي ويل خال پري رهيا آهن.
 - 165. ڳاھ: فصل جي ڙل ڊيري ۾ گڏ ڪري، سڪائي ۽ وڃ ۾ر مني هڻي انهي ۾ر ڏاند جوتيا آهن. ڏاند منيءَ جي چؤڌاري ڦرندا رهندا آهن ۽ سندن ڪرڻ هيٺان ول ڳاهي رهندي آهي. اڄڪلهه ٽريڪٽرن جي اچي وڃڻ ڪري ڏاند ۽ ٽريڪٽرن جي اچي وڃڻ ڪري ڳاهه گهٽيا پيا وڃن.
 - 166. ڏکڻ هندوستان جو پوکو: ايڊورڊيز، ”برٽش انڊيا“ مان ڪٺيل.
- هي سڀئي پراڻا طريقا سومرن جي دؤر ۾ هليا پئي، پر ويندي 1980ع تائين هليا. ورائنگ نمبر 160، 162، 163 ۽ 164 انڊيا آفس لائبريري ۾ رکيل هڪ ايس آر ٽاھيل آهن. اها وليمر مور ڪرافٽ 1820ع ۾ هلائي هئي.

ويهن فوٽن (ڇهن ميٽرن) کان وڌيڪ اونھائيءَ تان پاڻي ڏکيو چڪبو آھي، ڇاڪاڻ ته مالھ ترڪڻ لڳندي آھي. ان صورت ۾ ھڪڙي ڊينگي سان پاڻي وچ تائين آڻبو آھي ۽ اتان مٿي وري ٻئي سان چڪبو آھي.

ٿر ۾ ٻوڪا اڳي به عام ھئا ۽ اڄ به عام آھن. ڪوھستان ۾ ٻوڪا ۽ نار ٻئي ھلندا ھئا.

ھاڪڙي جو بئھ سڪي وڃڻ

2,000 ق-م ڌاري خشڪ آب ھو جي تباهه ڪارين سبب، سَوَالڪ جبلن مان ستلج ۽ جمنا جي وچ وٽان نڪرندڙ دريائي سلسلو، ھاڪڙو-سرسوتي ۽ درشادوتي سڪڻ شروع ٿي ويو ھو ۽ مٿن آباد سنڌو سڀيٽا واريون سڀئي وسنديون اجڙڻ لڳيون ھيون. پر تڏھن به اڃا ھاڪڙي-سرسوتيءَ ۾ ٿورو گھڻو پاڻي ايندو ھو ۽ مالوند آريا کيس پنھنجو پوتر (مقدس) درياءُ مڃيندا ھئا. 1300-650 ق-م واري ڇٽي سوڪھڙي دؤران ھاڪڙو منڍ وٽان بلڪل سڪي ويو، پر پڇڙيءَ ۾، ڇاڙھ جي ڏينھن ۾، بھاولپور سامھون ستلج درياءُ جي اٿل ۽ سنڌ ۾ پني عاقل جي مٿئين پاسي، خاص ڪري گھوٽڪي واري علائقي ۾، سنڌو درياءُ جي ڇر جي پاڻيءَ تي وھندو ھو. اھا پڇڙي ھاڻي ريڻي واھ، نارو، جمڙائو ۽ اولھ ۽ اوڀر پراڻ تي وئي آھي. 900-1250ع ۾ سڪار دؤران ھاڪڙو اونھاري ۾ 60-70 ڏينھن تائين تار وھندو ھو، پر “Little Ice Age” (برفاني دؤر) يعني 1525-1850ع دؤران منجھس تمام گھٽ پاڻي آيو. انھي عرصي دؤران راجستان ۽ بيڪانير ۾ منڍ ته بلڪل سڪل ھئس، باقي بھاولپور کان ھيٺ ڪڏھن ڪڏھن ايترو پاڻي ھوندو ھئس جو ڪڇ ۾ لڪپت تائين وڃي پڇندو ھو. اتي منجھس پاڻي 60-70 ڏينھن ھلندو ھو جنھن تي سارين جي پوک ٿيندي ھئي.

سومرن جي راڄ دؤران سنڌوءَ ۽ ستلج جي انھي ڇر جي پاڻيءَ تي سنڌ ۾ ھر سال اونھاري ۾ ھاڪڙي ۽ ڍوري پراڻ جي پاسن سان ڪجھ وادو بني آباد ٿيندي ھئي، جتي ٿورن ڏينھن ۾ پڇندڙ پوکون جھڙوڪ جور ۽ باجھري ٿينديون ھيون. 1758ع ۾ سنڌو درياءُ جي وھڪري ۾ آيل وڏن ڦيرن کان پوءِ ھاڪڙو درياءُ وري ٻيھر نه وھيو. ڇاڪاڻ ته 1760 کان 1850ع تائين وارو دؤر پڻ ٿڌو دؤر ھو، جنھن سبب سنڌوءَ ۽ ستلج جو پاڻي گھٽجي ويو ۽ ھاڪڙو يا اڀرندو نارو سدائين لاءِ سڪي ويو. ناري ۾ پاڻي، انجنيئر فائيف 1859ع ۾ روھڙيءَ جي مٿان سنڌوءَ مان ڇڏيو.

پڇائيندا ھئا. نار ۾، چڪائي ۽ مالھ ۾ ٻڌل لوٽين آھر، ڪڏھن ھڪڙو ات ته ڪڏھن ڏانڊن جو جوڙو جوڙبو ھو.

ماڻھو گھڻي ڀاڱي ات وھائيندا ھئا جو ڏانڊن لاءِ گاهه پٺو کپندو ھو، جڏھن ته ات وڇارو جھنگ جھر، وڻ ٽڻ ڇري ڍو ڪندو ھو. وري ات ھلندو به تڪو آھي ۽ جھت ٽڪبو به ناھي.

سنڌ ۾ نار ٻين سڀني ملڪن کان وڌيڪ ھوندا ھئا. ڊونلڊ آر ھل پاران ڇپايل، القضا الضارتي جي 1204/05ع ۾ لکيل ڪتاب، ”ناليغ آف انجنيئرس مڪينيڪل ڊوائيسز“ ۾ نار جو تفصيل ۽ تصوير ڏنل آھن. جزاري به نار کي سنڌي نار ڪري ڪوٺيو آھي.

اٿين به ٿي سگھي ٿو ته سنڌو درياءُ سڪار ھوندي به ڪڏھن دير سان ڇڙھندو ھوندو يا سرءُ جي اڳياڙيءَ ۾ ٿي لھي ويندو ھوندو يا مٿان ڀريل مند ۾ به تار نه وھندو ھوندو، ان صورت ۾ ھارين کي ڪنھن ڪنھن سال ڪٿي ڪٿي پوک لاءِ پاڻي چڪڻو ٿي پوندو ھوندو. سياري ۾ ربيع جي پوک لاءِ ته پڪ ڪوڙ ماڻھو پاڻي چڪيندا ھوندا، سو به انھن ٿورڙن واھن مان، جن ۾ درياءُ مان سياري ۾ پاڻي اچي سگھندو ھوندو. سنڌو درياءُ جي اولاهين واھڙ ۾، ليت جي ڪري، پاڻي جوڻائيءَ کان ھيٺ ھليو ويندو ھوندو، تنھنڪري ھارين کي نار ٻڌڻا پوندا ھوندا. ٿر ۽ ڪوھستان ۾ پاڻي ٻوڪن سان چڪيندا ھئا. ھنن اوزارن جون تصويرون سمجھائڻيون ڏنل آھن. ھرلو (گھٽ اونھائيءَ وارو نار) ويھن فوٽن کان گھٽ اونھائيءَ لاءِ ڪم ايندو آھي. گھٽ اونھائيءَ وارا نار واھن ۽ شاخن تي ۽ گھڻي اونھائيءَ وارا نار ڪوھن تي ٻڌبا آھن. ويھن فوٽن کان وڌيڪ اونھائيءَ وارن ڪوھن لاءِ ٻوڪا ڪم آڻبا آھن. اونھائي گھٽ ھجي ته ٻوڪو ماڻھو پاڻ چڪيندا آھن، پر وڌيڪ ھجي ته ات يا ڏانڊ ڪم آڻيندا آھن.

ان زماني ۾ نار ھڪ ضروري شيءِ ھوندا ھئا، ويندي اتي به جتي پاڻي اھل آھر ھيٺ ويندو ھو، ڇو ته درياءُ ڪڏھن دير سان ڇڙھي واھ جون جي پڇاڙيءَ ۾ مس پريندو ھو ته ڪڏھن وري سيپٽمبر جي منڍ ۾ پوک پڇڻ کان اڳي ٿي لھي ويندو ھو. سنڌ ۾ جر جو پاڻي منو تمام گھٽ ھنڌن تي آھي، پر جتي به جيترو به آھي اتان جا ھاري ان کي الائي ڪڏھانڪر ڪم آڻيندا ٿا اچن.

ھڪ کان ٻن ميٽرن تائين ٿوري چڪائيءَ ۾ وھتن کي گھڻو زور نه لائڻو پوندو آھي. ان صورت ۾ مالھ ۾ لوٽيون وڌائي ويجهيون ويجهيون ٻڌي وڌيڪ پاڻي چڪي سگھجي ٿو ۽ وھت جي سگھ جو پورو فائدو وٺي سگھجي ٿو. ڪڏھن وري مالھ جو ترڪڻ گھٽائڻ لاءِ ٻن ماھن سان ٻٽو ڊينگو ڇاڙھبو آھي.

آبپاشيءَ (پاڻي پهچ) جا اوزار

بوڪو يا شدوف پاڻي ڇڪڻ جو هڪ اوزار آهي. گهٽ اونھائيءَ لاءِ ڪم ايندڙ بوڪي کي ڇڪڻ لاءِ هڪ ڏکيو ڏنڊو لڳل هوندو آهي ۽ اهو 2300 ق-م کان هلندو ٿو اچي. وچٿري اونھائيءَ تان پاڻي ڇڪڻ لاءِ بوڪي 1500 ق-م کان وٺي گرڻي استعمال ٿيندي پئي اچي. گهڻي اونھائيءَ تان پاڻي ڇڪڻ لاءِ گرڻيءَ سان گڏ وهٽ به ڪم ايندو آهي ۽ اهو پڻ اوترو وڻي پراڻو آهي. نار، جنهن کي عرب سنڌي نار ۽ انگريز ايراني نار چوندا هئا، تنهن جا به ٻه قسم آهن؛ هڪڙو پن ميٽرن کان گهٽ اونھائيءَ تان پاڻي ڇڪڻ لاءِ ۽ ٻيو پن کان وٺي وڏو ۽ ٻه ڇهه ميٽر اونھائيءَ تان پاڻي ڇڪڻ لاءِ. نار يونانين 250 ق-م ڌاري پھرين جي تري ۾ سمي ايندڙ پاڻي ڪڍڻ لاءِ ايجاد ڪيو. انهي جي ڏني وري 200 ق-م ڌاري لوئين وارو ڏينگو ٺهيو. جديد ڪيلينڊر (عيسائيتي ڏور) جي شروعات ڌاري نار پونوچ سمند وارن ملڪن ۾ عام ٿي چڪو هو ۽ سنڌ ۾ پڻ آڳاٽي ڏور ۾ ئي پهچي ويو هو. ڇهن ميٽر کان وڌيڪ اونھائيءَ تان پاڻي ڇڪڻ لاءِ بوڪا هوندا هئا. گذريل صديءَ جي پوئين اڌ ۾ بجليءَ جا پمپ اچڻ ڪري هي هوريان هوريان ختم ٿي ويا آهن، پر سنڌ جي ٿر ۾ بوڪا ۽ ڪوهستان ۾ نار اڃا تائين سن 2000 ع ۾ به هلن ٿا. سنڌ ۾ مينهن 3 کان 8 انچ (7.5-21 س م) ساليانو پوي ٿو، پر ٻئي پاسي وري 100-178 انچ (178-254 س م) پاڻي هاڻي ٿي اڏامي وڃي ٿو، تنهنڪري آبپاشيءَ کانسواءِ هتي پوک نٿي ٿي سگهي. اڳوڻن وقتن کان وٺي سنڌ ۾ آبپاشيءَ جا ڪيترائي اوزار استعمال ٿيندا رهيا آهن.

167



168



169

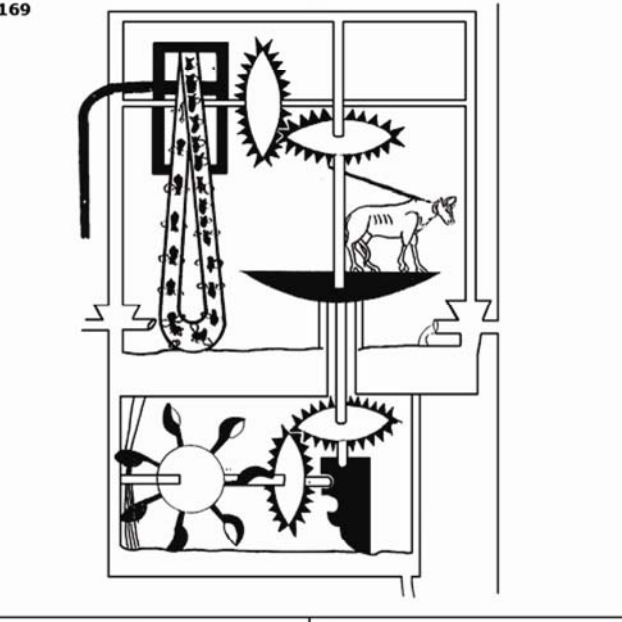

170



171

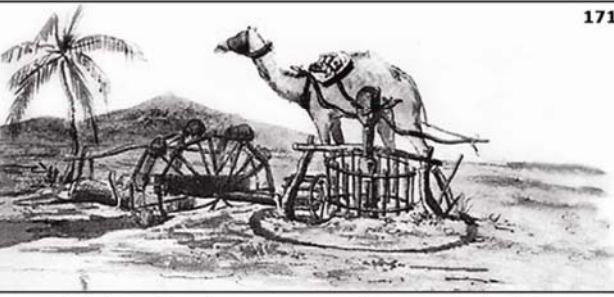

172



174

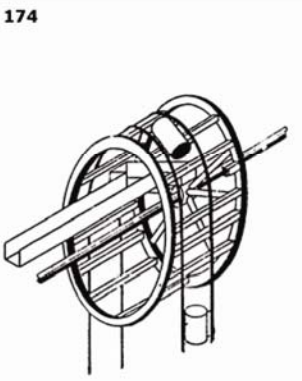

173



- 167. سنڌي نار: نار يونانين 250 ق-م ڌاري پھرين جي تري ۾ سمي ايندڙ پاڻي ڪڍڻ لاءِ ايجاد ڪيو. انهي جي ڏني ڏينگي وارو سنڌي نار 200 ق-م ڌاري ٺهيو ۽ ٻئيءَ جي سطح کان هيٺ وهندڙ واھن مان پاڻي ڇڪي پٺين ۾ وهڻ لاءِ عام استعمال ٿين لڳو. سنڌ ۾ سومرن جي ڏور يا تيرھين صديءَ ۾ اهڙا کوڙ نار وهندا هئا. (س.ع.)
- 168. ساڳيو 167. (س.ع.)
- 169. تيرھين صديءَ جو سنڌي نار: 1204-1206 ع ۾ لکيل ڪتاب ”ناليح آف انجينيئرس مڪنيڪل ڊوائيسز“ ۾ القضااض الجزاري جي ڊرائنگ، انهي ڪتاب جو انگريزي ترجمو ڊونلڊ آر هل ڪيو.
- 170. ساڳيو 167. (س.ع.)
- 171. فرانسس پاران هستري آف انڊيا ۾ ڏنل ھولي جو خاڪو.
- 172. نار جي ٺوٺي: لوٽيون نار جي مالھ ۾ ٻڌيون آهن. مالھ ڏينگي تي چڙهندي آهي. ڏينگي جي ڦرڻ سان لوٽيون ڪوھر ۾ وڃڻ مهل سنيون ٿي پاڻيءَ سان ڀريون آهن ۽ ٻاهر اچي اهي ڏينگي جي وچ تي لڳل پاڇ جي مٿان اونڌيون ٿي اوتجي خالي ٿي وينديون آهن. اڄڪلهه به اهڙي ئي ٺوٺي هلي ٿي. (پ.م.)
- 173. برھمڻ آباد-منصوره مان لڌل ٽاليءَ جي ڪٽ مان ٺهيل گرڻي. (ن.م.)
- 174. ڊونلڊ هل جو ٺاهيل خاڪو؛ جنهن ۾ 167 وانگر ڏينگو، مالھ، لوٽيون ۽ پاڇ ڏيکاريل آهن.

چشما

ٿي. سڪار يعني 900-1250ع دوران مينهن گهڻا پوندا هئا ۽ جيئن ته چشمن جو دارومدار به مينهن جي سيمي تي هوندو آهي، انهن ڏينهن ۾ منجهن هيٺ ڪان وڌيڪ پاڻي ايندو هوندو ۽ مٿن پوک به وڌيڪ ٿيندي هوندي. ڪجهه چشمن تي اڄڪلهه ٿيندڙ پنيءَ جا انگ اکر هيٺين ٽيبل ۾ ڏجن ٿا.

سنڌ جي جابلو علائقن ۾ نئين گاج کان ڪراچيءَ تائين 42 چشما آهن، جيڪي ليڪڪ پاڻ 1954 ۽ 1973 جي وچ تي ڏسي چڪو آهي. هنن تائين پهچڻ سولو آهي ۽ مٿن اڃا تائين ڪجهه پوک به ٿئي

سنڌ جا ڪجهه چشما ۽ مٿانئن ٿيندڙ پوک

سيريئل نمبر	چشمي جو نالو	پاڻي - لٽر في منٽ	آباد پني - ايڪڙن ۾
1.	پير غازي (گاجي) شاه	5,000	500
2.	ٽنڊو رحيم		ٽنڊو رحيم ڳوٺ پاڻي پيئندو آهي.
3.	گاج چشمو	سڄو سال وهندو آهي	پوک هيٺ ڪنهن هنڌ تي ٿيندي آهي.
4.	ڪائي	3,500	350
5.	نئينگ	5,000	500
6.	بانجو	4,250	400
7.	ڏله	360	40
8.	رني ڪوٽ جا چشما	1,700	175-100
9.	ڪارو غار	1,135	100
10.	گرندي	400	50
11.	علي مراد باريجو	150	15-10
12.	ڪرچات	450-225	50-25
13.	رتن شاه	900	100
14.	جن	250	200
15.	ڪڏيچي آبشار	7,000-3,500	هن ۾ پاڻي مٿان کان هيٺ وهندو آهي ۽ ٻه ميل هلي پوءِ ڌرتيءَ ۾ گهر ٿي ويندو آهي. ملير نديءَ جي پاسن وارن ڪوهن ۾ پاڻي هن مان سمي ايندو آهي.

آبپاشيءَ لاءِ ڪم ايندڙ بوڪا

175

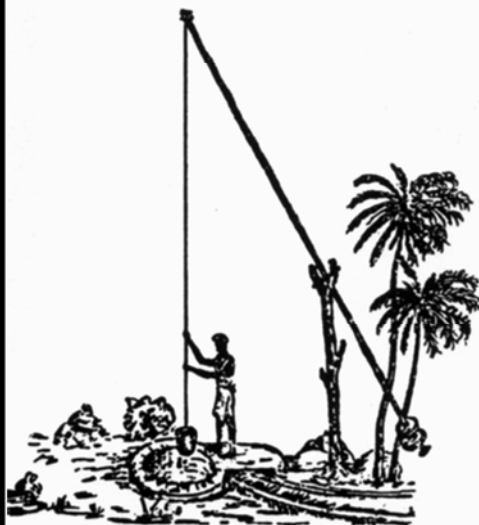

(سولجر)

176

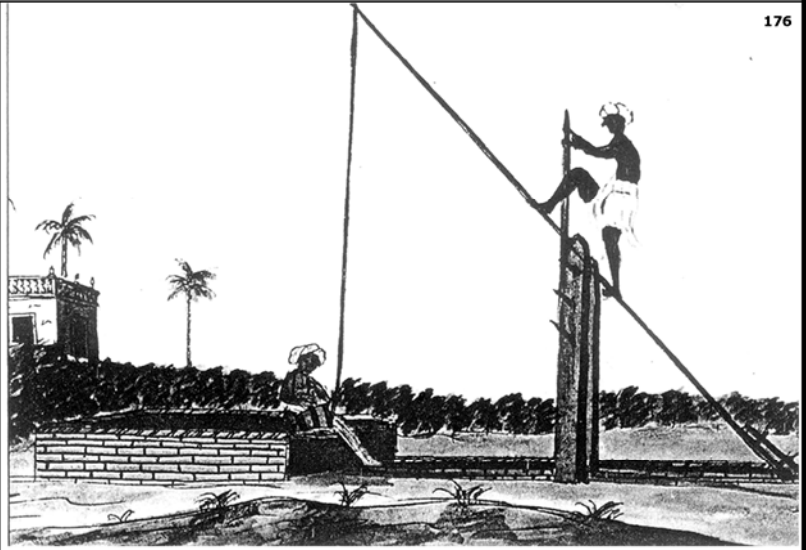

175. ڏکڻ هندوستان ۾ استعمال ٿيندڙ بوڪو: برڪلي 1893ع.

176. 2000 ق-۾ ڌاري لوٽل ۾ هلندڙ بوڪي جهڙو بوڪو: سنڌ جي ٿر ۾ اڄ به اهڙا بوڪا استعمال ٿين ٿا.

آف ڪمپني).

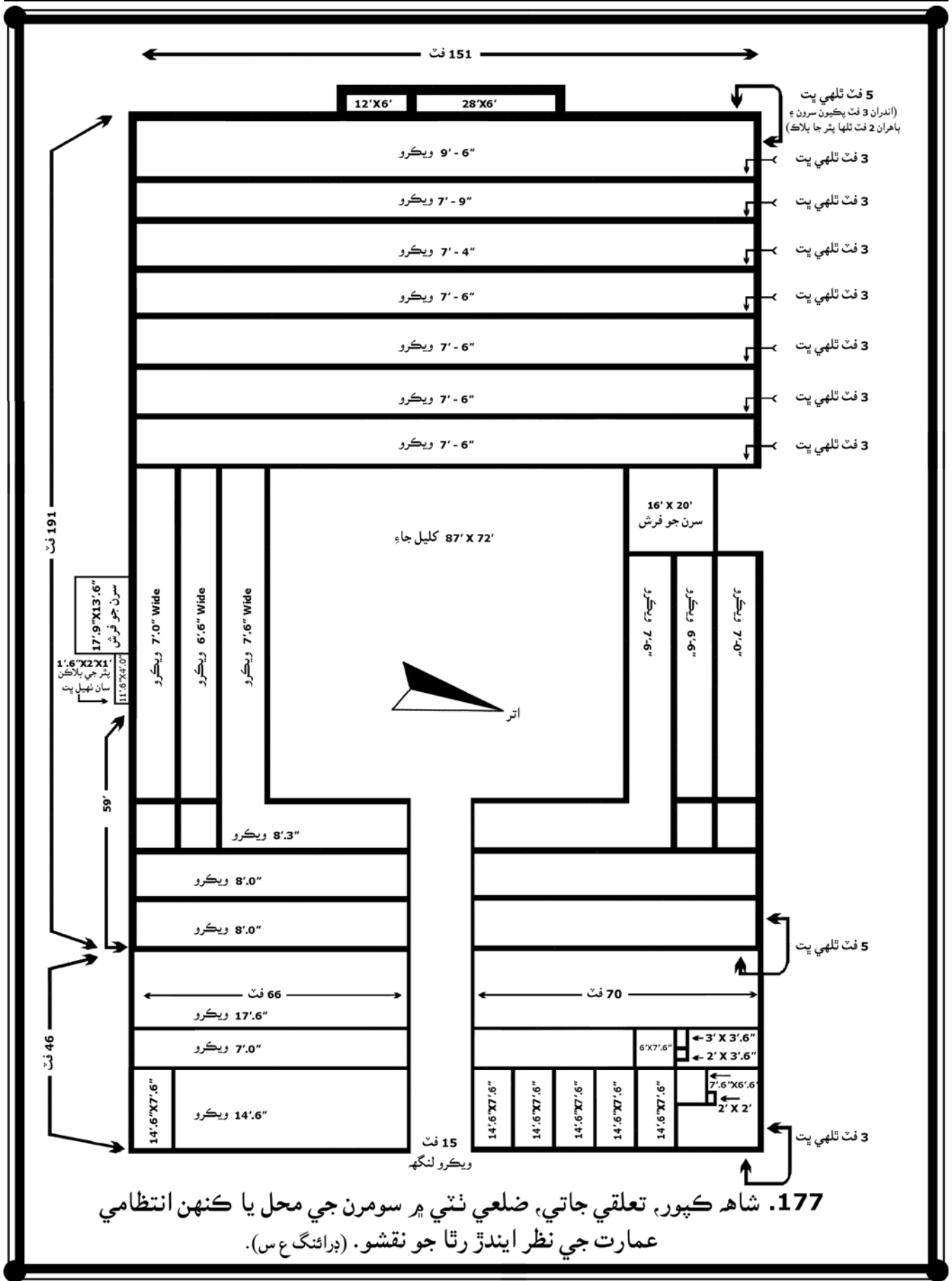

باب سترهون

انتظام

سرڪار جواصل ڪم هوندو هو وسيلن کي صحيح ڪتب آڻڻ. ان سان گڏ ڌرمي آستانن کي ڏنل زمين جي استعمال تي به اڪ رکندا هئا ته جيئن اهي وڌيڪ زمين به نه گهرن، ڌرمي پرچار وسيلي راج کي آڀي ۾ رکي سرڪار جي گهريل مدد پڻ ڪن ۽ سکيا وسيلي اهڙا اهل ماڻهو پيدا ڪن، جيڪي ملڪ جا دنياوي معاملا سنڀالين. اهلڪارن لاءِ ڌار ڌار فصلن مطابق ڍل جو ليڪو اچڻ، مختلف فصلن هيٺ آيل ڪل ايراضيءَ کان واقف هجڻ ۽ پوک هيٺ آيل ٺيڪ ٺيڪ ايراضيءَ جو ليڪو ڪرڻ لاءِ حسابن ۽ جاميٽريءَ جي بنيادن کان واقف هجڻ ضروري سمجهيو ويندو هو. ويدن وارن، هي نظام سنڌو سڀيتا تان ڪاپي ڪري، 1000 کان 300 ق-مر تائين سڄي ڏکڻ ايشيا ۾ عام ڪيو ۽ برهمڻ ڌرمي آستانن جا سرپرست بڻجي ويا. 712ع کان پوءِ مسلمانن جي حڪومت ۾ برهمڻن جي جاءِ انهن جهڙي اسلامي طبقي (سندن، پيرن، صوفين وغيره) ورتي. ڌرمي آستان اتفاق سان مصر ۾ به پراڻين بادشاهتن کان وٺي وڃڻين جڳ 2686-1552 ق-مر تائين موجود هئا. هي دؤر ساڳيو ڪوٽ ڏيجي، آمري، موهن جي دڙي ۽ جهڪرو وارو دؤر هو. ميسوپوٽيميا (اڄوڪو عراق) ۾ به ڌرمي آستان هئا. سنڌ جا ان سان ويجهو واپاري ناتا هئا، تنهنڪري ٿي سگهي ٿو ته ٻنهي جو هڪ ٻئي تي اثر پيو هجي.

غير زرعي ٽيڪس

ان دؤر ۾ پوري ڏکڻ ايشيا ۾ هيٺيان ٽيڪس لاڳو هئا ۽ پانچجي ٿو ته سنڌ ۾ به ساڳيا ئي هوندا.

* لاڙي بندر تان سن لڪ ديناڻي ٽيڪس ٿيندي هئي، تنهن مان پنج سيڪڙو گورنر کي ملندو هو، باقي رقم مرڪزي خزاني ۾ ويندي هئي. دهلي سرڪار ٻاهران گهرايل هر قسم جي مال تي ٻاويهه سيڪڙو ٽيڪس اوڳاڙيندي هئي.

* جزيرن غريبن تي ڏهه تنڪا، وچ واري طبقي تي ويهه ۽ اميرن تي چاليهه تنڪا لاڳو هو. عربن سنڌ ۾ عام ماڻهن کي سانت رکڻ لاءِ برهمڻن، پڪشون ۽ پادري تان جزيرن معاف ڪري ڇڏيو هو، پر دهلي سرڪار هيءَ رعيت واپس وٺي ڇڏي ۽ ان کان پوءِ هن طبقي به هندو گهڻائيءَ وارن پرڳڻن ۾ ماڻهن کي آڻ مڃائڻ ۾ سرڪار

1011ع ۾ سنڌ سڀي ۽ اُچ تائين هئي. پرڳڻا ساڳيا اهي ئي هئس، جيڪي 641ع ۾ چچ سرڪار جي وقت هئا، جيتوڻيڪ ڪڇ سولنڪين، مڪران معادن ۽ ملتان قريشي شيخ دائود والاري ورتو هو، ۽ ان تي وري غزنوي چڙهت ڪري ويا هئا، اُچ، بکر (سڀيءَ سوڌو)، سيوهڻ ۽ برهمڻ آباد (منصوره) پرڳڻا سنڌ ۾ شامل هئا. منجهس ضلعا پڻ هوندا هئا. پرڳڻن ۽ ضلعن تي گورنر مقرر ٿيندا هئا، جيڪي سڌو سنئون بادشاهه وٽ جوابده هوندا هئا. گورنر گهڻو ڪري بادشاهن جا مائٽ هوندا هئا؛ ڪڏهن ڪنهن جو ڪو پيءُ، پٽ يا ڪو ويجهو عزيز. گورنر پنهنجي پرڳڻي جو لڳ ڀڳ پاڻ وهڻو حاڪم هوندو هو. ڪجهه جاين تي ٻين ذاتين جا گورنر به هوندا هئا، خاص ڪري سما، جيڪي پڻ سني حيثيت جا مالڪ هوندا هئا.

ٽيڪس، اوڳاڙيون ۽ آمدنيءَ جا ذريعا

پراڻي دؤر کان وٺي درٻار، ان جي رٿائن ۽ سپاهه جو پورا ڪندڙ زرعي وسيلن جا ٽي يا ڳا رهيا آهن؛ هڪ سڌي سنئين بادشاهه جي ملڪيت، ٻيون نيڪو ڪارن کي عطا ڪيل ملڪيت، جن سان بادشاهه ٺهيل هجي، ۽ ٽيون عام ماڻهن جي ملڪيت، جتان ڍل اڳڙندي هئي. قديم دؤر ۾ دنيا جي گهڻن ڀاڱن ۾ ائين ئي هوندو هو. سومرن صوفي بزرگ بهاءُ الدين ذڪريا کي پنهنجي راجڌاني تور ويجهو جاگير عطا ڪئي هئي. ملڪي ضرورتن، پراڻي دؤر کان ئي، گهڻو ڪري پوريون ٿينديون ڏسڻ ۾ اچن ٿيون، پر سرڪاري مشينري وڌڻ سان مالي ضرورتن وڌنديون هيون ته سرڪار ويران پرڳڻن ۾ پاڻي پهچائي پوک لائق ٻنيءَ ۾ واڌ آڻي ڍلن مان پوراءُ ڪندي هئي. جڏهن به درياءَ جي وهڪري متجڻ سان آبپاشي نظام ڍانواڊول ٿيندو هو ته، جيڪڏهن سرڪار تڙ تڪڙ ۾ واهن جو نئون سرشتو بحال ڪري ورتو ته، بچي ويندي هئي نه ته بي سرڪار اچي ويندي هئي. ڪڏهن رڳو راج گهراڻا مٿيا هئا ته ڪڏهن وري بنهه ڪي ٻاهريان اچي قابض ٿيندا هئا. سومرن جي بادشاهيءَ دؤران سنڌو درياءَ تي پيرا وهڪرو مٽايو، ٽيڪس جي اوڳاڙي به ضرور گهٽي هوندي ۽ متان بادشاهه به، سومرن جي ٿي، ڪنهن ٻئي راج گهراڻي مان ٿيا هجن، جن تڪڙ پڪڙ ۾ واهن جو سرشتو بحال ڪري ورتو هجي.



نوٽ:

شاهه ڪپور ۽ ڪيرن ڪوٽ ۾ ڪم آيل سرون هڪجهڙي ماپ "14" x 9" x 2 8/3" يا 35.5 x 24.1 x 6 پا ۾ جون آهن. شاهه ڪپور جي قبرستان مان هت آيل ڪنگرن واري سر جي ماپ "10" x 8" يا 25.4 x 20.3 پا ۾ جون آهن. رتي ڪوٽ ۾ ڪم آيل سرون 29 کان 10 x 32 ويندي 4 x 23 کان 4.5 پا ۾ تائين ماپ جون آهن. شاهه ڪپور جون سرون انچ پڻ وڏيون آهن. لڳي ٿو ته ڪيرن ڪوٽ جي چوڌاري درياءُ وهندو هو. اتر ۾ ڪا ڍنڍ ۽ اوڀر ۾ درياءُ جو ڪو پراڻو واهڙ اٿس. هن جي رٿا نند ڪوٽ وانگر آهي، پر نند ڪوٽ ڪانسس وڏو آهي. هيءُ اٽڪل 18 ايڪڙن، جڏهن ته نند ڪوٽ 24 ايڪڙن تي ٺهيل آهي. هي نئي ڪوٽ (قلعا) تيرهين صديءَ ۾ موجود هئا. (ڊرائنگ ع س).

178. ڪيرن ڪوٽ، تعلقي گولاڙچي، ضلعي بدين جو خاڪو.
(ڊرائنگ ع س).

179. شاهه ڪپور ۽ ڪيرن ڪوٽ وچ جا رستا.

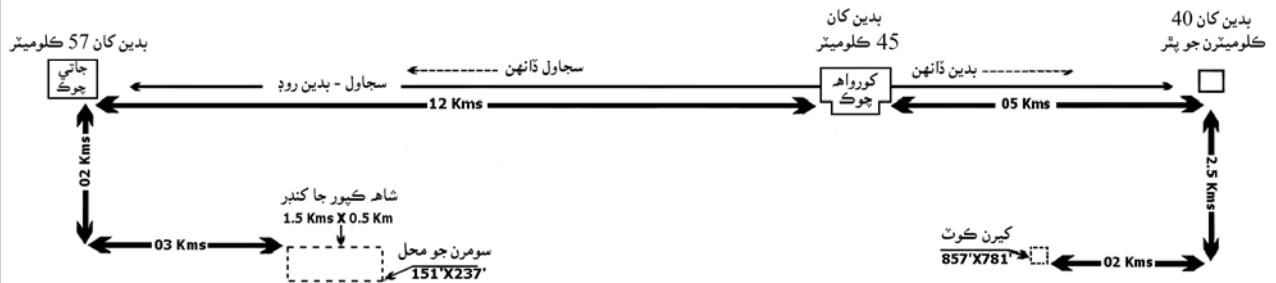

انهن جي دؤر جا ٽامي جا به سڪا لڌا آهن.

* سومرن پنهنجا سڪا ڪڍيا يا نه، ڪا ثابتي نه ملي آهي، پر انهن ٽامي جا کوڙ سڪا ٺاهيا هئا، جن مان ڪجهه تبهن ننڍڙا آهن (ت. 294). اهي گهڻو ڪري تور آهر هلندا هوندا.

* ان دؤر ۾ سونو سڪو دينار بحر فارس (عربي سمنڊ) جي چؤڌاري وارن سڀني ملڪن ۾ هلندو هو ۽ تنڪو چانديءَ جو سڪو هو.

* دهلي سرڪار ۽ شروعاتي غزنوين جا سڪا (ت. 275-282) به سنڌ ۾ هلندا هئا.

* فاطمي خليفن جا سڪا به سنڌ ۾ هلندا هئا.

* سڄي ڏکڻ ايشيا جي ماڻهن جي هڪ خاص روش هوندي هئي ته کين جيڪا بچت ٿيندي هئي، تنهن جا سون يا چانديءَ جا گهڻا ٺهرائي ڇڏيندا هئا ۽ اٽي ويل ۾ اهي ڪپائي ڪم هلائيندا هئا. چوريءَ جي پوڄا کان گهڻو ڪري مائين کي سدائين پاتل هوندا هئا.

* روايتي طور دهلي سرڪار سان واپار سون ۽ چانديءَ جي تنڪن ۾ ۽ ٻين ملڪن سان دينارن ۽ درهمن ۾ ٿيندو هو.

* ويندي ٽالپرن جي دؤر تائين ننڍا ننڍا سودا ڪوڏين (ت. 295) تي به ٿيندا رهيا، پر انگريزن ڪوڏين جي ناڻي طور هلڻ جي پنپرائي نه ڪئي.

* 175 ڪٿا يا 11.25 گرام يا هڪ ٽولو کن تور جا چانديءَ جا تنڪا (ٽڪا) دهلي سلطنت جي دؤر ۾ هلندا هئا.

* ڪٺو، تور جو ننڍي ۾ ننڍو ايڪو آهي. ست هزار ڪٺا هڪ برطانوي پاڻونڊ جي برابر ٿيندا آهن ۽ هڪ ڪٺو 0.064 گرام يا گرام جي لڳ ڀڳ سورهن سيڪڙو جي برابر ٿيندو آهي.

* چانديءَ جا تنڪا ڪئين ۾ ورهائبا هئا. هڪ تنڪي ۾ سورهن ڪٺيون ٿينديون هيون ۽ 1، 2، 6، 8، 12 ۽ 16 ڪٺين جا سڪا هلندا هئا. پراڻي نظام ۾ 175 ڪٺا تور وارا چانديءَ جا ان تنڪا سون جي هڪ تنڪي جي برابر هوندا هئا. محمد تغلق جي حڪومت دؤران، الڳ الڳ دؤرن ۾ مهانگائيءَ کي منهن ڏيڻ لاءِ، چانديءَ جي تنڪن جي تور 140 ۽ 175 ڪٺن جي وچ ۾ هيٺ مٿي ٿيندي رهي.

* محمد تغلق جي دؤر ۾ 1333 کان 1340ع تائين 169 ڪٺا تور وارا سونا تنڪا به ٺهيا. جيئن ته سنڌ جو دهلي سرڪار جي مختلف پرڳڻن ۽ ٻين ملڪن سان واپار هلندو هو، تنهنڪري هي تنڪا سنڌ ۾ پڻ هلندا هئا.

جي ڪا مدد نه ڪئي. تڏهن به صوفي مسلمانن جي گهڻائيءَ وارن پرڳڻن ۾ پنهنجو ڪردار نڀائيندا آيا. ڪيترائي صوفي سرڪار جي خرچ تي هلندا هئا.

* مري ويل توڙي جيئن مسلمان بزرگن کي وقف يا امداد ۽ خيريات ملندي هئي. امداد ۽ خيريات مسجدن، مدرسن، يتيم خانن ۽ مڪتبن کي پڻ ملندي هئي. کين سرڪاري سرپرستي پڻ حاصل هوندي هئي. موت ۾ اهي سرڪار جي مدد ڪندا هئا. اهي ٽيڪس کان آجا هوندا هئا.

* دڪانن ۽ ڪاروباري ادارن تي چلتي مطابق ٽيڪس لڳندو هو. جيئن پراڻي دؤر کان هلندو ٿي آيو.

< هنرمندن ۽ وڏين انجمنن کان هر سال، ان سال جي آمدنيءَ مطابق، ٽيڪس اوڳاڙيو ويندو هو.

< گهرن، مال چارڻ ۽ پاڻيءَ تي ٽيڪس هوندو هو.

< هر قسم جي معدنيات تي ويهه سيڪڙو لاڳ اوڳاڙيو ويندو هو.

< لاوارث ماڻهن جي مرڻ کان پوءِ سندن ملڪيت سرڪاري ملڪيت ٿي ويندي هئي.

< وقف يا امداد ۽ خيريات ۾ ڏنل زمين تي ٽيڪس نه لڳندو هو.

پنيءَ تي ٽيڪس يا ڍل

دهلي سلطنت ۾ زرعي زمين جا ٽي طبعا هوندا هئا؛ خراج، اتقا ۽ خالصا.

- خراج اها پني هوندي هئي، جيڪا غير مسلمن وٽ هوندي هئي.

- اتقا پنين جو انتظام ماڻوٽا جي حوالي هوندو هو، جيڪو سڀني آبادگارن کان اوڳاڙي ڪري هڪ ٽيڙي ٽيل رقم خزانن ۾ جمع ڪرائيندو هو.

- خالصا پنيون مرڪزي سرڪار جي ملڪيت هونديون هيون ۽ انهن جو انتظام سرڪاري اهلڪار يعني عامل سنڀاليندا هئا.

هي ٽيڪس ڏکڻ ايشيا ۾ 321 ق-م کان پوءِ موريا سرڪار کان وٺي هلندا ٿي آيا ۽ ڪيترن ئي هندو ۽ ٻوڏي راج گهراڻن انهن کي هلڻ ڏنو. سنڌ ۾ به اهي ايتري صدين تائين ٿوري گهڻي ڦير ڦار سان جاري رهيا. هنن جي اوڳاڙي ايراضيءَ ۽ فصل آهر ٿيندي هئي.

سڪا ۽ ناٿو

* سومرن کان اڳ ۾ هباري سون ۽ چانديءَ جا سڪا ڪڍندا هئا.

سومرن جي چڱ جا ڪاشيئل ڪنڀار ڪاٺانو

				
180	181	182	183	184
				
185	186	187	188	189
			<p>180. نڪر جي ٽسريءَ جو ٽڪرو؛ ڏاڍو موھيندڙ ڇانھون رنگ اٿس. سنڌ ۾ ٿانون تي هي رنگ گھٽ ٿو ملي. مٿس گھڻو ڪري پويٽ ڇاپيل آھن. (س.ع.)</p> <p>181. ڪاشي ٿيل نڪر جي ٽسريءَ جو ٽڪرو؛ مٿس اچي ٿر تي ڪارين ليڪن سان آڏيون ڦڏيون چوڪڙيون ٺھيل آھن. نيرو رنگ برش سان ڪيل آھي. هر چوڪڙيءَ جي وچ ۾ ڳاڙھي رنگ جا گولڙا ڏاڍا سھڻا لڳن ٿا. نيرو رنگ وڙي ويو آھي. ڪارو ۽ ڳاڙھو ٺوٽڙيا آھن. چورس ماپ 3.8 x 3.32 س.م. (س.ن.)</p> <p>182. ڪاشي ٿيل نڪر جي ٽسريءَ جو ٽڪرو؛ مٿس اچي ٿر تي نير سان گل، پن ۽ گولائيءَ تي ليڪون ٺاھيل آھن. ھٿ ڪڇو ٿو لڳي.</p> <p>183. ڪاشي ٿيل نڪر جي ننڍڙي ڪٺڙي يا ڪٺڙيءَ اچي ٿر تي نيرا پٽا ٺھيل اٿس. ھار سينگار جو ڪو سامان رکڻ لاءِ ھوندي. وڏ ۽ ڊڄ. 4.65 س.م. او. 3.0 س.م. (س.ع.)</p> <p>184. ڪاشي ٿيل ڪنھن ٿانو جي ٽڪري؛ ڌري گھٽ نڪر جھڙي ٿي ڳلابي ٿر تي گلڪاري ٿيل آھي. جنھن ۾ گھنجيل ليڪن واريون چوڪڙيون، ٽڪنڊن ۾ گولايون ۽ گولائين سان ٺاھيل ونگون ۽ پن چٽيل آھن. ڪارين ليڪن ۾ ھلڪو ساڻو رنگ ھلايل آھي. سو ڦٽي ويو آھي، پر ڳلابي ليڪون ۽ ڪارو رنگ ڦٽو آھي. ڪارو ۽ ڳلابي پٽي پڪارنگ ھوندا آھن. (س.ع.)</p> <p>185. سنھي پيٽل چيڪي مٽيءَ مان ٺھيل سڌي تري وارو ڪاشي ٿيل پيالو؛ ٿر جو اصلي رنگ پورو اٿس. مٿان ڪاري رنگ جي اڌ گولائي ليڪن سان ٺھيل ڊزائن ۾ ناسي ۽ ساٿي رنگ جون ٽڙڪيون آھن. ڪر آندل رنگ ناسي ٿامي ۽ لوھ جا مرڪب آھن. گولائي جي وچ وارين وٿين کي ساڻو رنگ ڏنل آھي. (ن.م.)</p>	
190	191	192		
			<p>186. ڪاشي ٿيل پيالو؛ اچي ٿر تي ڪارين پٽين سان چھ ڪنڊا ٺھيل آھن ۽ انھن جي وچ تي سھڻي ڄامير يا ٽي ڊزائن ٺھيل آھي. (ن.م.)</p> <p>187. ڪاشي ٿيل پات جي ٽڪري؛ ڪنارين سان ڳوڙھي ناسي رنگ جا ٽڪنڊا ۽ انھن جي ٻاھران ليڪون ڦريل آھن. اندران نڪتل ليڪون گلن نموني آھن. ٿر ڳلابي اٿس. ٽڪنڊن وٽ ٿر گھائو ڳلابي ۽ ڳاڙھو سر آھي. (س.ع.)</p> <p>188. ڪاشي ٿيل پيالو؛ اچي ٿر تي ساٿي ۽ ناسي ڪاشي ٿيل آھي. ڏيساور مان گھرايل ٿو لڳي. (ن.م.)</p> <p>189. ڪاشي ٿيل ٿانءُ؛ ڏيساور مان گھرايل ٿو لڳي. (پ.م.)</p> <p>190. ڪاشي ٿيل پيالو؛ ڌار ڌار رنگن جون چوڪڙيون ٺھيل اٿس. (پ.م.)</p> <p>191. ڪاشي ٿيل پيالو. (ن.م.)</p> <p>192. ڪاشي ٿيل پيالو؛ ڪارين ليڪن سان گلاب يا ڪنور جھڙا گل ٺھيل اٿس ۽ انھن جي مٿان برش سان نيرو رنگ آيل آھي. گھڻو ڏنل رنگ وڙي ڪنو ٿي ويو آھي ۽ گلڪاريءَ جو مزو وجاڻي ڇڏيو اٿائين. ڊزائن ھونئن ٺھيل سھڻي آھي. (س.ن.)</p> <p>193. ٽسريءَ جي اچي ٿر تي نيري ڪاشي ٿيل آھي ۽ مٿان ڪارين ليڪن سان گلڪاري ٿيل اٿس. منھس ڪر آندل نيري ڪڇي ڪاشي، اچي ۽ ڪاري ڪاشيءَ کان گھٽ تاءُ جھلڻ واري آھي. تنھنڪري تاءُ تي وڙي وئي آھي. وڏ ۽ ڊڄ اوٺھائي 11.0 س.م. (س.ع.)</p> <p>194. ڪاشي ٿيل نڪر جو گرڻھن وارو پيالو؛ اچي ٿر تي گلاب جون پٽيون ڪارين ليڪن سان ٺھيل آھن ۽ انھن جي چوٽين کي نيرو رنگ ڏنل آھي، جيڪو تاءُ تي وڙي ويو آھي ۽ ھڪجھڙو ناھي. وڏ ۽ ڊڄ اوٺھائي 9.3 س.م. گرڻھن جو ڊ. 6.85 س.م. وڏ ۽ ڊڄ او. 3.85 س.م. (س.ع.)</p> <p>195. ڪاشي ٿيل ٿانو جو ٽڪرو؛ گھڻو ڪري نڪر جي پاڙو آھي. ڪارين ليڪن سان چوڪڙيون ۽ مستطيل ٺھيل اٿس. انھن جي وچ تي ڪارين ليڪن سان ننڍڙا گولڙا ۽ سندن چؤڌاري ٿلھي نيري ليڪ ڏنل آھي. نيرو رنگ چؤڌاري وڙي ويو آھي. (س.ع.)</p> <p>196. ڪاشيئل ٽڪري. (س.ع.)</p> <p>197. ڪاشي ٿيل ڳاڙھي پات جي ٽڪري؛ اچي ٿر تي ناسي رنگ جون ھيٺ مٿي ليڪون اٿس. (س.ع.)</p> <p>198. ڪاشيئل ٽڪري. (س.ع.)</p> <p>199. ڪاشيئل ٽڪري. (س.ع.)</p> <p>200. ڪاشيئل ٽڪري. (س.ع.)</p> <p>201. ڪاشيئل ٽڪري. (س.ع.)</p> <p>202. ڪاشيئل ٽڪري. (س.ع.)</p> <p>203. ڪاشيئل ٽڪري. (س.ع.)</p> <p>204. ڪاشيئل ٽڪري. (س.ع.)</p>	
193	194	195		
			<p>196. ڪاشيئل ٽڪري. (س.ع.)</p> <p>197. ڪاشي ٿيل ڳاڙھي پات جي ٽڪري؛ اچي ٿر تي ناسي رنگ جون ھيٺ مٿي ليڪون اٿس. (س.ع.)</p> <p>198. ڪاشيئل ٽڪري. (س.ع.)</p> <p>199. ڪاشيئل ٽڪري. (س.ع.)</p> <p>200. ڪاشيئل ٽڪري. (س.ع.)</p> <p>201. ڪاشيئل ٽڪري. (س.ع.)</p> <p>202. ڪاشيئل ٽڪري. (س.ع.)</p> <p>203. ڪاشيئل ٽڪري. (س.ع.)</p> <p>204. ڪاشيئل ٽڪري. (س.ع.)</p>	
196	197	198		
			<p>196. ڪاشيئل ٽڪري. (س.ع.)</p> <p>197. ڪاشي ٿيل ڳاڙھي پات جي ٽڪري؛ اچي ٿر تي ناسي رنگ جون ھيٺ مٿي ليڪون اٿس. (س.ع.)</p> <p>198. ڪاشيئل ٽڪري. (س.ع.)</p> <p>199. ڪاشيئل ٽڪري. (س.ع.)</p> <p>200. ڪاشيئل ٽڪري. (س.ع.)</p> <p>201. ڪاشيئل ٽڪري. (س.ع.)</p> <p>202. ڪاشيئل ٽڪري. (س.ع.)</p> <p>203. ڪاشيئل ٽڪري. (س.ع.)</p> <p>204. ڪاشيئل ٽڪري. (س.ع.)</p>	
199	200	201		
			<p>196. ڪاشيئل ٽڪري. (س.ع.)</p> <p>197. ڪاشي ٿيل ڳاڙھي پات جي ٽڪري؛ اچي ٿر تي ناسي رنگ جون ھيٺ مٿي ليڪون اٿس. (س.ع.)</p> <p>198. ڪاشيئل ٽڪري. (س.ع.)</p> <p>199. ڪاشيئل ٽڪري. (س.ع.)</p> <p>200. ڪاشيئل ٽڪري. (س.ع.)</p> <p>201. ڪاشيئل ٽڪري. (س.ع.)</p> <p>202. ڪاشيئل ٽڪري. (س.ع.)</p> <p>203. ڪاشيئل ٽڪري. (س.ع.)</p> <p>204. ڪاشيئل ٽڪري. (س.ع.)</p>	
202				
			<p>196. ڪاشيئل ٽڪري. (س.ع.)</p> <p>197. ڪاشي ٿيل ڳاڙھي پات جي ٽڪري؛ اچي ٿر تي ناسي رنگ جون ھيٺ مٿي ليڪون اٿس. (س.ع.)</p> <p>198. ڪاشيئل ٽڪري. (س.ع.)</p> <p>199. ڪاشيئل ٽڪري. (س.ع.)</p> <p>200. ڪاشيئل ٽڪري. (س.ع.)</p> <p>201. ڪاشيئل ٽڪري. (س.ع.)</p> <p>202. ڪاشيئل ٽڪري. (س.ع.)</p> <p>203. ڪاشيئل ٽڪري. (س.ع.)</p> <p>204. ڪاشيئل ٽڪري. (س.ع.)</p>	
203				

امن، امان ۽ عدل انصاف

کين تڏهن ئي جاگيرون ڏنيون ۽ ڪانڊاواڙ ۾ وڃي وسايو. *
 ڏکڻ ايشيا جي روايتي جنگ ۾ هاڻي، يعني اڳوڻي جڳ جون
 ٽينڪون، ٽي اهڙا هٿيار سمجهيا ويندا هئا، جن سان گهوڙي
 سوارن کي سوڀ جو آڻت ٿيندو هو ۽ اهي بي ڊپا ٿي وڙهندا هئا.
 حملي آور توڙي بچاءُ ڪندڙ ڌر جيڪي جنگيون هارائيندي هئي،
 انهن سڀني جو دارومدار هاڻين جي حملي دؤران وهنوار تي هوندو
 هو. صرف يورپ وارا هاڻيءَ کي سوڀ لاءِ استعمال ڪندي
 لهرائيندا هئا.

* سومرن محمود غزنوي، قباچه، جلال الدين خوارزم شاهه،
 اڪتائي، التتمش ۽ علاءُ الدين سان لڳل وڏيون جنگيون هاريون.
 سومرن اهي جنگيون هلان ڪارن جي بهادريءَ جي ڪري نه، پر
 انهن جي بهتر هٿيارن ۽ سکيا ورتل فوج جي ڪري هاريون.

هاڻين تي چڙهي جنگ ڪرڻ

نادر شاهه ڏاڍو تڪي توري رايو ڏنو آهي ته:

“هند جي راجائن جي ڪيڏي نه عجيب ريت آهي؟ جنگ مهل
 هاڻيءَ تي چڙهي پاڻ کي هر ڪنهن جي نشاني تي آڻي ڇڏيندا آهن.
 هاڻي ڦٽجڻ تي آبي کان نڪري ويندا آهن، پٽ ڪڍي پوري رفتار سان
 وٺي ڀڄندا آهن، ڪڏهن ته ڪپر تان درياءُ يا واه ۾ ٽپو کڻي ڏيندا آهن،
 پاڻ ته ٻڌندا ٿي آهن، پر ڪڏهن مٿن سوار شهزادن کي به ٻوڙيندا آهن.“
 نتيجي ۾ ڏکڻ ايشيا جي ماڻهن کي نراسائي ٿي پلٽ پوندي هئي.

اها پڪ آهي ته هبارين وٽ 80 هاڻي هئا ۽ اها به پڪ آهي ته
 1365ع ۾ فيروز تغلق (ت. 122) 480 هاڻي، 90,000 گهوڙي سوار ۽
 5,000 پيڙيون ساڻ آنديون هيون. سامهون ڄام بانڀڻي وٽ
 20,000 گهوڙي سوار هئا. انهن شاهي لشڪر کي زبردست شڪست
 ڏني، وڏو نقصان پڄايو ۽ گجرات ڀڄڻ تي مجبور ڪري ڇڏيو.

سومرا پنهنجا تڪرار پنڄائت يا پائپيءَ ۾ نبيرندا هئا، جنهن جو
 فيصلو ڌرين کي مڃڻو پوندو هو. ڏنڊ يا سزا ڏوهه جي نوعيت مطابق
 هوندا هئا. چوري، ڏاڙهي، ڪنوارن چوڪرن چوڪرين جي ميلاپ ۽
 زوري زنا لاءِ سزا ڳري هوندي هئي ۽ موت تائين به ٿي سگهندي هئي.
 ڏکويل ڌر معاوضو گهرندي هئي، ڏانهن توڙي جوڻيٽ (چغلي
 هٽندڙ) به ان جا حقدار سمجهيا ويندا هئا.

سزائن ۾ ڪو عضوو وڍڻ، اکيون ڪيڻ، ڏيهه نيڪالي ڏيڻ، ڏنڊ
 وجهڻ ۽ بيلپو وٺڻ وغيره جهڙيون سزائون شامل هونديون هيون.

جنگ ۽ جنگي سامان

* سومرن کي جنگي هنر هبارين کان ورثي ۾ مليا. هبارين وٽ 80
 جنگي هاڻي ۽ هر هاڻيءَ سان 500 پيادا هوندا هئا، پر پوءِ وارن
 سومرن وٽ نه ٿو لڳي ته ڪو هاڻي هجن. وٽن ڦڙت گهوڙي سوارن
 ۽ پيادن جو لشڪر هو. هٿيار اهي ساڳيا ئي هئن، جيڪي موريا
 دؤر کان وٺي هندوستان ۾ استعمال ٿيندا ٿي آيا.

* محمود غزنويءَ سان جنگ مهل لڳي ٿو ته سومرن وٽ هبارين
 وانگر هاڻي هئا، پر محمود وٽ گهوڙي سوارن جو لاجواب لشڪر
 هو، جيڪو ڪيترا ڀيرا اڳي هندوستاني هاڻين جي لشڪر سان
 وڙهي، ۽ شڪست ڏئي چڪو هو. هاڻي سڻي پارٽ (petroleum)
 (naphtha)، باهه ۽ بندوق آڏو بنهه پاڙيو هوندو آهي.

* سمن هٿان بيدخل ٿيڻ کان هڪ سو ويهه سال پوءِ به ڏکڻ اوڀر سنڌ
 جي سومرن وٽ 24,000 گهوڙي سوارن جو لشڪر هو ۽ ڄام
 نظام الدين ۽ محمود بيگڙي کي تپايو ويٺا هئا. لڳي ٿو ته بيگڙي

ٺٽل ماڳ بهم جو پڙو ۽ چٽيل ڪنڀارڪا ٽانو

205



206

205. بهم جي پڙي جا ڪنڀر: بهم جو پڙو نوابشاهه ضلعي ۾ دڙو ۽ بانڌي ريلوي اسٽيشن جي وچ تي آهي. جيئن ته سندس مناسب کوٽائي نه ٿي آهي، تنهنڪري سندس شروعات عرب دؤر ۾ ۽ انت يارهين صديءَ ۾ سڙڻ سان پڌايو وڃي ٿو، جن ڏينهن ۾ برهمڻ آباد-منصوره سڙيو. هي ماڳ ٽي سگهي ٿو ته عربن کان به اڳي جو هجي ۽ يارهين صديءَ کان پوءِ به آباد رهيو هجي.
 206. بهم جي پڙي مان لڌل ڪجهه ٺڪر. (پاڪستان آرڪيالاجي نمبر 1، 1964).

6000 ق۔ م کان هينئر تائين
بدڪن، ڪازن، هنجن ۽ ٻين سانگي پڪين جو روس ۽ وچ ايشيا کان منچر ڍنڍ ڏانهن اچڻ
چلا پاران اڄڻ ۽ لڻ آڌار

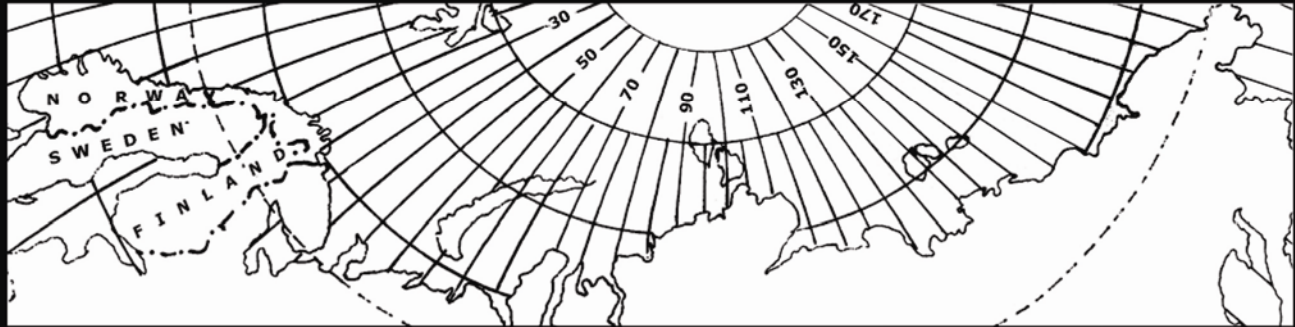

1



2,3,9 & 11



4,10 & 12



5



6 & 8



7

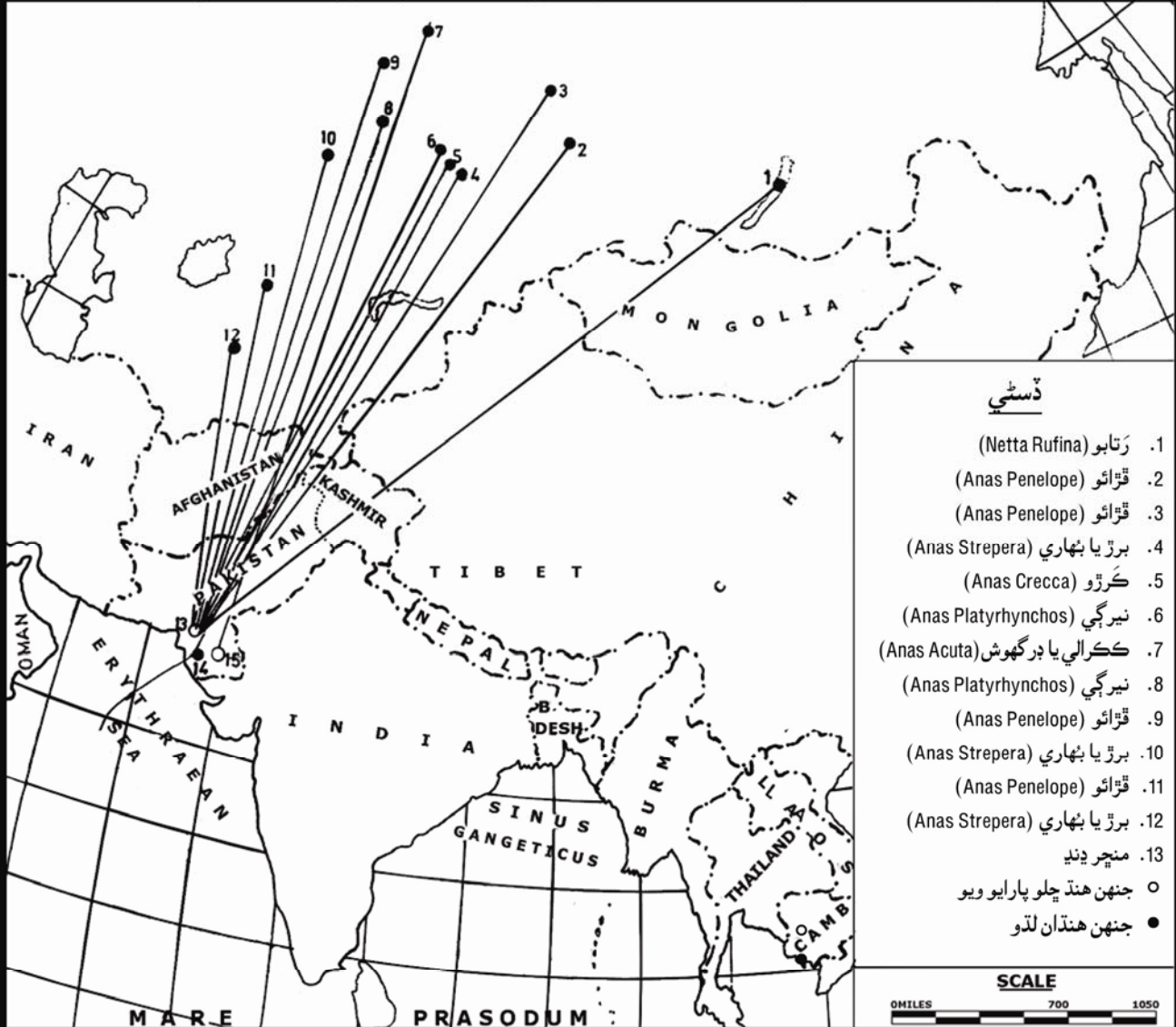

باب ارڙهون

سومرن جي دؤر ۾ سنڌين جو کاتو

ساوڪ تي، جنهن کي ٻيو مال نه چري، تڳي وينديون هيون. بڪري لڳندي ويامندي به ننڍڙي عمر ۾ ئي آهي، پر جي چڱي طرح چارجيس نه ڳئون ۽ جي پيٽ ۾ لڳ ڀڳ اڌ وقت ۾ به يا اجا به وڌيڪ ڦر ڏئي سگهي ٿي. رڍون ان (پشم)، چرڀي ۽ گوشت کان ڌاريون هيون. لڳي ٿو ته سنڌين کي هيٺن وانگر اڳي به ٻاڪرو گوشت ريڍي گوشت کان وڌيڪ وڻندو هو. اهائي صورتحال مصر ۾ به هئي جتي پلوتارچ چواڻي ”لائڪوپولائين کان سواءِ ٻيو ڪو مصري ريڍو گوشت نه کائيندو آهي.“ ساڳي ريت سنڌ ۾ ريڍو گوشت رڳو هڪڙا ريڍا کائيندا هئا ۽ ٻيا جات ۽ جت، جيڪي نيچ طبقو سمجهيا ويندا هئا.

سانگي پڪي ۽ گهرن ۾ پلندڙ ڪڪڙيون

سانگي (پرڏيه مان سانگ سان ايندڙ) پڪي جهڙوڪ رتابو (ت. 239-Netta Rufina)، ڦڙائو (ت. 241-Anas Penelope)، برڙ يا بوهاري (ت. 238-Anas Strepera)، ڪرڙو (ت. 235-Anas Crecca)، نيرڳي (ت. 237-Anas (Platyrhynchos)، ڪڪڙي ۽ ڊرگهوش (ت. 236-Anas (Acuta) اتر اوڀر چين، منگوليا ۽ سائيبيريا کان سنڌ جي ڏينن تي هر سياري ۾ ٿڌ جا ڏينهن گذارڻ آڪٽوبر جي اڳياڙيءَ ۾ ايندا آهن ۽ مارچ جي پڇاڙيءَ ۾ موٽي ويندا آهن. ماڻهو انهن کي قاسائيندا ۽ کائيندا هئا. سومرن جي دؤر وارا پڪين قاسائڻ جا طريقا اڄ تائين جيئن جو تئين هلندا پيا اچن.

موهن جي دڙي جي جڳ کان وٺي ماڻهو ڪڪڙيون ڌاريندا اچن. چينين 6,000 ق-م ڌاري گهرن ۾ ڪڪڙيون ڌارڻ شروع ڪيون. 1980ع تائين سنڌ جي ٻهراڙين ۾ گوشت ۽ آنن کان هر گهر ۾ ڪڪڙيون ڌاريون هيون. ٻهراڙي توڙي شهرن جا سنڌي آنن کي تمام گرم کاتو سمجهندا هئا ۽ نه کائيندا هئا، پر يورپ وارا انهن کي نيرن ۾ ضروري طعام سمجهندا هئا. ٻهراڙيءَ جي اڪثر گهرن ۾ ٽي چار ڪڪڙيون ۽ هڪڙو بانگو هوندو هو. ديسي آنا هاڙهر ۾ گهڻو ڪري نه ڦٽندا آهن، پر سرءُ جي تور ۾ ٻارهن کان پنجويهن چوزن تائين ڦٽندا آهن. هنن مان گهڻي ڀاڱي مري ويندا آهن. پر تڏهن به ايترا ٻچندا آهن جو گهر ڏٺي هر هفتي هڪڙي ڪڪڙي کهي سگهندا آهن. سومرن جي دؤر ۾ به پڪ ائين ئي هوندو. گهرن ۾ ڪڪڙيون

سنڌين جي ڊگهي تاريخ دؤران سندن کاڌي واريون عادتون سدائين ساڳيون نه رهيون آهن. مثال طور 7,000 ق-م کان 2,600 ق-م تائين کائڻ جا خاص ان ڪڻڪ ۽ جو هوندا هئا. ٻاجهري آفريڪا ۽ چانور اتر پرديش کان 1900 ق-م کانپوءِ آيا ۽ هاڙهر جون پوکون ٿي ويا. ماڻهن هوريان هوريان ڪڻڪ ۽ جو کائڻ گهٽائي ڇڏيا، پر تڏهن به کائڻ جا خاص ان اهي ئي رهيا. ڳاڻو ۽ ماهيو مال، مرون، بڪريون، رڍون ۽ مختلف قسمن جون مڇيون گوشت جا ذريعا هوندا هئا. سنڌو سڀيتا جي اوج وارن ڏينهن ۾ ماڻهن مرون ۽ جو گوشت کائڻ گهٽائي ڇڏيو، ڇاڪاڻ ته مرون به اهي ئي ان، ميوا ۽ ڀاڄيون شوق سان کائيندو آهي، جيڪي ماڻهو کائيندا آهن، تنهنڪري ماڻهن مرون ڌارڻ ڇڏي ڏنا هئا.

ڳاڻو ۽ ماهيو گوشت

ڏانڊ، زراعت ۽ ڌرتي سنوارڻ لاءِ بيحد ڪارائتو وهت ليکبو هو. ان ليڪي ماڻهوءَ جي جياپي ۾ سندس جاءِ آمري دؤر کان وٺي نروار هوندي هئي ۽ هي هڪ بيحد اهم ۽ ضروري وهت بڻجي ويو هو. ميسوپوٽيميا (اڄوڪو عراق) ۽ مصر وانگر، سنڌو سڀيتا واري زماني ۾، گهڻو ڪري هن کي پوڄيندا به هئا ۽ سندس رتبو جهڪر ۽ جهانگار دؤرن ۾ وڌيو، جڏهن خشڪ آب هوا سبب گوشت جي کوٽ پيدا ٿي. سندس گوشت کائڻ گهڻو ڪري ان زماني (1800-950 ق-م) ۾ ئي ناجائز ٿيو. انهي اثر هيٺ ئي نيٺ 600-700 ق-م ڌاري ڳئون پوتر (پاڪ) بڻجي وئي ۽ برهمڻن ۾ ڳاڻو گوشت کائڻ حرام ٿي ويو. هي ويچار پڻ ڌاريو هو، ڇو ته مصر جا فرعون هن کان گهڻو اڳي ڳئون کي پوتر جانور بڻائي چڪا هئا. مينهن پوتر نه ليکبي هئي، اها گهڻو ڪير ڏيندڙ ڍور ليکبي هئي. ڊگيون گابا ڏيڻ لاءِ ڌاريون هيون، جن کي تاتي ڏاند ڪري وهائيندا هئا. ڪراڙن ڳاون توڙي ماهين ڍورن کي اڪثر کهي کائيندا هئا. پاڏا ته ننڍي هوندي ئي ڪسي ڪاڇي ويندا هئا، ديسي نالن، هندڪين ريتن رسمن ۽ گاڏو مذهبي عقيدن وارا سومرا، ماهي گوشت، خاص ڪري پاڏي جي گوشت جا شوقين هوندا هئا.

ٻاڪرو ۽ ريڍو گوشت

ٻاڪرو گوشت ان ڪري عام ٿيو جو بڪريون هر قسم جي

کاري ۽ مٺي پاڻيءَ جون عام کاجرو مڇيون (آر تربي شي م 1964)

کاري جون مڇيون



207. مٺگرو (Carcharias acutidens)



208. مٺو (Clupea sindensis)



209. کانگو (Belone strongylurus)



210. ڊيمو (Serranus diacanthus)



211. ڊانگري (Lates calcarifer)



212. گينگڙو يا گينگڙو (Therapon jarbua)



213. پٺپور (Sillago sihama)



214. بانگڙو (Caranx djedaba)



215. ڏنڊيا (Pimelepterus cinerascens)



216. ميرو (Lutianus rivulatus)



217. ڌوٽر (Pristipoma hasta)



218. مٺڪو (Otolithus argenteus)



219. ڪسي (Chrysophrys sarba)



220. سُرْمِي (Somber microlepidotus)

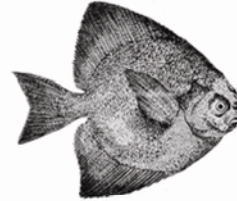

221. اڇو پٽو (Stromateus sindensis)



222. ڏڳي (Polynemus sexfilis)

مٺي جون مڇيون (دريائي)



223. ڏنڀرو يا ڪرڙو (Labeo rohita)



224. گنڌن يا پٽي (Notopterus chitala)



225. پلو (Hilsa ilisha)



226. ڏاهي (Labeo calbasu)



227. موري (Labeo sindensis)



228. ٿيلهي (Catla catla)

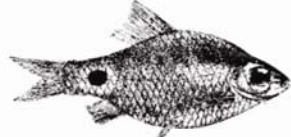

229. پوري (Barbus (Puntius) conchonius)



230. سينگاري (Mystus aor)



231. گڳو (Rita rita)



232. شاکر (Ophicephalus striatus)



233. گوچ (Mastacembelus pancalus)



234. چرکو (Wallago attu)

هئا، سا خبر ڪانهي، باقي سنڌو سڀيتا جا همعصر مصري، ڀور جي نڙيءَ کي هڪ ڪن کان ٻئي ڪن تائين سير ڏئي ڪهي ماريوندا هئا. يهودين جو طريقو به ساڳيو مصرين وارو هو ۽ اهي سڄر گوشت لاءِ ڀور مارڻ جو رڳو اهو طريقو ئي نڪ سمجهندا هئا. سندن مذهب ۾ ٻئي ڪنهن به طريقي سان ڀور مارڻ جي جهل هئي. مصري سير جو رت گڏ ڪري رڌ پچاءَ ۾ ڪم آڻيندا هئا، پر يهودين وٽ ان جي جهل هئي. مسلمانن يهودين واري پر ورتي. سڪن جي ڀور مارڻ واري طريقي مان لڳي ٿو ته سنڌي اڳي ڀور کي ڪاپار ۾ ڌڪ هڻي ماريوندا هئا، جيئن ٿڌي تي ٿي ڌم ڏئي ۽ رت به نه وهيس. پڪيءَ جي ست ڏئي ڳچي پيچندا هئا ۽ اهو ٿڌي تي مري ويندو هو. مصر جو پراڻي دؤر وارو مٿيون طبقو ڀور جي منڍي نه کائيندو هو. اها ڪل ۽ سنگن سوڌو غريبن کي ڏئي ڇڏيندا هئا. انهي جي ابتڙ سنڌ ۾ ميجالو مزدار نيرن ليکبو آهي ۽ زبان به مزدار سمجهي ويندي آهي. سنڌي ڪر توڙي پاوا نه کائيندا هئا، پر اهي ڏکڻ ايشيا ۾ ٻين ڪجهه جاين تي مزدار سمجهيا ويندا هئا. اتان اهو چسڪو، ارڙهين صديءَ ۾ شڪارپور تي افغانن جي حڪومت دؤران، سنڌ جي ڪجهه شهرن ۾ پهتو. شروعاتي سومرن حاڪمن اسماعيلي مذهب قبولي ورتو هو. پر اسلام کان اڳ واريون هندڪيون ۽ ٻوڏي رسمون به نه ڇڏيون هئائون، سو ٿي سگهي ٿو ته، وڌيڪ نه تڏهن به تيرهن صديءَ جي وچ تائين، اهي به سڪن واري طريقي سان ئي ڀور ماريوندا هوندا.

پاڇيون ۽ سڻپ

سنڌ ۾ سومرا دؤر ۾ جاتل سجاتل پاڇيون هونديون هيون: مٿس، ڪيترن قسمن جون ڦريون، بصر، ٿور، پٽائي گجرون، تڙ (تيل ۽ ڦرين جي پاڇي)، سرنهن (تيل ۽ ساڳ) ۽ ٻه ٽن قسمن جا ڪڍو. ابن بطوطه مڱن جو خاص نالو کنيو آهي ته ڪاچندا هئا. ڪڪڙن جو تيل به ٿيندو هو. پر سڀ کان وڌيڪ ماهيو ۽ ڳاڻو مڪڻ واپرائبو هو. تيل ڏانڊن ۽ ڪڏهن ڪڏهن سؤا ڍورن کي ڍڪ ڪري وجهندا هئا. تيل سڀڪو ڏيڻ ۾ به پاريندو هو.

ماني، ٽڪڙيون ۽ مٺيون لولڙيون

ان کي جند (ت. 644) ۾ بينهن اٿو ڪندا هئا. انگريزن جي ڊبل روتين جي اچڻ کان اڳي سنڌي ڪوڙ طرح جون مانيون پچائيندا هئا. انگريزن کان اڳ مانيءَ جا ڪجهه عام قسم هي هئا:

- * ڪڻڪ، جَوَن، جور، باجهريءَ ۽ چانورن جي اٿي جي ماني.
- * پچاڙيءَ واري صرف سنڌ ۾ ئي پچندي هئي.
- * اٿي ۾ سڻپ ۽ مٺاڻ (ڪنڊ يا ماکي) گڏائي مٺا لولا پچائبا هئا، سي آرام سان هفتو به هلي ويندا هئا.

ڌارڻ جو رجحان ڪڪڙين جي جديد واڙن (Poultry farms) جي ڪري اهميت وڃائي وينو ۽ هاڻي گهٽيو پيو وڃي.

سومرن ۽ سمن جي دؤر ۾ سنڌ ۾ ڍنڍن جا چار ميڙ هوندا هئا: اتر اولهه سنڌ ۾ حمل، ڊرگهه، ڊائون (ميهڙ)، سونهري، ڪوڪاڙهو، اهدروب، جاڪپري، ستيارو، ٿلتي ۽ منڇر؛ اوڀر سنڌ ۾ اڀرندي ناري تي مڪي، فرش، امرڪوٽ ۽ سامارو ڍنڍون؛ ڏکڻ اولهه سنڌ ۾ ڪينجهر، ڪلري، هاليجي ۽ سونهري ۽ اتر سنڌ ۾ سنڌ ڍورو. ڍنڍن ۾ سڄو سال مچي هوندي هئي. نئي ۽ سڄاول کان هيٺ ڊيلٽا وارو علائقو اونهارو ۾ پاڻيءَ جي چادر بڻجي ويندو هو ۽ اڪرڻ ڏکيو ٿي پوندو هو. اتي هزارين ننڍيون ننڍيون ڍنڍون ٺهي وينديون هيون، جن ۾ مچي ٿيندي هئي ۽ مٿن سانگي پڪي چڪجي ايندا هئا. سنڌ ۾ تتر به عام هوندا هئا ۽ ماڻهو کين کائڻ لاءِ قاسائيندا ۽ شڪار ڪندا هئا.

مير بحر اهم ذات ليکي هئي. هتي مچي اوائل کان وٺي ڪاچندي پئي اچي. هاڙهه ۾ سنڌوءَ جي پهچ وارا الڳ الڳ سڀي ڍورا، ڪي پاڻهي ڀريا هئا ته ڪن کي ماڻهو سعيو ڪري پرائيندا هئا. آڪٽوبر ۾ وري پاڻي نيڪال ڪري اتي سياري جي پوک ڪندا هئا ۽ مچي کائڻ لاءِ قاسائي وٺندا هئا. مچي سڪائي به سگهبي هئي، پر پراڻن ماڳن تان مچيءَ جي قسمن جا ثبوت نه لڌا آهن، ڇاڪاڻ ته مچيءَ جو خاص ڪري ڪوپريءَ وارو هڏو پورچڻ سان ڳري ويندو آهي.

ٿورن لفظن ۾ ائين ڪڍي ڇڏجي ته سنڌين وٽ حيواني حياتيات جي ڪا ڪوٽ ڪانه هئي ۽ اڳي توڙي سومرن جي دؤر ۾ به سندن ڏيل ۽ هائي هندوستان جي ٻين پرڳڻن جي رهاڪن کان بهتر هوندا هئا.

ريڙهاڪ جانورن جو گوشت

ابن بطوطه ماڻهن کي گلوئيءَ (سمنقر) جو گوشت کائيندي ڏٺو (صحيح سجاتپ نه ڪري سگهڻ ڪري هن کي گوڙهه سڏيو اٿس). هي ريڙهاڪ جانور زمين اندر ڏرڙن ۾ رهندو آهي، جتان ماڻهو ڪوٽي ڪيندا هئس. پيٽ چيري اندران صاف ڪري ۽ ڪنهن ڦڪي رنگ جي پاڇيءَ (هيڊ) سان گڏي رڌيندا هئس. گلوئي (ت. 263) هاڻي به جهمپير، جنگشاهي ۽ ملير جي علائقن ۾ ٿئي ٿي، پر ڪاڇي کان ٿي. هن جي وه ڪام (شهوٽ يا مرداڻي طاقت) وڌائڻ لاءِ ڪم آڻيندا آهن.

گوشت لاءِ ڀور مارڻ جا طريقا

ٻهراڙين ۾ ڪوس گهر ڪو نه هوندا هئا ۽ ماڻهو ڀور گهرن اڳيان يا ڪنهن موزون جاءِ تي ماريوندا يا ڪهندا هئا، جيئن هاڻي به ٿئي ٿو. پر شهرن ۾ ضرور ڪي خاص جايون هونديون. سنڌي ڀور ڪيئن ماريوندا

عام کاجرو پکي (سليم علي)

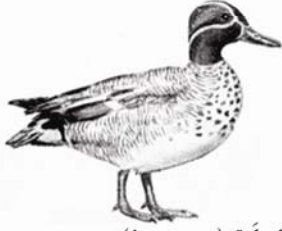

235. کَرُو (Anas crecca)



236. دَر گھوش (Anas acuta)



237. نیر گي (Anas platyrhynchos)



238. برڑيا بهاري (Anas strepera)



239. رَتابو (Netta rufina)



240. جھنگ ککڑ (Gallinula cinerea)



241. قُواتو (Anas penelope)



242. آڑي (Fulica atra)



243. کوبوتر (Columba livia)



244. گيرو (Streptopelia decaocto)



245. پُت گيرو (Streptopelia senegalensis)



246. کاري کُپر (Acridotheres ginginianus)



247. پاؤو تتر (Coturnix coturnix)



248. پُت تتر (Pterocles indicus)



249. بگڑو تتر (Francolinus pondicerianus)



250. کاروؤو تتر (Francolinus francolinus)



251. تَلور (Choriotis nigriceps)



252. جھرکي (Passer domesticus)



254. لاکي جاني (Phoenicopterus roseus)



255. پيٹ (Pelecanus philippensis)



256. کونج (Anthropoides virgo)



253. هنج (Anser indicus)

سيڪيل گوشت (roast)، مٺاڻ سان پريل گول ماني (سنڌي مٺي لولي جهڙي)، اتي، کنڊ ۽ گهٽ مان ٺهيل الخشتي ماني (سنڌ ۾ هاڻي بسري ڪوٺجي ٿي)، سڄي گهٽ ۾ تريل سموسا، جن ۾ قيمو، بادام، اڪروت، پستا، بصر ۽ مرچ پيل هئا، ۽ ڪڪڙ ۾ پلاءُ. مانيءَ کان پوءِ ميون جي رس ۽ پڇاڙيءَ ۾ پاڻ ڏنائونس. بيمارن لاءِ سانئين جو پت هو، ٿي سگهي ٿو ته چانورن سان سانئون يا مگن جي دال گڏيل هجي.

ميوو

سنڌ ۾ ميون ۾ ڪٽل ۽ پير ٿيندا هئا، پير، بلڪل اوائل کان وٺي جهنگن ۾ پنهنجي منهن ٿيندا ٿي آيا ۽ ست هزار سالن کان ٿورو اڳ گهرن ۾ پوکجڻ لڳا. سنڌ ۾ ٻن قسمن جا جهنگلي پير ٿيندا آهن. هڪڙا عام پير (Zizyphus rotundifolia) ٻيا جاگرا (Zizyphus mauritania) پنهني قسمن جا پير سولائيءَ سان سڪائي ۽ منجهانئن ڪوڙ شيون ٺاهي سگهجن ٿيون. مند کانپوءِ سڪل پير سجر ميوو وانگر کائي سگهجن ٿا. هتي ليمان، سنگتڙا ۽ انب پڻ ٿيندا هئا.

عرب سيلانين ڄمونءَ کي هندوستان ۾ ميوو ڄاڻايو آهي. اهو سنڌ ۾ به پڪ ٿيندو هوندو. آيويدڪ (علاج جو هندوستان ۾ طريقو) ۾ هن جي فائدين جي پرک پراڻي جڳ کان وٺي هئي. اهو ئي سبب هو جو هي وڻ پوڄبو هو ۽ برهمڻن کي ماني به هن جي چانور ۾ کارائيندا هئا. منن پيشابن، سوري (رت وارا دست)، تري وڏڻ، هاضمي، ڦٽن ڇٽائڻ، پيشاب جالارو ڪرڻ ۽ دستن جي علاج لاءِ هن جو ميوو، عرق، شربت ۽ رس ڪم آڻيندا هئا. ايتري تائين جو هن جا پن ۽ چوڏا به دوائن ۽ ڦڪين ۾ ڪم ايندا آهن.

اڳ ۾ پير جهنگ ۾ پنهنجي منهن ٿيندا هئا ۽ 5,500 ق-م کان گهرن ۾ پوکجڻ لڳا. هي جهنگ جي تازي ميوو کان علاوه رت صاف ڪندڙ، پيت نرم ڪندڙ ۽ چار اوگرائيءَ جو علاج به ليکبا هئا. سندن پاڙ مان تپ، آنڊي ۽ معدني جي ڦٽن ۽ ٻاهرين زخمن لاءِ، ۽ چوڏي مان دستن لاءِ ڦڪيون ۽ ڪڪ ٺاهيندا هئا. دل کي طاقت وٺائڻ ۽ دماغ جي بيمارين ۾ ڪوڪڙن کي ڪم آڻيندا هئا. پيرن جي پنن مان ڏڪار جي ڏينهن ۾ ماني پڇائيندا هئا. سنڌ جي مشهور لاک واري فرنيچر ۾ پير جي وٽن جي لاک ڪم ايندي آهي. هڪ قسم جا ڪينٽان پير جا پن کائيندا آهن ۽ لاک پيدا ڪندا آهن.

ڪمند هڪ اهم فصل هوندو هو. هن مان اڇي کنڊ ٺهندي هئي. هي سنڌو درياءَ جي اولاهين واٽ جي پاسن سان ٿيندو هو، جيڪو سڄو سال وهندو هو. جڏهن واه لهي ويندا هئا ته ماڻهو پاڻي نارن وسيلي چڪيندا هئا، جيڪي سومرن جي دؤر ۾ سنڌ کان ٻاهر سنڌي نار نالي سان مشهور هئا.

* بسري، ڪٽڪ جي اٿي مان پڇندي هئي ۽ به پڙ هوندا هئس. پنهني پڙن جي وچ ۾ ماڪي يا مٺائي (گاڙهي کنڊ) ۽ مڪڻ وجهي پڇائيندا هئا ۽ مڪڻ سان کائيندا هئا.

* هٿن سان کائڻ مهل ماني ٿي ڪانٽي ۽ ڇمچي جو ڪم ڏيندي هئي. ميزپوش يا صافا ڪونه هوندا هئا. دعوتن ۾ پٽ تي ڪپڙي جي چادر وڇائي، مهمانن کي انهن تي ويهاري ۽ سندن اڳيان ٺڪر جي وڏين پاتين ۽ پاتوڙن ۾ ماني آڻي رکندا هئا. سڀڪو مهمان ماني پاڻ وڏي تانوَ مان ننڍي تانوَ ۾ لاهي کائيندو هو. مهمان گرھ آگرين سان ٺاهي ڪٽندا هئا، نڪو ڪانٽو هوندو هو نه ڇمچو. پراڻي دؤر کان وٺي ڏکڻ ايشيا ۾ اها ريت رهي آهي ته ماني ساڄي هٿ سان کائبي هئي، ڇو ته ڪاڪوس ڪري انگ سدائين کاڀي هٿ سان ڏوٽبو آهي، تنهنڪري اهو صاف نه ليڪبو هو. ٻوڙ مانيءَ سان ئي گڏائي کٽبو هو. ماني کائڻ کان اڳي ۽ پوءِ هٿ ڏوٽڻ آدابن ۾ شامل هو. ماڻهو طعام ڪهڙا کائيندا هئا، سو سڀڪو سمجهي سگهي ٿو.

شراب، گهوٽو ۽ ٻيا نشا

سنڌ ۾ انگور (ڍاڪ) ٿيندا هئا ۽ شراب ٺاهڻ توڙي کائڻ پنهني ڪمن ۾ ايندا هئا. 1947ع تائين هندو سنڌ جي سڀني شهرن ويجهو انگور پوکيندا هئا ۽ جون جي پڇاڙيءَ ۾ ڇڄا ڪڍي خاص ڌرمي تهوارن لاءِ شراب ٺاهيندا هئا. مسلمانن جي ڪروڙ ۽ سرڪار جي لائسنس يا ٽيڪس کان بچڻ لاءِ اهو ڪم گجهه گوه ۾ ٿيندو هو.

سنڌ ۾ ڏوڏي (Poppy) پوکبي هئي. انهي مان چرس ۽ آفيم ٺاهيندا هئا، پورهيت طبقي ۾ چرس پيئڻ اڃا به عام آهي. موهن جي دڙي (2,350 ق-م) مان سلفيءَ جهڙي ڪا شيءَ لڌي آهي. سومرن جي اجڙيل شهرن مان به سلفيون لڌيون آهن. پراڻي دنيا ۾ تماڪ کي ڪير ڪو نه سڃاڻندو هو. اهو ڏکڻ ايشيا ۾ پورچوگيزن سورھين صديءَ ۾ آندو. هڪڙي پي نشيدار شيءَ پنگ به سنڌ ۾ ٿيندي هئي. قتل ماڳن تان ڪپين جا ڪجهه نمونا لڌا آهن، لڳي ٿو ته انهن ۾ شراب پيئندا هوندا. 200 ق-م کان 200ع ۾ به سنڌ ۾ سنا شراب ٻاهران ايندا رهيا آهن، پر سومرن جي دؤر بابت ڪا معلومات ڪانه ٿي ملي.

سنڌ - ملتان ۾ ابن بطوطه کي نرالي قسم جو کاڌو کارايو ويو

ابن بطوطه 1333ع ۾ ملتان ۽ دهليءَ جي وچ تي قاضي خاوند زاده پاران کيس کارايل هنن طعامن جو ذڪر ڪيو آهي؛ چپاتي (ماني)،

ڪاڃرو جهنگلي جانور



257. روجه
(Nilgai)



258. گد (Ovis orientalis blanfordi)



259. سرھ (Capra aegagrus)

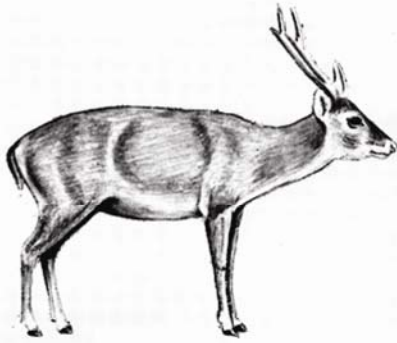

260. ڦاڙھو (Axis porcinus)



261. ڪاروھرن (Antelope cervicapra)

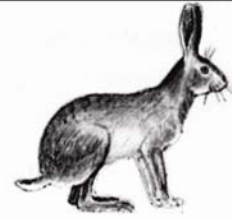

262. خاڪي يا ڪٽڙو سھو (Lepus nigricollis)



263. گلوڻي (Uromastyx hardwickii)

گھٽ ذات سمجھيا ويندڙ ڪجھ سنڌي ھندو جھڙوڪ باگڙي، گرگلا ۽ جھپير ھينئر بہ جھنگ بلو، گدڙ، مرون، ڪچون، ڪميون، واڳون، سيڙھيون، سيسر ۽ ڳوھون کائڻ ٿا ۽ چوڪي، جن مان ڪجھ مسلمان بہ آھن، نانگ بلائون کائڻ ٿا. ھنن جا تين جا ماڻھو انھن جانورن جو ماس صدين کان شوق سان کائيندا آيا آھن.



264. ڪوراڙ بلا
يا اجگر



265. گدڙ (Canis aureus)

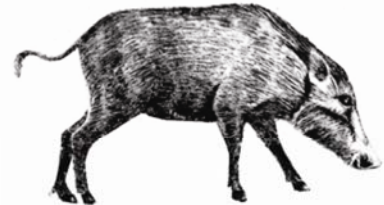

266. سوئر يا مرون يا خنزير (Sus scrofa)



267. ڪمي (Geochelone elegans)



268. ڪچون (Lissemys punctata)



269. جھنگ بلو (Felis chaus)



270. سيسر يا سيسار (Gavialis gangeticus)

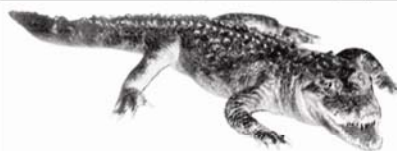

271. واڳون (Crocodylus palustris)



272. ڳوھر (Varanus bengalensis)

هتي. ڪڪڙن کي پيڙي منجهان تيل ڪڍندا هئا، پر رڳو غريب ماڻهو کائيندا هئا يا گاهه ۾ گڏائي مال کي چاريندا هئا. گهڻا سنڌي مکڻ ۽ سڄو گهه کائيندا هئا، جو اهي جام تيندا هئا ۽ ماڻهو کين وڌيڪ طاقتور سمجهندا هئا. اڄڪلهه ڊاڪٽر مکڻ واپرائڻ کان جهلين ٿا، ڇاڪاڻ ته منجهس ڪوليسترول (cholesterol) گهڻو هوندو آهي.

ڪاڌي جي شين جا اگهه 1325_1351ع

محمد تغلق جي زماني (1325-1351ع) ۾ ڪاڌي جي مختلف شين جي اگهن جو لکت ۾ ثبوت موجود آهي. پانئجي تو ته سنڌ ۾ به ساڳيا ئي اگه هوندا ۽ اهي هيٺين ٿيبل ۾ ڏجن ٿا.

ڪاڇرو پوکڻ ۾ ساريون، ڪڻڪ، تيلي بچ، متر، قريون ڦوٽا، گدرا، چانهان، ونگا، جور، باجهري، ڪافور، زعفران، بصر، ٿوم، جيرو ۽ ڪدو جي نسل جون پاجيون ٿينديون هيون. وونئڻ پن قسمن جا تيندا هئا؛ هڪڙا پوٽا سڄو سال هلندا هئا، ٻيا هر سال نئين سر پوکبا هئا. يورپ وارن سترهين صديءَ ۾ گجرات ۾ سڄو سال هلندڙ ڪجهه پوٽا ڏنا ۽ مظهر شاهجهانيءَ سنڌ ۾ ٻڌايا آهن (هي پوٽا هن وقت به سنڌ ۾ ٿين ٿا، پر ماڻهو کين فصل طور نه پر سدائين ساڻي ٻوٽي طور گهرن ۾ پوکين ٿا). سنڌ ۾ ڪپهه جهجهي ٿيندي هئي ۽ مهر ڳڙه واري دؤر (5,500 ق-م) کان وٺي ڪچي ڪپهه، منجائس ڪتيل ست توڙي ڪپڙو ٺهي ڏيساڻو ويندا هئا. سومرن ۽ سمن جي دؤر ۾ سنڌ ۾ ڪپهه سڀني کان وڏو واپاري اسم هوندي

ڪاڌي جي شين جا اگهه 1325_1351ع

شيءَ	تور	اگه جتان ۾ (8 جتال = 11.25 گرام تور وارو چانديءَ جو هڪ سلطاني درهم)
ڪڻڪ	هڪ مڻ	12
جَوَ	هڪ مڻ	8
ساريون	هڪ مڻ	14
متر	هڪ مڻ	4
ننڍو وڏو گوشت	چهار سیر	2
ريڻو گوشت	چار سیر	2
ڪڪڙ	چار عدد	8
منائي (ڳڙ جي)	پنج سیر	8
کنڊ (قند، اڇي کنڊ)	چار سیر	8
رڍ	چار عدد	64
ڳئون	چار عدد	128
مينهن	چار عدد	128

مڇي ۽ پڪي قاسائڻ

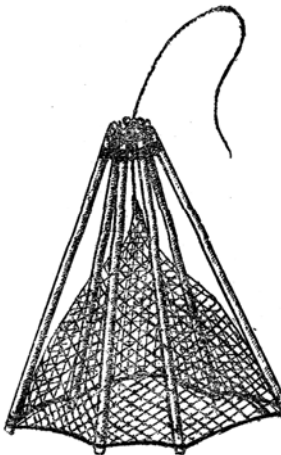

273



274

273. سنڌي ڪڙهي: اڪيلي سر مڇي قاسائڻ لاءِ. مٿان ڪاٺ جي گول گرنهن ۽ انهي ۾ ڪاٺ جون 6 کان 8 لڙون ڳنڍيل هونديون آهن. چٽيءَ وانگر ويڙهي آهي. اندران لڙن جي هيٺين چيڙن تي جاري ٻڌل هوندي اٿس. جاريءَ جو وچ ڌرو هوندو آهي ۽ اتي ڏور جو ٽڪرو ٻڌل هوندو آهي. انهي دؤر کي مٿي چڪي جهلڻ سان وچ مٿي ٿي پوندو آهي. ڪڙهي ننڍي پائيءَ ۾ هڻبي آهي. مڇي وچ تي اٿي ته جاري مٿان ڇڏي ڏبي اٿس. مڇي انهي ۾ قاسي ويندي آهي ۽ پوءِ هٿ سان وٺيو اٿس. اوچائي 1 کان ٻه ميٽر جاري 3 کان 4 ميٽر (سورلي).
274. گانگت يا سانو.

واپاري واٽون، واپار جا وکر ۽ واپار کنٺر ملڪ

نوٽ:
سنڌ جي واپاري وکرن ۾ مسالا، ڪپڙو، کنڊ، نيمو، آرينا، چانور، چنور، عاج، ڪاٺ ۽ پنساڙ شامل آهن. سون، چاندي، تامون ۽ لوھ باھران ايندا هئا. قاهره اُڀر جو مال يورپ موڪلڻ جو اهم مرڪز بڻجي چڪو هو. بغداد جو واپار گهٽجڻ شروع ٿي ويو هو. سنڌ جو حاڪم خفيف سومرو هو.

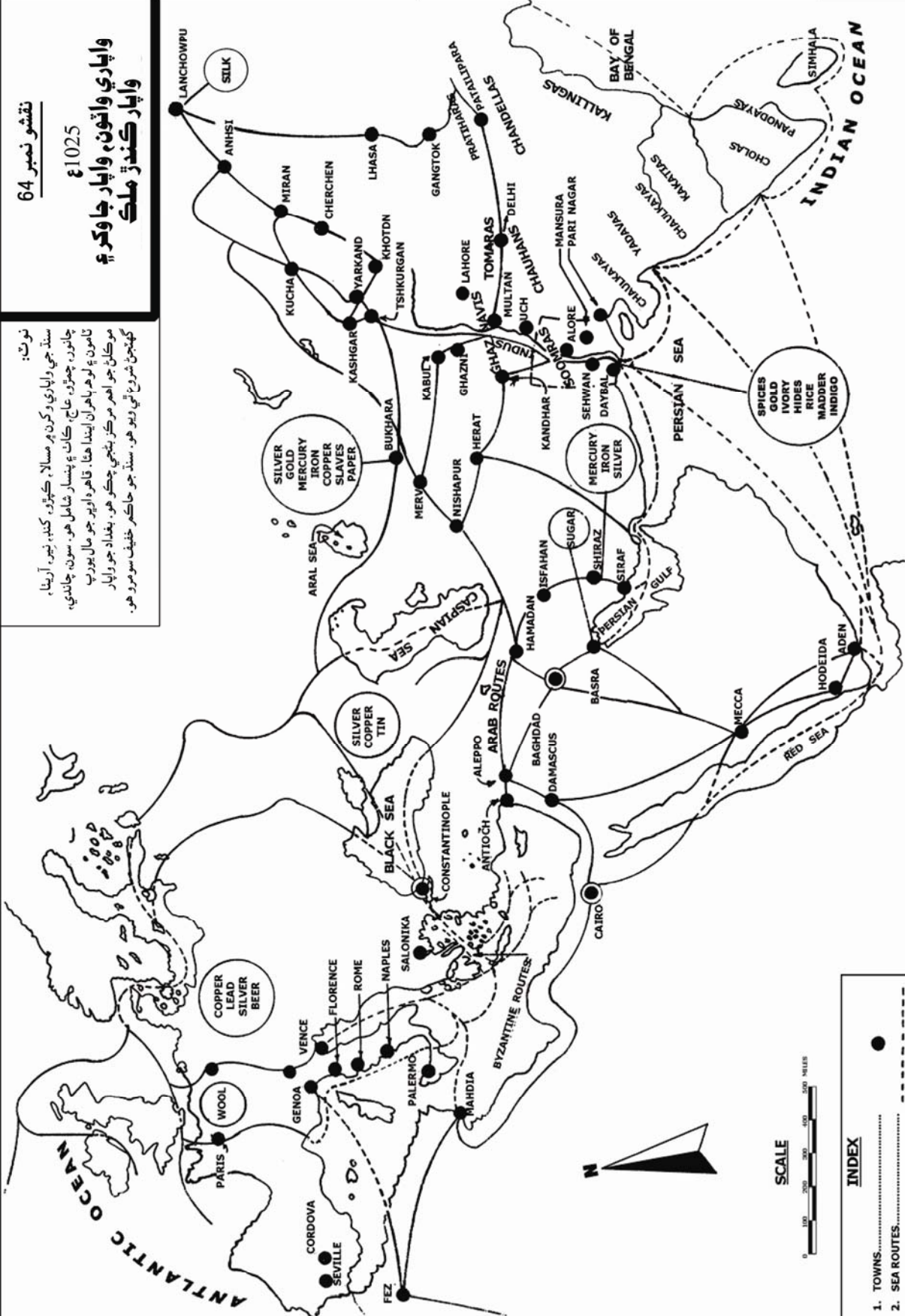

INDEX

1. TOWNS.....
2. SEA ROUTES.....
3. LAND ROUTES.....
4. ARTICLES OF TRADE.....
5. SINDH BOUNDARIES.....

باب اٺويون

سومرن جي دؤر ۾ سنڌ جو واپار

(1000 – 1400ع)

روس ۾ نووگورود سوڌو، کنڊ جي اهم واپاري شهرن ڏانهن ويندو هو.

* بغداد ۽ قاهره پنهنجي ٻه سو سال پراڻي واپاري حيثيت برقرار رکندا ٿي آيا.

* اڳين ٻن صدين ۾ وينس ۽ جينيوا جي اهميت وڌي وئي.

* قسطنطينيه جيئن گذريل ٻن صدين دؤران وينس ۽ اٽليءَ جي ٻين شهرن کان پوئتي هو تئين ٿي رهيو.

* 1400ع ڌاري ڊچن (Dutch) برطانيه، اسڪينڊينويائي ملڪن، فن لئنڊ ۽ روس سان واپار ۾ اهميت ماڻي ورتي هئي. سندن جينيوا رستي جبرالٽر سان به واپار هلندو هو ۽ يونوچ ۽ ڀر پاسي وارن ملڪن سان جهجهي اچ وڃ هوندي هئي.

سومرن جي دؤر ۾ سنڌ جي واپار جو پس منظر هن ريت آهي:

* 732ع تائين اٽليءَ ۾ روم ۽ ميلان جي تباهيءَ سبب، وينس هڪ اهم سامونڊي بندرگاهه ٿي اڀريو ۽ اولهه يورپ ڏانهن مال موڪلڻ جو اهم مرڪز بڻجي ويو.

* جيتوڻيڪ عرب بازنطيني سلطنت کي لتاڙيندا اڳتي وڌيا هئا، پر قسطنطينيه جي واپاري مرڪز واري اهميت اڃا برقرار هئي، ڇاڪاڻ ته سندس يورپ سان واپاري ناتا هئا ۽ يورپ جو ڪافي مال ٻين ملڪن ڏانهن هتان تيندو ويندو هو.

* 750ع ۽ پوءِ بغداد هڪ اهم واپاري مرڪز ٿي اڀريو هو ۽ دمشق جي اهميت گهٽجڻ لڳي هئي.

* 950ع کانپوءِ اسڪندريا جي ڦٽڻ سان قاهره اڀريو ۽ بغداد جي مقابلي ۾ اچي چڪو هو.

* 1000ع تائين اينٽيوڪ اجڙي چڪو هو ۽ وينس قسطنطينيه کان وڌيڪ اهم واپاري مرڪز بڻجي ويو هو، ڇاڪاڻ ته روس ۽ آئس لينڊ سان گڏوگڏ يورپ جي گهڻن ملڪن سان به واپار وينس رستي هلندو هو.

* سنڌ ۽ ڏکڻ ايشيا کان يورپ ڏانهن مال گهڻي ڀاڱي قاهره رستي ۽ ڪجهه بغداد رستي ويندو هو، جيڪو 950ع تائين سنڌ ۽ يورپ جي واپاري ڳانڍاپي جو اهم مرڪز رهيو هو.

* بغداد جي اجڙڻ جا سبب فاطمي خلافت جو اڀرڻ ۽ عباسي سلطنت جو ٽٽي ننديون ننديون رياستون ٺهڻ هئا، جتي خليفي جي نالي ماتر بيعت ٿيندي هئي؛ رڳو ڪجهه ملڪ کيس ڏن ڏيندا هئا ۽ سندس نالي سان خطبو پڙهندا هئا.

* يورپ جا واپاري شهر جينيوا، نپيلس ۽ اٽليءَ ۾ فلورينس، 1000 کان 1200ع تائين وارين ٻن صدين دؤران اڀريا.

* 1000ع تائين اٽليءَ ۾ وينس يورپ جي واپار جو اهم ۽ يگانو مرڪز بڻجي چڪو هو ۽ قسطنطينيه تي چڙهت ڪري چڪو هو. وينس مان مال سڄي يورپ ۾ پيرس، ڪولون (جرمني) ۽

واپار جا وڪريا اسم

يورپ ۾ سنڌ سوڌو سڄي اوڀر کان آيل هر وڪر مسالو ليڪبو هو، پر حقيقت ۾ اهي ٻه سو کن وڪر هوندا هئا، جن مان ڪجهه خاص اسم هوندو هو. صدين تائين ڳاڙهي سمنڊ ۽ ايراني نار رستي ڏکڻ ايشيا سان واپار وارا گس شاهراهه مسالا کونجندا رهيا. اوڀر وارن ملڪن ڏانهن ويندڙ اسمن ۾ سڀ کان اهم اسم سون هوندو هو. گهڻو سون ڏکڻ ايشيا گهرائيندو هو، جتي ان مان، موهن جي دڙي واري زماني کان وٺي، ڳهه ٺهي ويندا هئا.

سنڌ مان ڏيساور ويندڙ وڪر

سنڌ مان ڏکڻ ايشيائي رياستن سوڌو ٻين ملڪن ڏانهن عام طور هي وڪر ويندا هئا: چيٽ، اُن، گهه، ريڍي پشم، باڪري ۽ اونٺي ڏاس، ريشمي ڪپڙو، عاج ۽ ٽالهيءَ جون ڏاتو جڙيل شيون، جنڊيءَ لٿل لاک واريون (lacquered) پالڪيون، ڳاڻو، ماهيو، ريڍو ۽ باڪرو

واپاري واٽون ۽ واپار جا وڪر

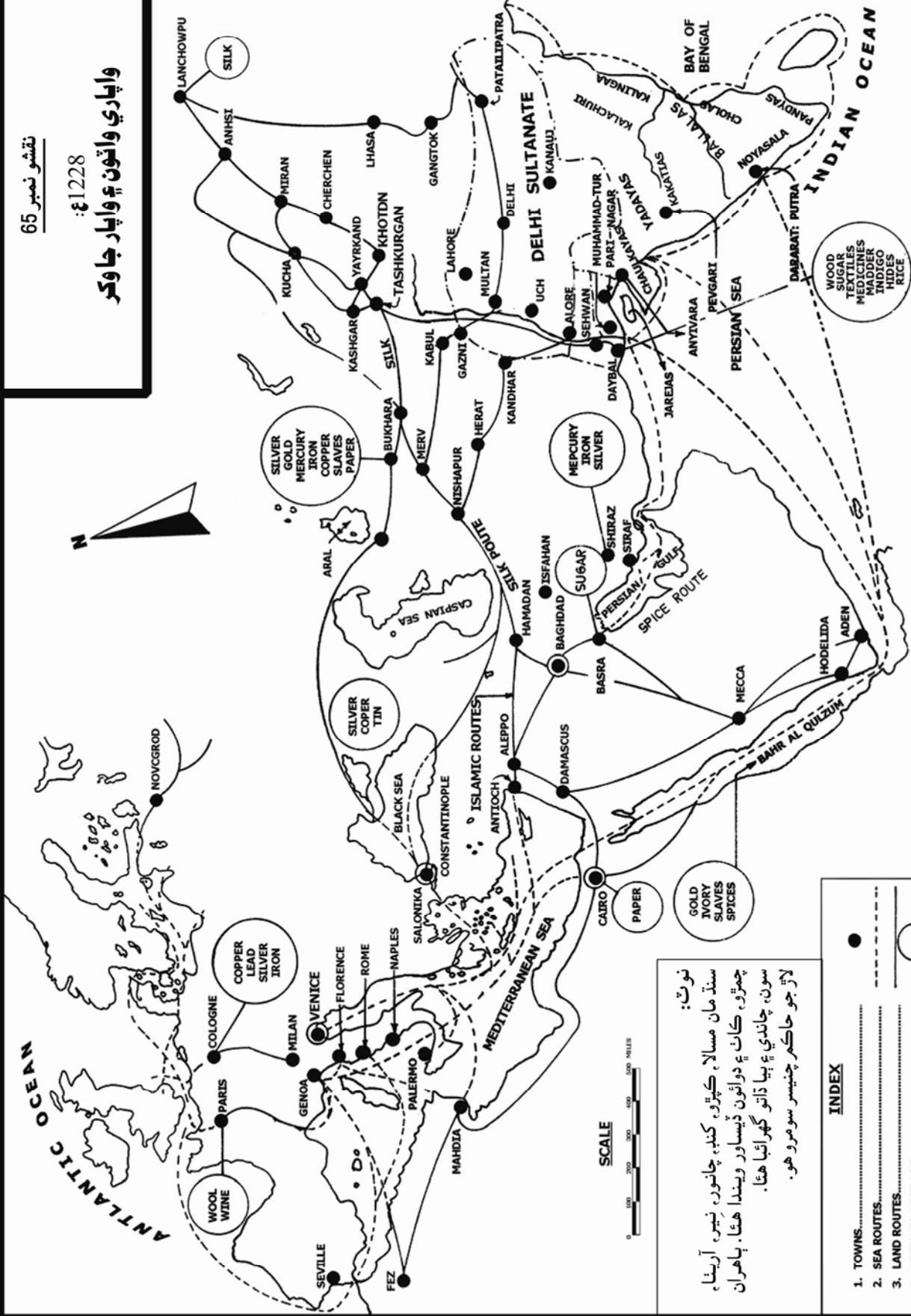

نوٽ:
 سنڌ مان مسلا، ڪپڙو، ڪنڊ، چانور، زير، آرينا،
 چمڙو، ڪاٺ ۽ دوائون ڏيسا ورتيندا هئا. باهران
 سون، چاندي ۽ ٻيا ڌاتو گهرايائين هئا.
 لاڙ جو حاڪم چنيسر سومرو هو.

- INDEX**
1. TOWNS.....
 2. SEA ROUTES.....
 3. LAND ROUTES.....
 4. ARTICLES OF TRADE.....
 5. BOUNDARY OF DELHI SULTANATE.....
 6. BOUNDARY OF LOWER SINDH.....

چين مان سنڌ اچي چينيءَ جا ٿانو، ميٽائين رنگ جا پٿر جا ٿانو، celadonware ۽ گلڪاري ٿيل پٿر جا ٿانو گهرائيندي هئي. هلڪي گاڙهي رنگ ۽ مٿان نيري ڪاشي چڙهيل ٿلهي ٺڪر وارا مٽَ اولاهن ملڪن ايران، عراق، شام ۽ مصر مان ايندا هئا. هن قسم جا ٿانو ساسانين جي دؤر ۾ ٺهندا هئا ۽ ٻارهين صديءَ تائين ٺهندا آيا. چين ۾ ٺهندڙ چينيءَ جي ٿانون جو نقل ٿانو وچ اوڀر ۾ ٺهندا هئا ۽ اتان سنڌ ايندا هئا. اهي سندن ميرانجهڙي رنگ ۽ ڏنڌلي ڪاشيءَ مان سڃاڻپندا هئا. سونيون تندون جڙيل ڪاشيءَ جا ٿانو عراق ۽ ايران مان ايندا هئا. چيني (porcelain) ٿانون جو سري لنڪا ۾ ٺهندڙ نقل منتائين بڻيو مان لڌو آهي. ڪاشيءَ جا ٿانو سنڌ ۾ به ٺهندا هئا پر ايترا سٺا ڪو نه ٿا لڳن.

ڏکڻ ايشيا جي ٻين ڀاڱن سان سنڌ جو واپار 1224ع تائين پنيور (ديبل) توڙي ان کانپوءِ لاڙي بندر رستي ٻيڙين ذريعي هلندو هو. پنيور ۾ ايراني يهودي جهجهي انگ ۾ رهندا هئا. انهن وٽ 1165-1173ع ۾ بينجامن آف ٽوليدو گهمڻ آيو هو.

ڪڇ، ڪاٺياواڙ ۽ گجرات واري سامونڊي پٽيءَ سان سامونڊي ڦورو هوندا هئا، جيئن مارڪو پولو ڏٺا، وٽن سو کان وڌيڪ ڦورو جهاز هئا، جن کي البيرونيءَ ٻيڙا ڪوٺيو آهي. وڏا سامونڊي جهاز 2000 ٽنن تائين واپاري مال ڏيڻدا هئا. درياءَ ۾ سڌي تري واريون ٻيڙيون هلنديون هيون. ٻيڙين مان جهازن ۽ جهازن مان ٻيڙين ۾ مال گهڻو ڪري ڪاٺوريشي يا ڪروشي (ڪراچي) بندرگاهه تان لڏبو هو.

سنڌ کان عرب ملڪن ڏانهن ويندڙ عام وڪر هي هئا؛ نير، آرينا، چانور، ڪڻڪ، ڪافور، آفيم، ڪنڊ، عنبر (ambergris)، مسالا، سٺ ۽ سٺو اٿيل ڪپڙو. نير سنڌ ۽ ڏکڻ پنجاب ۾ ٿيندو هو. عباسي خليفن ۽ ٻين علائقن جا سلطان پنهنجي ذاتي استعمال لاءِ جهجهو نير گهرائيندا هئا. آرينا اتر سنڌ ۽ پنجاب ۾ ٿيندا هئا ۽ اهي به ٻاهر ويندا هئا. آفيم لاءِ ڏوڏي به سنڌ ۾ پوکبي هئي. نشيدار پنگ به الهندي ناري يا اولاهين واهڙ جي پاسن سان ٿيندي هئي. هي وڪر هتان بغداد، عربستان ۽ قاهره ۽ اتان پوءِ اسپاس وارن ملڪن ۽ يورپ ڏانهن اماڻيا ويندا هئا. ڪڻڪ ڪڇي ۽ اولاهين واهڙ جي پاسن سان ٿيندي هئي.

لاڙي بندر پهريان ڪلري ۽ پوءِ بگهاڙ جي ڪپ تي هوندو هو ۽ جيتوڻيڪ ڪيترا ميل پري پري ٻين هنڌن ۽ ٻين منهن تي ٺهندو رهيو، پر تيرهين کان سترهين صديءَ تائين نالو ساڳيو ئي رهيس. پانڌجي ٿو ته سنڌ نار 1200ع کان اڳ سڪي رڻ ڪڇ ٿي وئي،

چمڙو، چمڙي مان ٺهيل شيون، سوئي ڪپڙو، ڪاٺ جو فرنيچر، هرڪ (ارڙهين صديءَ ۾ سنو ڪپڙو ۽ ويهين صديءَ ۾ هلڪو ڪپڙو)، ڪنڊ، فراسيون، ڪوهستان مان سرمون (Antimony)، هنري مصنوعات، نير، آرينا، آفيم ۽ زرعي جنسون جهڙوڪ ڪڻڪ، چانور، تيلي، بچ، مٽر، چٽا، جوءَ، جور ۽ ٻاجهري.

سنڌ ۾ ٿيندڙ يا اڻ ورهايل هندوستان جي اترين ڀاڱن مان ايندڙ ڪجهه ٻيا واپاري وڪر هئا؛ ڪافور، سنڱ، لاک، مشڪ، مصري، موتي، مور (ٿر مان) ۽ سڪل مڇي. هار ۽ ٻيا زيور ٺاهڻ لاءِ گيندي جي سڱن جي وڏي گهر هوندي هئي. چين ۾ هنن کي ڪامر (شهوٽ) وڌائڻ جي دوائن ۾ به ڪم آڻيندا هئا. سنڌو درياءَ جي پاسن وارا ٻيلا گيندن جي جوءَ هوندا هئا. عاج ٻاهران گهراڻي ان مان سهڻيون شيون ٺاهي ڏيساور موڪليندا هئا.

پنيور ۾ ڪجهه لاڳيتيون ڪوٺيون ۽ ڪليل ڊالان لڌو آهي، جتي ڪپڙو ۽ چمڙو پڇڙڻ لاءِ ٺڪر جا وڏا وڏا ٿانو (ڪوٺڙ) ٺهندا هئا. ٿامي ۾ ٿورو شيهو يا قلعي گڏائي پتل ٺاهيندا هئا. منصوره مان لڌل شاندار مورتيون ڏاتوءَ جي زبردست ڪاريگريءَ جو ثبوت آهن.

هندي ساگر جي ملڪن جو پاڻ ۾ هڪ ڪرو ۽ ڪمائيءَ وارو ڪاروبار هلندو ٿي آيو. منصوره توڙي برهمڻ آباد ٻنهي جي واپار ۾ لات سنڌ جي واپار ۾ لات جي ڪري نه آئي، پر اهي حملي آورن هٿان تباھ ٿيا. انهن ڏينهن دؤران هندي ساگر ۾ اهم سامونڊي بندرگاهه اسري چڪا هئا، جهڙوڪ ايران ۾ ايراني نار ۾ صراف، عمان ۾ صحار، ڪينيا ۾ مانڊا ۽ سري لنڪا جي اتر اوڀر سامونڊي ڪپ تي منتائين. پاڻيءَ جا جهاز پنيور مان جپان، چين، مصر ۽ عراق ويندا هئا. اهي چوماسي جي هوائن جو ڀرپور لاپ وٺندا هئا. ڪوڙ ساريون نيون جاندار رياستون ۽ فاطمي خلافت جڙڻ ڪري ٺٽ وارين شين جي گهرج وڌي. پنيور، صراف ۽ منتائين هلندا ٿي رڳو واپار آسري هئا ۽ ٺٽ وارا ڏيساور وڪر جهڙوڪ عراق مان اڇا يا هلڪا ڪاشيءَ جا ٿانو، چين مان چينيءَ ۽ پٿر جا ٿانو، شام مان white paste decorated ۽ نار جي ملڪن مان شيون رکڻ لاءِ وڏا سادا ۽ لوڻيائي روغن وارا (alkaline glazed) مٽ هتي ايندا هئا. انهي مان سومرن جي دؤر ۾ ٺٽ پري زندگيءَ جي ڪل پوي ٿي. لاجور (lapis lazuli) مڙهيل گهر، مشڪ، نير، آرينا ۽ ٻيا مهانگا وڪر 200 ق-م کان 200ع وانگر 1200ع ۾ به پنيور مان ڏيساور ويندا هئا. عمان جي شهر صحار ۾ پندرهن هزار ايڪڙن تي ميون جا باغ هئا. اتان ميوو ڪاڌي جي اثاثن وارن علائقن ڏانهن ويندو هو. پنيور ۾ به پانڌجي ٿو ته سڪل ميوو جي اثاثن هتي پر ڪا گهڻي نه هوندي.

سوهرن جي جڳ ۾ هلندڙ سڪا



275



276



277



278



279



280



281



282



275. قنوج ۾ ٺهيل محمد بن سام جو سڪو: سڪي جي سبتي پاسي لڪشمي ديوي ويٺل آهي. سڪي جي ابتي پاسي ديوناگري لپيءَ ۾ محمد بن سام لکيل آهي. ٽي سگهي ٿو ته هي سڪا اتان جي لاءِ اهڙي نموني ٺاهيا ويا هجن، جيئن نئون مفتوح عوامر به کين قبولي. (ٿامس: پٺان ڪنگڙ آف دهلي).

276. محمود غزنويءَ جو سڪو: مٿس ديوناگري لپيءَ ۾ لکيل آهي ”آبياڪنامڪ محمد اوتار ٿرپتي محمود“ (ان ڏٺي محمد جو اوتار، محمود بادشاهه). حاشيءَ ۾ به ساڳي لپيءَ ۾ لکيل آهي ”ان ڏٺي جي نالي سان هي ٽنڪو محمود پور سماوت 418 ۾ ٺهيو“. ابتي پاسي عربيءَ ۾ ائين ئي لکيل آهي ۽ هجري سن به ڏنل آهي. ٻن ٻولين وارا سڪا سڀڻين، پارٿين ۽ ڪشن جي دؤر ۾ به هلندا هئا. (ٿامس: پٺان ڪنگڙ آف دهلي).

277. مسعود غزنويءَ جو سڪو: مٿس هڪڙو گهوڙيسوار ۽ ڪوفي لپيءَ ۾ بادشاهه جو نالو ڏسجي پيو. (ٿامس: پٺان ڪنگڙ آف دهلي).

278. التتمش جو سونو سڪو: سبتي پاسي مٿان گهوڙيسوار ۽ حاشيءَ ۾ (محمد) رسول الله. ابتي پاسي السلطان المعظم شمس الدين ابوالمظفر الشمس القظبي بزمان اميرالمومنين لکيل اٿس. (ٿامس: پٺان ڪنگڙ آف دهلي).

279. غياث الدين بلبن جو سونو سڪو: (ٿامس: پٺان ڪنگڙ آف دهلي).

280. علاء الدين جو چانديءَ جو سڪو.

281. محمد بن تغلق جو سونو سڪو. (ٿامس: پٺان ڪنگڙ آف دهلي).

282. محمد بن تغلق جو پتل جو سڪو: ڏنڊي جي زور تي ٿاڦيو ويو. (ٿامس).

نوٽ: سنڌ ۾ انهن ڏينهن ۾ درهم به هلندو هو. درهم جو ملهه منجهس استعمال ٿيل سون ۽ چانديءَ جي تور ۽ صفائيءَ آڌار هوندو هو. (صفحہ 153 تي هلندڙ).

ٿي سگهي ٿو ته سامونڊي ڦورو سندن وس کان ٻاهر هوندا. ٻارهين صدي عيسويءَ جي پڇاڙيءَ تائين ڏکڻ ايشيا ۾ 150، 200 ۽ 300 ماڻهن جي هلائڻ جهڙا وڏا جهاز ٺهڻ لڳا هئا. مارڪو پولو ڄاڻايو آهي ته اهي مسالي جون پنجن کان ڇهه هزار پوريون يا لڳ ڀڳ 2,000 ٽن بار ڏوڻيندا هئا. واپار جا وڪر اسان اڳ ۾ بيان ڪري چڪا آهيون.

سنڌ جو واپار (1025 - 1351ع)

عرب گورنرن ۽ هبارين جي دؤر ۾ غير مسلم واپارين تي مسلمان واپارين کان ٻيڻو يعني اڍائين جي ڀيٽ ۾ پنج سيڪڙو ٽيڪس لاڳو هو ۽ ٻوڏين به مذهب ان ڪري ئي مٽايو هوندو. سومرن جي دؤر ۾ ڪاروباري ٽيڪس ڪهڙا هئا ان بابت ڄاڻ ڪانهي.

سومرن جي دؤر سميت وڃڻين جڳ ۾ سنڌ جو عرب دنيا سان واپار نير، آفيم، چانورن، کنڊ، سٺ ۽ ڪپڙي وغيره تائين محدود رهيو ۽ سورهيڻ صديءَ جي شروع ۾ پوڄو گيزن جي، موڪلائي يا بنا موڪلائي، لاڙي بندر ۾ ڪارخانو هڻڻ تائين منجهس ڪو فرق نه آيو. سنڌ مان مال گهڻي ڀاڱي عربستان ۽ ايران ويندو هو، جتان اڳتي يورپ ۽ آفريڪا ويندو هو. عربي سمنڊ انهن ڏينهن ۾ فارسي سمنڊ يا بحر فارس ڪوٺيو هو. مٿس عربي سمنڊ نالو پورچوگيزن اچي رکيو.

هڪڙو قيمتي وڪر هو نير، جيڪو ڏن طور ويندو هو. سلطان ان مان ڪجهه پنهنجي ذاتي استعمال لاءِ رکندا هئا ۽ باقي خليفي ڏانهن بغداد سوکڙي ڪري موڪليندا هئا. هباري پڻ ائين ڪندا هئا، پر شروع وارا سومرا حاڪم فاطمي خليفي ڏانهن موڪليندا هوندا. نير ۽ آفيم لاءِ ڏوڏي، پاننجي ٿو ته، اتر سنڌ ۽ ملتان مان ايندي هئي، جتي اها گذريل صديءَ جي شروع تائين به پوکي هئي. هتي آرينا به ٿيندا هئا ۽ ملڪ کان ٻاهر موڪلڻا هئا.

واپاري بندرگاهه

وچ ايشيا، اولهه ايشيا ۽ اتر آفريڪا ۾ گهڻيون آزاد رياستون ٺهي وڃڻ ڪري 874ع ڌاري ديبل جو زوال شروع ٿيو. پنيور (ديبل) مان ان کان پوءِ جا سونا ۽ چانديءَ جا سڪا تمام ٿورا لڌا آهن ۽ اتان جي مسجد جي ٿيل مرمت به اصلوڪيءَ کان گهٽ درجي جي لڳي ٿي. پاننجي ٿو ته غزنوين يا دهليءَ جي سلطانن، 1297ع کانپوءِ علاءُ

تنهن سنڌ کي ڪڇ، ڪاٺياواڙ ۽ گجرات کان سياسي، سماجي ۽ معاشي طور ڪٽي ڇڏيو ۽ سنڌ جو انهن سان واپار گهٽجي ويو.

سنڌ مان ڏکڻ آفريڪي سامونڊي پٽيءَ وارن ملڪن ڏانهن طرحين طرحين قسمن جي ڊزائنن ۾ چُريل ڪپڙو 1200 کان 1500ع تائين ويندو رهيو. پراڻن آثارن جي پارڪن هنن ڪپڙن جون اڳڙيون لڌيون آهن ۽ گجرات مان آيل ڄاڻايون آهن، جيتوڻيڪ انهن تي چُريل ڊزائنون هن وقت هلندڙ سنڌي اجرڪ (ت. 349) ۽ لنگيءَ (ت. 350) واريون ساڳيون آهن.

سنڌ مان زرعي شين کانسواءِ عاج مان ٺهيل شيون، مڇي ۽ موتي به ڏيساور موڪليا ويندا هئا.

سنڌ جو واپار (1025ع)

لڳي ٿو ته ٻارهين ۽ ٻارهين صدين ۾ سنڌ جو واپار ٻاهرين دنيا سان ضرور وڌيو هوندو. بيهقي ٻڌائي ٿو ته الور جا جات 1027ع ۾ محمود غزنويءَ جي 1400 ٻيڙين کي 4,000-8,000 ٻيڙين سان سامهون ٿيا هئا، پر جيئن ته محمود جي ٻيڙين تي هڪ شڪي ۽ ٻن پاسن کان ڊگهين لوهي چهنبن وارا پالا لڳل هئا، تنهنڪري انهن جاتن جون سڀئي ٻيڙيون تباهه ڪري ڇڏيون. ديبل انوقت به سنڌ جو اهم سامونڊي بندرگاهه هو. ان بابت اسان وٽ الادرسيءَ (1150ع) جون يادگيريون موجود آهن. ان دؤر جون لکڻيون شهاب الدين غوريءَ هٿان هن شاهوڪار شهر جي ڦرلٽ نٿيون مڃين، پر اڳتي هلي خوارزم شاه هٿان هن جي ڦرجڻ ۽ سڙڻ جو ذڪر ٿيو ۽ ماڳ تان مليل ثبوت پڻ ان جي چٽي تصديق ڪن ٿا.

1224ع کانپوءِ سنڌ جو واپار پڪ گهٽيو هوندو، ڇو ته ديبل بندر اجڙي ويو، جيڪو پاننجي ٿو ته سڙڻ ۽ جلد ئي درياءَ جي وهڪرو مٽائڻ سبب ٻيهر ڪڏهن آباد نه ٿيو ۽ نتيجي ۾ تيرهين يا چوڏهين صديءَ ۾ لاڙي بندر نالي نئين بندرگاهه وجود ورتو. البيرونيءَ جي ڳالهين مان لڳي ٿو ته لاڙي بندر ٻارهين صديءَ جي اڳياڙيءَ ۾ موجود هو. مارڪو پولو (1292ع) سنڌ جي سامونڊي ڪناري تي ڪو نه آيو. هن گجرات جي سامونڊي ڪناري ويجهو سمنڊ ۾ ڦر ڏني، جتي سو کان مٿي ڦورو جهاز ان ڏنڌي ۾ رڌل هئا. سنڌ ۽ ڪڇ به ان کان بچيل ڪونه هوندا. مارڪو پولو جي سفر وارن ڏينهن ۾ سنڌ، ڪڇ، ڪاٺياواڙ ۽ گجرات ننڍڙيون رياستون هونديون هيون ۽ سدائين ٻاهرئين حملي جي پوئو ۾ هونديون هيون، تنهنڪري

مڇيءَ جو شڪار، مهاڻن جا پيڙين ۾ گهر ۽ مڇيءَ جو واپار



283



284



285



286



287



288



289



290

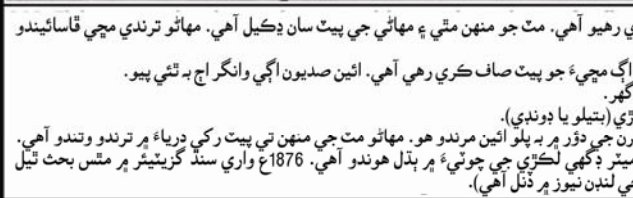

291



292

283. ماڻي مهاڻو ٺڪر جي وڏي مٺ تي تري رهيو آهي. مٺ جو منهن مٿي ۽ مهاڻي جي پيٽ سان ڍڪيل آهي. مهاڻو ترندي مڇي ڦاسائيندو مٺ ۾ وجهندو ويندو آهي.
 284. مهاڻي عورت وڪري لاءِ موڪلڻ کان اڳ مڇيءَ جو پيٽ صاف ڪري رهي آهي. ائين صديون اڳي وانگر اڄ به ٿئي پيو.
 285, 286, 287 ۽ 289. مهاڻن جا پيڙين ۾ گهر.
 288. ننڍي پاڻيءَ ۾ مڇي مارڻ لاءِ ننڍي پيڙي (بتيلو يا ڊونڊي).
 290. 1876ع ۾ درياءَ مان پلو ڦاسائڻ: سومرن جي دؤر ۾ به پلو ائين موندو هو. مهاڻو مٺ جي منهن تي پيٽ رکي درياءَ ۾ ترندو وتندو آهي.
 291. وٽس سمبوهي نالي چار 4.5 کان 5 ميٽر ڊگهي لڪڙي جي چوٽيءَ ۾ ٻڌل هوندو آهي. 1876ع واري سنڌ گزيٽيئر ۾ مٿس بحث ٿيل آهي. (تصوير 19 فيبروري، 1876ع جي لنڊن نيوز ۾ ڏنل آهي).

ديبل ۾ ايندڙ ٻاهريون مال

سنڌ ٻاهران ريشم جي تند، ريشمي ڪپڙو، مختلف قسمن جا عطر ۽ سرهاڻيون، ڪتل، شراب، غلام، شيشو ۽ هاڻيءَ جا ڏند (عاج) گهراڻيندي هئي.

سنڌ جو آفريڪي ملڪن سان واپار

انهن ڏينهن ۾ سنڌ ۽ اوڀر آفريڪي ملڪن وچ ۾ ڪپڙي ۽ ٻئي مال عيوض غلامن، سون ۽ عاج جو ڏاڍو نفعي بخش واپار هلندڙ هو. آفريڪي هاڻيءَ جا ڏند هندوستانی هاڻيءَ جي ڏندن جي پيٽ ۾ نرم ۽ اڪيرڻ ۾ سولا ٿيندا آهن. ڏڪڻ آفريڪي بندرگاهن تان سون، عاج، تمر جا تڪ، ڪچو لوهه، تامو، هاڻيءَ جا ڏند، ڪمڀن جا ڪوپا ۽ غلام ڏيساور ويندا هئا ۽ اتان ڪپڙو، ڪوڏيون، شيشي جا مڻيا، چينيءَ ۽ شيشي جا ٿانو ۽ تلوارون ايندا هئا. زمبابوي جي مکيه پيداوار سون هو. اتان جو گهڻي ڀاڱي واپار اتي آباد صوماليائي عربن جي هٿن ۾ هوندو هو. سنڌ مان اتي چريل ۽ رنگيل سوتلي ڪپڙو ويندو هو. ڪپڙو نير، آرينن (سنڌ ۽ پنجاب ۾ ٿيندا هئا) ۽ ٻين ٻوٽن سان رڳبو هو.

الدين جي اچڻ تائين، ديبل تي ڪنٽرول ڪرڻ جي ڪوشش نه ڪئي، جنهن مان لڳي ٿو ته اتان جو واپار گهٽجي چڪو هو. فاطمي خلافت دؤران سنڌ جو مال مصر رستي يورپ وڃڻ ڪري، ٿي سگهي ٿو ته ديبل ۾ ٻيهر ڪجهه ساهه پيو هجي، پر ٿوري عرصي کان.

ان دؤر جو اهم ترين واقعو ديبل يا پراڻي باربريڪان يا پنيور جو 1224ع ۾ جلال الدين خوارزم شاهه هٿان سڙڻ هو. سکندر جي تاريخدانن شايد هن کي ٿي سکندري بندرگاهه ڪوٺيو آهي. گهاري ڇاڙهه ۽ سنڌو درياءَ جي ڪلري واهڙ سان آباد هي شهر، اٽڪل سورهن سو سالن تائين سنڌ جو سرواڻ بندرگاهه رهيو. پر پوءِ ڪلري واهڙ به هن کان منهن موڙي ويو ۽ هي شهر ڦٽي ويو. سنڌو درياءَ جي بگهاڙ واهڙ تي هڪڙو نئون بندرگاهه ٺهيو ۽ لاڙي بندر نالي سان ڪوٺجڻ لڳو. بگهاڙ واهڙ ڦرندو گهرندو ۽ وهڪرا مٽائيندو رهندو هو، تنهنڪري مٿس آباد لاڙي بندر به جايون مٽائيندو رهيو. هن بندرگاهه جا ڪوڙ سارا ماڳ چيا وڃن ٿا، اهي سچ پچ به سڀئي تيرهين ۽ سترهين صدين جي وچ تي ٺهيل لاڙي بندر ٿي آهن. انهن مان هڪڙي گهڻي ايراضيءَ ۾ پڪڙيل ماڳ تي پورچوگيزن جي قلعي ۽ گرجا گهر جا قتل آثار هاڻي به موجود آهن.

سومرن جي جڳ ۾ هلندڙ سڪا (صفحي نمبر 150 سان لاڳيتو)

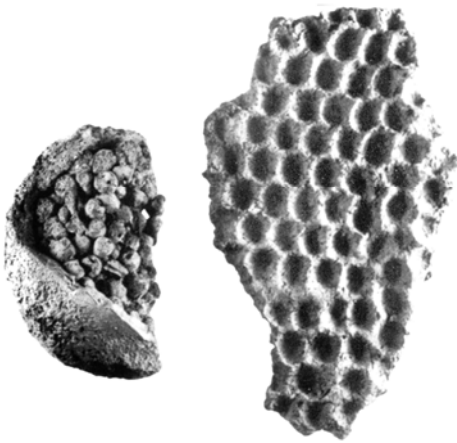

293



294



295

293. ساڄي پاسي ٽامي جا سڪا ڍالڻ جو سانچو ۽ کاٻي پاسي ڍاليل سڪا. (ڪزنس).

294. سنڌ ۾ ٺهيل سومرن جي دؤر جا سڪا. (ع.س).

295. ڪوڏيون: ارڙهين صديءَ جي آڳاٽيءَ تائين ڪوڏيون ناڻي طور هلنديون هيون. اهي انگريزن اچي ختم ڪيون. ڪوڏي هڪ رپئي جي برابر هوندي هئي. (اي ايل اي).

صدين کان وٺي سومرن جي دؤر تائين هلندڙ گهم

ميسولٿڪ ۽ نيولٿڪ (پوکي راهيءَ جي شروعات) انقلابن کان گهڻو اڳي کان وٺي مرد توڙي زانئون پٺي گهن سان پاڻ سينگاريندا ٿا اچن. گهم (Agate, Carnelian, سنگ مرمر، لاجور (Lapai lazuli)، قدرتي شيشي (Faience)، Steatite، ٻين قسمن جي قدرتي شيشي، Antlers, Mineral crystals، جانورن ۽ مڇين جي هڏن، عاج، ڪوڏن، ڪوڏين، پٿر، نڪر، ٽامي، پتل، ڪٽ، لوهه، چانديءَ ۽ سون مان ٺهندا هئا. چانديءَ ۽ سون جا گهم بچت ۽ پيا سينگار ليکيا هئا. گهم جنهن شيءَ مان ٺهيل هوندا هئا، انهي رنگ ۾ ئي هوندا هئا. سنڌ جي ميداني علائقن جي چيڪي مٽي پڇي گاڙه سري ۽ اوله پاسي وارن جبلن جي وچ وارن ويرن جي چيڪي مٽي هلڪي ڦڪي يا هلڪي سائي ٿي پوندي آهي. قدرتي شيشي جو رنگ گهاٽو نيرو، نيرو، ساڻو، اڇو ۽ ڦڪو ٿي سگهي ٿو. چوڙيون ۽ هار مهر گاڙه کان وٺي هلندا ٿا اچن. موهن جي دڙي ۾ به ڪوڙ آهن. سومرن جي ماڳن تان نڪر جون چوڙيون ڪنهن ڪوٺ ميڙيون آهن، ڇو ته بهراڙيءَ جا ماڻهو پڳل ٽڪرا نه ميڙيندا آهن ۽ نه ئي عجائب گهر کائڻن اهي منجه وٺندا آهن. پٿر جا تانوَ اڇا، ميناوان، ڦڪا، گاڙه سرا ۽ خاڪي ٿي سگهن ٿا، پگهريل جرڪڻي واري اڇي ٿي سگهي ٿي. ڪوڏ ۽ ڪوڏيون اڇا، عاج ميناوان اڇو، مڇين جا هڏا اڇا، Steatite اڇو ۽ Agate (پٿر جنهن مان روهيون ۽ روڙا ٺهندا آهن) اڇڙو ساڻو ٿيندو آهي. موهن جي دڙي مان سهڻا نمونا چٽيل ڪوڏن جا گهم لڌا آهن. سومرن جي ماڳن تان لڌل ڪوڏن جا ڪجهه گهم چڱڙا لڳن ٿا ۽ استعمال هيٺ هجڻ جو ڏس به ڏين ٿا. پڪل Steatite گاڙهو ٿي پوندو آهي ۽ اڇا ليڪا اڀرندا اٿس. Carnelian گاڙه سڙو ٿيندو آهي. لاجورد (Lapis lazuli) گهاٽو نيرو ۽ Amazonite/Fuchite/Quartite ساوا نيرا ٿيندا آهن. ڏهين کان چوڏهين صدين ۾ به گهم انهن ئي شين مان ٺهندا هئا جن مان موهن جي دڙي واري دؤر ۾ ٺهندا هئا، سيڪنهن کي خبر آهي ته ڏکڻ ايشيا جي ماڻهن وٽ جيڪي ڪجهه بچت ٿيندي آهي تنهن جو سون ۽ چاندي وٺي ڇڏيندا آهن، جيڪي اڳاٽن جڳن کان وٺي ڏيساور کان گهراڻا رهيا آهن. رومي ۽ مصر جا ٽالمي سون ۽ چانديءَ عيوض ٻيا وکر سنڌ جي سامونڊي بندرگاهه ديبل يا باريبريڪن رستي گهرائيندا هئا. ماڳن جي مٿاڇرن تان گهڻو ڪري شين جا پڳل ٽڪرا لهندا آهن، تن کي ماڻهو اڇلائي ڇڏيندا آهن، سو عجائب گهرن تائين ڪي ٿورا ٽڪرا مس پڇي سگهندا آهن.



296

296. گهم مرد به پائيندا هئا ۽ انهن تي ٺهيل نمونا چوڪين سرن، پٿر جي شين، قبرن جي اڏاوتن، ڀرت، ڌاتن جي ٿانون ۽ فرنيچر تي گلڪاريءَ ۾ ورجائبا رهندا هئا. هتي اڪبر اعظم ڏکڻ ايشيا جي مردن وانگر گهم پاتل ڏيکاريل آهي. انهن گهن واريون ساڳيون ڊزائون سومرن جي چوڪين سرن تي لڌيون آهن. صفحي نمبر 200 ۽ 202 تي ڏنل ڊزائن سان ڀيٽي سگهجن ٿيون.



297

باب ويهون

سومرن جي دؤر ۾ سنڌ ۾ سماجي زندگي

پرڻو ۽ پيار محبت

هيون، پر پٿر جي پوئين جڳ کان وٺي سنڌي سماج ۾ ٽينديون آيون. سڄي دنيا جو حال ذري گهٽ ساڳيو ئي هو ۽ ٺوٺ دريائي ماترين جي آبپاشي زراعت وارن علائقن ۾ ته بنهه بدتر حالت هوندي هئي. ڪيتري به هڻ هڻان ڪن پر 1600 ڪلو ڪيلورين کان مٿي في ماڻهو نصيب نه ٿيندو هئڻ. مرد توڙي عورتون جهنگلي ميوا، پاجيون ۽ پاڙون کائي، شڪار ڪري ۽ مڇي ماري پيٽ پريندا هئا. پورهيتن جي ڪوت واري ان صورتحال ۾ عورت جي حيثيت ڪنهن غلام جيتري به نه هوندي هئي، جنهن کي آزاد ماڻهو ۽ وانگر اتو ۽ لتو اخلاقي طور ملڻ گهرجي.

مطلب ته سنڌ ۾ ان دؤر ۽ 1930 واري ڏهاڪي جي پيار ۽ پرڻي جي طريقن ۾ ڪو فرق نه هو. سماج کي سهڻي نموني هلاڻ لاءِ، شاعريءَ ۾ پاڪدامن عورتن کي ساراهيو ۽ سندن پيار ۽ وفاداريءَ جي واکاڻ ڪئي ويندي هئي. هاڻوڪي يونيورسٽين جي پڙهائي، شهري ماحول، ريڊيو، ٽيليويزن، انٽرنيٽ ۽ خبرو ذريعن اهو جمود ٽوڙڻ شروع ڪيو آهي. مائٽي هڪڙو فرضي ڪردار هو. عمر-اجي راجڌاني نري ۽ عمر-II جي راجڌاني نٿو هو. پيو ڪو عمر ڪوت ڪو نه هو. عمر ڪوت شهر راجپوت سردار آمر جي نالي پٺيان آمرڪوت ڪوٺبو هو.

ڳالهه جو ته اهو آهي ته عمر-مارئي، سستي-پنهون، مومل-مينڌرو، ليلا-چنيسر، عمر-گنگا ويندي سمن جي دؤر جي نوري-ڄام تماچي ڪهاڻيون سومرن جي دؤر کان به اڳي جا پراڻا افسانا آهن. مختلف سماج سڌارڪ عورتن کي پرڻي کان پوءِ واري ڏڏيل حياتي صبر شڪر سان گهارڻ لاءِ تيار ڪرڻ لاءِ انهن ڪهاڻين کي پنهنجي شاعريءَ ۾ پوئيندا رهيا آهن.

لوڪ ڪهاڻين يا ويندي افسانوي ادب مان به هڪڙي ڳالهه بهرحال پڌري ٿئي تي ته ان زماني ۾ ساڻي چونڊڻ ۾ ذات پات ڪا رندڪ نه هوندي هئي. ڄام نظام الدين جي راڻي ۽ سندس وارث ڄام فيروز جي ماءُ ماچياڻي هئي، جنهن کي سنڌ جي طبقاتي جوڙجڪ ۾ هلڪي ۾ هلڪي ذات سمجهيو ويندو آهي. ڄام تماچيءَ جي هڪ

سومرن ۽ سمن ۽ جا دؤر (1011-1525ع) بهادريءَ ۽ پيار جا دؤر ليڪجن ٿا، جڏهن روميو جهڙا شهزادا ۽ بادشاهه ڪائنات ۾ وسندڙ ڪنهن سونهن جي سردار جي مرڪ جي هڪ جهلڪ پسڻ لاءِ هر وقت ماندا هوندا هئا. محبوب جي حسن جي هاڪ ٻڌي ڪين اڻ ڏني عشق ٿي ويندو هو. اڄوڪا گهڻا سنڌي عاشق، ڪهاڻيڪار ۽ شاعر اهو ٻڌي چرڪي پوندا ته سومرن ۽ سمن جي دؤر ۾ انهي اشراف طبقي کي پنهنجي پسند جو جيون ساڻي چونڊڻ جو ڪو حق نه هوندو هو ۽ پرڻي جو پيار سان پري پري تائين به واسطو نه هوندو هو. گهڻي ڀاڱي مٿيون ماڻهيون گهوٽن ڪنوارين جي چمندي يا ساماڻي ٿي ٿي وينديون هيون ۽ ڪجهه مائٽ چوڪريون ڪپائيندا به هئا، جتان وڌيڪ اڳهه ملندو هئڻ اتي ڏئي ڇڏيندا هئا. ڪا هيٺي ڌر وري ڏاڍي ڌر جي ٽيڪ وٺڻ لاءِ سرنديءَ واري ڌر کي ڏيئي جو سڱ ڏيڻ تي راضي ٿي ويندي هئي. ائين اها ڌر مٿي تي ويندي هئي ۽ ڪڏهن مالي فائدو به ٿيندو هئس. ٿري هندو، ٿر ۾ هر ڏهن سالن ۾ ٻه ڀيرا پوندڙ ڏڪار وارن ڏينهن ۾ اجهي جي آسريءَ طاقتور مسلمان زميندارن ۾ سڱ ڏيندا هئا. ڪنهن چوڪريءَ ڪنهن سان پرڻجڻ کان نهڪر ڪئي ته مائٽ ڪٿي ناس ڪندا هئس. گهڻين مٿين ۾ ته چوڪريءَ سان صلاح ٿي نه ڪندا هئا ۽ نه سندس راضيءَ جي پرواهه ڪندا هئا. ها باقي پرڻي کان پوءِ پاڻ ۾ پيار ٿي سگهيو ٿي ۽ ٿيندو به هو، پر جي نه ٿيو ته زال پنهنجي جاءِ زبان سان ٺاهڻ جي ڪوشش ڪندي هئي ۽ گهڻو ڪري ڪامياب به ٿي ويندي هئي. گهر جو وڏو بهرحال مڙس هوندو هو ۽ مالڪي جمائڻ لاءِ زال کي تنگ يا سونتيون هڻندو هو ته به مائٽيءَ جا مائٽ يا ٻيا ماڻهو ان کي ظلم نه پائيندا هئا. عورتن کي ٻارن مٿان ٻار به نجهيري رکندا هئا. گهڻيون ته وهيءَ ۾ ئي مري وينديون هيون ۽ مسلمانن ۾ رڻيل مڙس کي ضرورت محسوس ٿي ته ٻي زال پرڻجي ويهي رهندو هو. جيتوڻيڪ اهي شاديون چڱي ڳالهه نه ليڪبيون

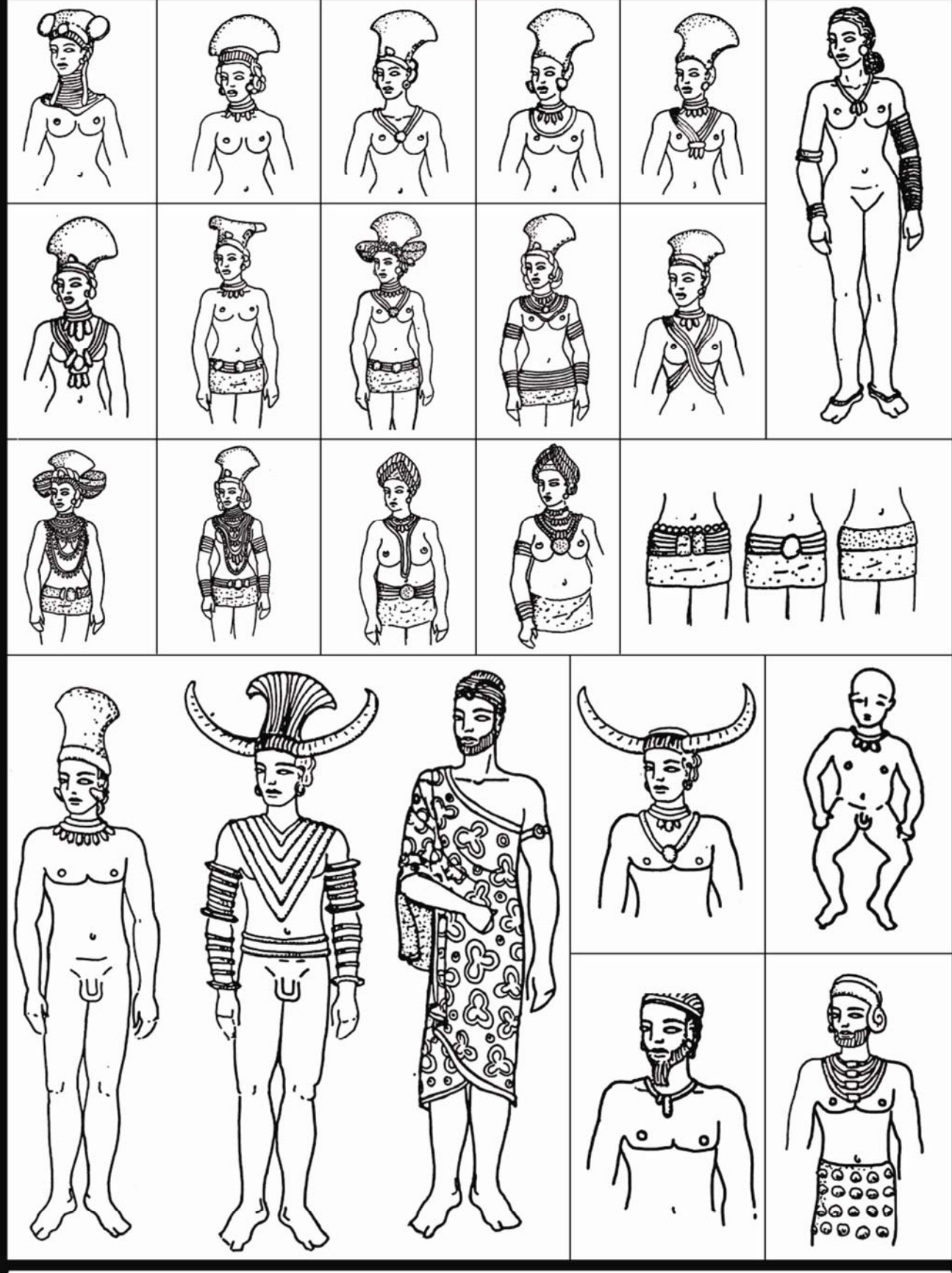

گهراڻن لاءِ هيءَ رسم اصولي طور ڌاري هوندي هئي. * سندن دؤر ۾ راتين ۽ شاهي گهراڻي جي عورتن کي روز دربار ۾ اچڻ، ملڪي ۽ انتظامي معاملن تي سوچ ويچار ڪرڻ ۽ صلاح مشوري ڏيڻ جي اجازت هئي، جيڪو اسلامي راج گهراڻن ۾ نه ٿيندو هو. اڪثر فيصلن ۾ عورتن جي راءِ شامل هوندي هئي. * ابن بطوطه ڄاڻايو آهي ته سومرا ڌارين سان مٿيون مائٽيون نه ڪندا هئا.

راج راتيون سومريون

سومرو حاڪم سنگهار بي اولاد گذاري ويو ته سندس زال همون راج راتي بڻي ۽ پنهنجن ڀائرن کي گورنر مقرر ڪيائين. دودي جي مرڻ کانپوءِ ڏيڻس تاريءَ پيءُ جو تخت سنڀاليو، بادشاهي وڌايائين ۽ مڙسيءَ ۽ عقل سان راج هلايائين. پنهنجي صغير پيءُ سنگهار جي پاران ڏهن سالن کان وڌيڪ راج ڪيائين ۽ پوءِ ماڻ ميٺ ۾ بادشاهي موٽائي ڏنائين. دهليءَ ۾ سندس همعصر رضيه سلطانه کي زوريءَ لائون ۽ نيٺ قتل ڪري ڇڏيائون.

زال مڙس جا تعلقات

البيروني ٻڌائي ٿو ته: زنا ڪار عورت کي گهر يا ڏيهه نيڪالي ملندي هئي. ٻنهي جي رضا خوشيءَ سان ڪم ٿيو ته ٻئي ڌريون سزاوار ٿينديون هيون. مرد زوري ڪئي ته ان اڪيلي کي سزا ملندي هئي. ڪنوارن ٻارن تي ڍڪ ڍڪيندا هئا. ڪارو ڪاري بلرچڪي رسم آهي، انهن اها سنڌ ۾ ارڙهين صديءَ ۾ آندي. ماڻهو مندرن کي ديوداسيون پيٽا ڪندا هئا. سومنات جي مشهور مندر ۾ ساڍيون ٽي سو ديوداسيون يا نرتڪيون هونديون هيون.

قديم مصرين وانگر زناڪار عورت جو نڪ وڍڻ جائز هوندو هو. هن سزا جو مطلب هوندو هو چهري جي پيلي ۾ پيلي وصف ۽ انساني سونهن جي انتهائي ضروري زيور کان محروم ٿي منهن ڪڍڻ جهڙو نه رهڻ. انهيءَ کان زناڪاري نه ٿيندي هئي.

گهڻيون زالون پرڻجڻ

ڪتري سردارن (ويٽهاڪن)، بادشاهن ۽ اميرن وزيرن کي گهڻيون زالون پرڻجڻ کان جهل نه هوندي هئي، باقي عام ماڻهوءَ کي هڪڙي ئي زال هوندي هئي.

مهائڻي چوڪري نوريءَ سان پيار جي افساني پڻ جنم ورتو. ٿي سگهي ٿو ته ان جو ڪارڻ ٻوڏي ۽ اسماعيلي سڪياڻون هجن، جن سنڌ ۾ موجود سڀني طبقاتي ويڇا ختم ڪري ڇڏيا هئا.

ماڻهن بهرحال هي قصا سچا سمجهي نوريءَ ۽ ڄام تماچيءَ جي قبر به ايجاد ڪئي ۽ 1959ع ۾ اها قبر آبپاشي کاتي وارن ڪينجهر ڍنڍ جي وچ تي ٻيهر اڏي، ائين ئي جيئن مصرين اسوان بند هيٺ آيل پراڻن ماڳن سان ڪيو هو.

مٿيون مائٽيون وڏا ڪندا هئا ۽ ٺهي ويندا هئا ته هڪ ٻئي کي سوکڙيون پاڪڙيون ڏيندا هئا. شادين ۾ دهل، شهنائون ۽ ٻيا ساز وڄندا هئا. ان موقعي تي ڏوڪڙ گهوربا هئا. هڪ کان وڌيڪ زالون پرڻجڻ جو رواج به هو.

عورتن جو درجو





گهر توڙي سماج ۾ عورتن جي مرتبي تي بحث مٿي ”پرڻو ۽ پيار محبت“ ۾ ٿي چڪو آهي. بين رسمن ۾ به عورتن جو درجو هيٺ هوندو هو. سماج ۾ عورتن جي درجي کي اجاگر ڪرڻ لاءِ ڪجهه وڌيڪ نڪتا هيٺ ڏجن ٿا:

- * سومرن ۾ مائي وياڻي ته پليد ليکبي هئي، مڙس وري سمهڻ نه ڏيندو هئس. ائين ڪپڙا به صرف هڪڙو پيرو ڪورا پائيندا هئا ۽ ڌوپڻ کان پوءِ نه پائيندا هئا.
- * سنڌي هندن وانگر سومرا پنهنجن مان ڪڏهن نه پرڻبا هئا، پاڻ ڌاريون زالون پرڻبا هئا، پر ڌارين ۾ سڱ نه ڏيندا هئا.
- * گهڻيون شاديون به ڪندا هئا. اسماعيلي ڌرم ۾ مردن کي اهو فائدو هو.
- * مهيني وارن ڏينهن ۾ مائين کي گهران ڪڍي ڇڏيندا هئا. ابيي ڊببواٽس 1818ع ۾ پنهنجي ڪتاب ”هندو ڪستمز، مينرس ائنڊ سوشل لاز“ ۾ هيءَ رسم ڏکڻ هندوستان ۾ اڻويهين صديءَ جي شروع ۾ عام ڄاڻائي آهي.
- * عورتون ”ستيون“ ٿينديون هيون ۽ مڙسن سان گڏ سڙي وينديون هيون يا جنگ هارائڻ مهل دشمن جي هٿ چڙهڻ کان آپگهات ڪرڻ وڌيڪ پسند ڪنديون هيون. هي رسم به هندو راجپوتن ۾ عام آهي.



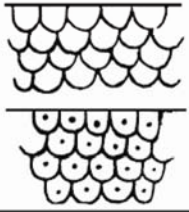
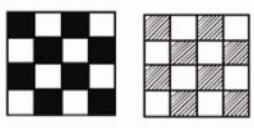

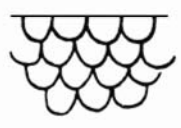
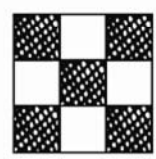
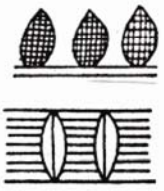
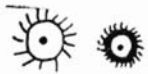
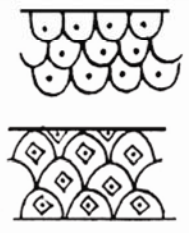
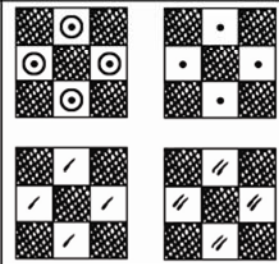
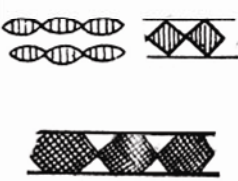
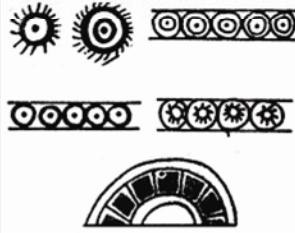
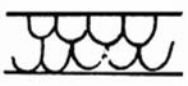
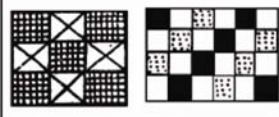



* بهرحال سومرن جي بادشاهي سماج ۾ هڪڙي سني ڳالهه اها هئي ته راج جي وارث جي بالڪپڻ وارن ڏينهن ۾ سندس بدران عورتن کي حڪومت هلائڻ ڏيندا هئا. هندو راج گهراڻن يا راجپوتن ۾، ڪجهه کي ڇڏي، ائين به عام هو، پر اسلامي راج

299. سنڌو سڀيتا ۾ چوڪين سرن، گهن، لٽن ڪپڙن ۽ گهر سينگارڻ ۾ استعمال ٿيندڙ ٻڙائونون؛ جيڪي سومرن جي دؤر ۾ به جاري رهيون.

سنڌو ماٿر سڀيتا واريون ٻڙائونون اڄ به هلن ٿيون. نمونن کي سج، مٿين، چوڪڙين، مڏيٿڙن، carbels ۽ مڇيءَ جي چلرن وارين ڪيٽيگرين ۾ ورهايو ويو آهي. سنڌو سڀيتا ۾ اهي نمونا گهڻي ڀاڱي ٿانون تي چٽيل آهن، پر سومرن جي دؤر ۾ عام توڙي چوڪين سرن، قبرن ۽ سونهن وڌائيندڙ شين تي ٺهڻ لڳا ۽ ويندي ڪنڀارڪن ٿانون تي به ٺهڻ لڳا. گهن تي اهي وري وري ورجائبا رهن ٿا. هيٺ ڪجهه بنيادي نمونا ڏجن ٿا، جيڪي اڄڪلهه به عام هلن ٿا.

مڇيءَ جا چلر	چوڪڙيون ۽ مڏيٿڙا	مٿيا	سج	جڳ
				آمري (3300-3700 ق-م)
				ڪوٽ ڏيجي (2500-3300 ق-م)
				موهن جو دڙو (1650-2350 ق-م)
				جهانگار (900-1300 ق-م)

ڪوٽ ڏيجي مان لڌل ٺڪر جي چوڙين، ڪنگڙن ۽ ڪن جي ٿلڀن ۽ ڪوڪن جا نمونا؛ اڄڪلهه اهي شيون مختلف ڌاتن مان ٺهن ٿيون.

			
			
304	305	306	307 308

300، 302 ۽ 303. چوڙيون: اهڙي نموني جون چاندي، سون ۽ ٽامي جون چوڙيون ويهين صديءَ ۾ عام هلنديون هيون. 301 ۾ ڏيکاريل ڌنڌن واري چوڙي چوڪندي واري 312 جهڙي آهي؛ مطلب تہ 5000 سالن کان هلندي پئي اچي.

304. پڪل چوڙيون.
305. واليون يا والا.
306 ۽ 307. ڪلبون. (ڊي جي اي).

پردو

هلندا تي آيا، چئي سگهجي ٿو ته مسلمانن کي ڇڏي ٻين ۾ اهي ئي اصول هوندا. مسلمانن ۾ پٽ ۽ ڌي پلي ڪيترا به هجن زالن جو ڀاڱو انين پتي هوندي هئي. گهڻيون زالون پڙهيل مردن جي ملڪيت مان سڀني زالن کي گڏائي انين پتي ملندي هئي. سومرا ڌاريون زالون پڙهيا هئا، پنهنجن مان پڙهڻن پاپ سمجهندا هئا ۽ ان ريت سڱن لاءِ ٻين طبقتن ڏانهن واجهائيندا هئا. پاڻ جهڙن يا گهٽ ذات مان به پڙهڻن جا مثال ملن ٿا. مرد گهٽ ذات مان زال پڙهجي سگهندو هو پر عورت کي اهڙو حق نه هوندو هو. نتيجي ۾ اوچين ذاتين ۾ مايون وڏي وينديون هيون ۽ انهن لاءِ گهٽ ڪٿي پوندا هئا، سو گهٽن جي وڏي قيمت چڪاڻي پوندي هئي. هي رواج سنڌي مسلمانن يا هندن ۾ ڪونهي، پر هندن جي گهڻائي ۽ وارن علائقن ۾ مسلمانن ۾ به عام آهي.

لٽوڪپڙو، اوچڻ ۽ رواج

عرب لکڻين مان ڏهين صديءَ جي پوئين اڌ جي ويسن، وڳن ۽ رواجن بابت ڄاڻ ملي ٿي ۽ چئي سگهجي ٿو ته يارهين صديءَ جي شروع ۾ به فيشن ۽ ويس وڳا ساڳيا ئي هوندا.

ابن حوقل (976ع) ٻڌائي ٿو ته سنڌ جا بادشاهه (هباري) قراطف (چوغو) يا جُبي جهڙو ڪپڙو پائيندا هئا ۽ هندوستان جي بادشاهن وانگر وڏا وار رکائيندا هئا. امير طبقي جا ماڻهو ڊگهين ٻانهن وارا جُبا پائيندا هئا ۽ وڏا پٽڪا ٻڌندا هئا. بادشاهه قيمتي پٿر جڙيل سونيون واليون، پلاهاري، لعلون ۽ زمرد پائيندا هئا. ويندي عام ماڻهو به ڪنن ۾ واليون ۽ ٻانهن ۾ سونيون چوڙيون پائيندا هئا. بادشاهه سونا تاج ۽ سونين ٽنڊن سان اُٿيل چوڻا پائيندا هئا. البيرونيءَ يارهين صديءَ جي پهرين چوٽائيءَ ۾ مردن کي زنائون شيون جهڙوڪ ٻانهن ۾ چوڙيون ۽ ڪنگڙ، آڱرين ۾ منڊيون ۽ پيرن ۾ پازيب پائيندي ڏٺا. مايون توڙي مرد پاڙن تائين وار رنگيندا هئا. مينڊي هر هنڌ ٿيندي هئي. ٻبر جا چوڏا گڏائڻ سان ڦڪو ۽ نير گڏائڻ سان نيرسرو ڪارو رنگ ڪندي آهي. مينڊيءَ کي رنگ پڪو ڪندڙ وڪڙن جهڙوڪ ڦٽڪي، ڪروميم، تامي ۽ لوهه سان گڏائي ڪم آڻجي ته کوڙ سارا رنگ ڪڍندي آهي ۽ يورپ ۾ پوئين صديءَ جي وچ تائين ڪپڙو چڙڻ ۾ ڪم ايندي رهي آهي. مينڊي اوڙيسا (هندوستان) ۾ سرجي. اتان مصر ويندي هئي، جتي فرعونن جي توڙي ٻين ميمن جي هٿن، پيرن ۽ نهنن کي گاڙهو، نارنگي ۽ پيلو ڪرڻ لاءِ ڪم آڻيندا هئا. مصر جا ماڻهو مينڊيءَ سان ڏاڙهي مڇون رنگيندا هئا ۽ يهودي پڻ انهن جي پَر ڪندا هئا. اڇن وارن کي ڪارو

اهڙي سڀيتا جتي معيشت تي زراعت حاوي هجي، اتي عورتون پردي ۾ نٿيون رهي سگهن. سنڌ جي زراعت سدائين چوپائي مال ڌارڻ سان ڳنڍيل رهي آهي؛ جنهن مان ماڻهن کي واپرائڻ لاءِ ڪير ۽ گوشت ملندو هو ۽ وهائڻ لاءِ وهت به. ٺوٺ ماحول ۾ مال کي سال جو گهڻو ڀاڱو ڪلي تي ٻڌي چارڻو پوندو آهي، ٻاهر تڏهن چارڻ ڪاهي ويندا اٿس، جڏهن قدرتي يا پوکيل گاهه ٿيندا آهن يا لباري کان پوءِ ٻنيءَ ۾ چرڻ لاءِ ڪجهه هوندو آهي. هن ڪم لاءِ وڌيڪ ماڻهن جي گهرج پوندي آهي ۽ مايون ۽ ٻار گهر ۾ توڙي ٻاهر هر ڪم ۾ هٿ وٺائيندا آهن. انهي ڪري ٻني ٻارو ڪرڻ وارا ماڻهو عورتن کي ڪنهن به صورت ۾ لڪائي ويهاري نه ٿي سگهيا، چو ته ايترا واڌو مرد ڪٿان اچن ها جو گهر جو گاڏو هلي. آبپاشيءَ تي زراعت مان ايتري واڌو اڀت نه ٿيندي هئي جو گهر جا اڌ پاتي گهر وينا ڪائين. هارين ويچارن جو حال ائين ۽ چاڙهين وارو هوندو هو ۽ مائين کي مردن سان ٻٽ ڪم ڪرڻو پوندو هو.

سڙي ٿين يا سڙيءَ چڙهڻ

فرائر جورڊينس (1323-1330ع) سنڌي هندن ۾ سڙيءَ جي رسم هجڻ جو ذڪر ڪيو آهي. هن 1342ع ۾ مالوا ۾ سڙي ٿيندي ڏٺي. لکي ٿو ته جيتوڻيڪ هيءَ رسم فرض نه هوندي هئي، پر اُتم ليکبي هئي. رڻڙ کي ساڙڻ جي اجازت سلطان کان وٺي پوندي هئي. زَنيل عورتن لاءِ به رستا هوندا هئا؛ باقي ڄمار رَن زال ۽ پاڪدامن رهي گهاري يا سڙي ٿي وڃي، سو اهي سڙي ٿيڻ بهتر سمجهنديون هيون. البيروني ٻڌائي ٿو ته بادشاهن جون زالون راضي هجن يا نه ڪين هر صورت ۾ ساڙيندا هئا. سڙيءَ جي رسم شروع وارن سومرن حاڪمن ۾ به هئي.

عورتن جي ملڪيت ۾ پتي

عورتن تي سمرتي متو لاڳو ٿيندو هو ۽ ڪين ڪجهه حق مليل هئا. برهمڻن ۾ عام طور عورت جي مڙس جي ملڪيت ۾ پتي پتن جيتري يا گهٽ ۾ گهٽ اڌ جيتري هوندي هئي. ڪترين ۾ زال جو ڀاڱو ٽي چوٿايون، ویشن ۾ اڌ ۽ شودرن ۾ چوٿين پتي هوندو هو. رن زال کي ملڪيت تي مالڪي رکڻ لاءِ پاڪدامن ٿي رهڻو پوندو هو. جيئن ته سومرا گهڻي ڀاڱي هندي رسمن تي هلندا هئا، گهٽ ۾ گهٽ سندن پهرين ٻه سو سالن تائين، جيستائين اسلام، هندو مت ۽ ٻڌ مت گڏ گڏ

چوکندي نموني قبرن تي ٺاهيل زانا ڳھ (14 کان 18 صدين دوران)



309



310



311

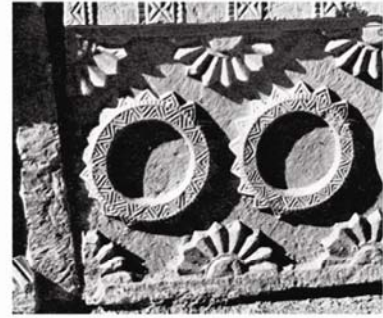

312



313

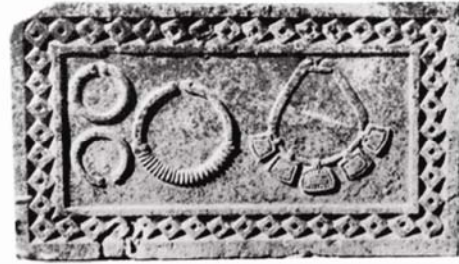

314



315

309. چوکندي قبرن تي ٺاهيل ھس يا ھسلي ۽ چوڙيون يا ڪنگڻ: ھوبھو ايڪيهين صديءَ جي ھسلي ۽ ڪنگڻن جھڙيون آھن.
310. ھس يا ھسلي: ھندن ۽ مڙس زال کي منگل سوتر ۽ ڪجهه مسلمان قبيلن ۾ مڙس زال کي ھس پارائيندو آھي.
311. چوکندي قبر تي ڳھ: ڪاٻي پاسي ايڪيهين صديءَ جي سنڌي سوني دھريءَ جھڙو ڳھ ٺھيل آھي ۽ ساڄي پاسي ھار، واليون، چنڊن ھار، پازيب يا پائل يا سنڌ جي ٻھراڙين ۾ ايڪيهين صديءَ ۾ ھلندڙ چانديءَ جا چنڪھن جا چوڙا وغيرھ ۽ جديد سنڌي ڪنڊال ٺھيل آھن.
312. ھن تي ويھين صديءَ جي چانديءَ جي ڪنگڻن جھڙا ٻه ڪنگڻ ڏسڻ ۾ اچن ٿا.
313. ھسلي، سھڻو پريل ٽڪون لڳل چولو ۽ چانديءَ جا والا پاتل سنڌي چوڪري چيلڙي سان کيڏي رھي آھي.
314. ھن تي چانديءَ جو سنڌي ٿاٺ، ھسلي ۽ ڪنگڻ ڏسڻ ۾ اچن ٿا.
315. تصوير 309 ۽ 314 جھڙا چانديءَ جا ڪنگڻ.
316. ۽ 317. چوکنديءَ تي اڪيريل ڦرڻو سج: ڦرڻو سج ۽ سندس چؤڌاري ڪنول يا ڪنور يا ڪوٺي جي پٽڙيون، سومرا دؤر جي ٻنھن ۽ چوڪين سرن تي عام ھئا. اھڙا ڏندن ۽ گڏين وارا ڪنگڻ ڪوت ڏيڄي مان لڌا آھن. ڏسو تصوير 301، 476، 490 ۽ 493.



316



317

رنگڻ لاءِ مينڊيءَ ۾ نير 200، 3 ق-م ڌاري ملايو ويو. بادشاهي ۽ جي پهرين سوا ٻه سو سالن تائين سومرن بادشاهن جي پوشاڪ به پڪ ساڳي هوندي، پر پوءِ جڏهن 1228ع ۾ الشمس جا منصبدار ٿيا، ته ٿي سگهي ٿو ته پوشاڪ به مٿاڻي هجين، جيتوڻيڪ ان ڳالهه جا به ثبوت موجود آهن ته هندو منصبدار دهلي سلطنت جي ڏينهن ۾ به پنهنجا اصلي ويس پائيندا هئا.

شراب

ماڻهو انگورن (ڊاڪ)، ڳڙ ۽ ماکيءَ مان شراب ٺاهيندا هئا. ڪجهه طبقن کي پيشن جي جهل هوندي هئي ۽ عورتن کي ته بنهه اجازت نه هوندي هئي. اسلام شراب پيشن کان سختيءَ سان روڪي ٿي. لڳي ائين ٿو ته سومرن جي دؤر ۾ شراب مذهب ۾ حرام هجڻ کان وڌيڪ مهانگو هجڻ ڪري گهٽ واپرائبو هوندو. هڪ ته اسماعيلين ۾ سختي گهٽ هوندي هئي، ٻيو سومرا سريال به هئا ۽ شراب جا شوقين به، سو دل تي پيشندا هئا. پنگ توڙي چرس ٻئي ديسي پيداوار هوندا هئا، سي بهرحال عام واپرائبا هوندا، جهڙي طرح ارڙهين صديءَ جي ماڻهن لاءِ ڄاڻايو ويو هو. هي ٻئي نشا پين جي پيٽ ۾ سستا آهن.

سومرن جا ڪجهه عجيب رواج

- سندن دؤر جا ڪجهه انوکا رواج يا ويساهه هي هئا:
- * سومرا ڌارين جي سامهون ماني نه کائيندا هئا. هي رواج سنڌي هندن ۾ ويهين صديءَ ۾ به عام هو.
- * هندن جي ابتڙ سومرا ماهيو گوشت شوق سان کائيندا هئا.
- * سومرا پنهنجي مٿن کي ساڙيندا به هئا ۽ پوريندا به هئا.
- * باهه مان لنگهي (اڄڪلهه چرپيلي) يا پاڻيءَ ۾ مقرر وت تائين ٽپي هڻي پاڻ کي بيڏوهي ثابت ڪندا هئا.
- * جادوءَ، جنن، نانگ بلائون ڌاريندڙ جوڳين، ڏاڻئين ۽ پوپن، پڪين جون بوليون سمجهڻ وارن ۽ ٻين انيڪ انڌ ويساهن ۾ به سندن ويساهه هوندو هو.
- * لاڙيچن سنڌين لاءِ هڪڙو عقيدو هو ته اهي جگر خور ٿيندا آهن، نظربنديءَ سان ماڻهوءَ جو جيرو ڪڍي بيمار ڪري وجهندا آهن. عبدالڪريم شائستاني (و. 1153ع) به اهڙي قسم جي عقيدن جي ڳالهه ڪئي آهي، اهو پاڻ به انهن ڳالهين ۾ ويساهيندو هو. سڌي علي رئيس به 1554ع ۾ نٽي جي ويجهو جگر خورن جي اهڙي طاقت بابت ٻڌو هو.
- * هنن حقيقتن مان ظاهر ٿئي ٿو ته سومرا هندو مت، مشرڪن ۽ اسماعيلي مسلڪ سڀني کي مڃيندا هئا. اهو گڻ رڳو ان دؤر جي اسماعيلي مسلڪ ۾ ئي هو، ڇاڪاڻ ته اها بغداد جي سني عباسين خلاف هڪ سياسي هلچل جو ڪردار ڪري رهي هئي.

سٺ ۽ منجھانس اٿيل سوتِي ڪپڙو عام هوندو هو، پر سرنديءَ وارا ريشمي ڪپڙو به پائيندا هئا. سنڌي اجرڪ (ت. 349) ۽ لنگيءَ (ت. 350) سان ملندڙ رنگن ۽ ڇاپن واريون ٻارهيون ۽ تيرهين صدين جون ٻه اڳڙيون گجرات مان لڏيون آهن. هڪڙي سوتِي آهي ۽ نير سان چُريل آهي جڏهن ته ٻي ريشمي آهي. ريشمي ڏاڳو پهريان ڌار ڌار رنگن ۾ چُرِيو هو ۽ پوءِ اُٿيو هو. چُر ۾ نير، آرينا، ٻير جا چوڏا، بصر، ڦاڙهي سنگ، چندن، هيڊ ۽ ڏکڻ ايشيا ۾ ٿيندڙ ٻيا ڪوڙ سارا پوٽا ڪم آڻيندا هئا. هي رنگ ڦيٽهڙ هوندا آهن ۽ بنهه لهي به ويندا آهن. پڪو رنگ چاڙهڻ لاءِ ڏاڳن کي پروتين ۽ سٺپ ۾ پوڙيندا هئا. رنگ پڪا ڪرڻ لاءِ انهن ۾ ڦٽڪي، توتيو، سرڪو، ليمي جو تيزاب، ٽن ڪلورائيڊ، آئرن سلفيٽ ۽ لڳي ٿو ته پوٽيشيم ڊائي ڪروم به ڪم آڻيندا هئا. اها ثابتي ڪاشيءَ جي ڌار ڌار رنگن مان ملي ٿي.

کادو ۽ پيتو

مڪيه کادو

سنڌوءَ جي پاسن وارن لٽياسن علائقن ۾ مڪيه کادو چانور ۽ تر ۽ ڪوهستان ۾ جور ۽ باجهري هوندا هئا. جور ايڏي ته نرجي هوندي هئي، جو سخت آب هوا ۾ به ٿي ويندي هئي ۽ هن مان ڪڙب ٿيندي هئي، جيڪا مال کائيندو هو. باجهري ڏهين بنين ۾ به ٿي ويندي هئي، پر ان توڙي ڪڙب جي حوالي سان جور کان درجو گهٽ هئس ۽ جور جي پيٽ ۾ ان توڙي ڪڙب گهٽ ڪندي هئي، جيتوڻيڪ گهٽ وقت بيهندي هئي ۽ اتي به ڪاهي سگهبي هئي جتي پاڻي بنهه ٿورا ڏينهن هوندو هجي. جيئن ته اتر سنڌ ۾ سيارو 15 آڪٽوبر کان 15 مارچ تائين هلندو هو، اتي واهن ۾ پاڻي چئن کان پنجن مهينن تائين هوندو هو. ان جي پيٽ ۾ لاڙ ۾ واهن ۾ پاڻي پن کان ٽن مهينن تائين هوندو هو ۽ ساريون، جور ۽ باجهري اهڙيون پليون نه ٿينديون هيون جهڙيون پليون ساريون اتر سنڌ ۾ ٿينديون هيون. لاڙ ۾ جهنگ جام

سومرن جي دؤر جا مرداڻا ۽ زنانا گهم ۽ پيا سامان

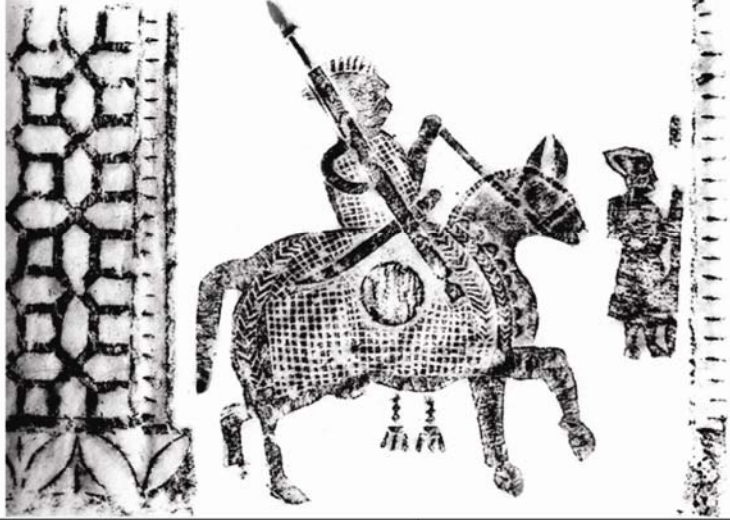

318



319

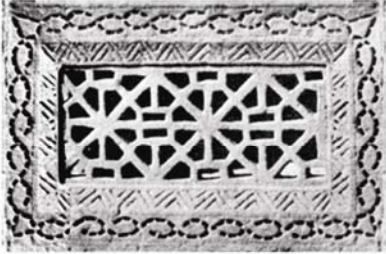

320

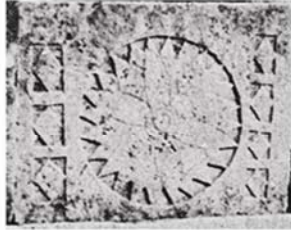

321

322



323



318. چوکندي قبر تان کاغذ تي ليکيل سپاهي: سندس پوشاک ۽ گهوڙي جو پلڻ هڪجهڙا آهن. اڳيان سنا ڪپڙا پهرييل خادم هٿ ۾ نيزو کنيو بيٺو اٿس. سندس هٿن ۾ تلوار، ڍال ۽ نيزو آهن. جاميٽريائي نمونو 419 ۽ ڪاهي ڪنڊ تي ٺهيل گل سنڌو سڀيتا جي ڪنڀارڪن تائون تي چٽيل نمونن جهڙا آهن.

319. ڍال، تلوار ۽ سٺي پوشاک پهرييل پيادو سپاهي.

320. چوکندي مقبري جو سينگار: هي نمونو ارڙهين صديءَ ۾ ريار محمد ڪلهوڙي (و. 1718) جي مقبري ۾ برهه هو. ڏسو تصوير 415، 416، 417، 418، 419 ۽ 420.

321. چوکندي قبر جو سينگار: هن تي ڏيکاريل ڳهن تي ٺهيل ڊزائون سومرن جي چوڪين سرن وارين ڊزائون جهڙيون آهن. ڏسو تصوير 473، 478 ۽ 503.

322. موهن جي دڙي جي نرتڪي (ناچڻي).

323. سنڌيائيءَ کي سڄين ٻانهن تي چوڙيون پاتل: هي رواج موهن جي دڙي جي جڳ کان وٺي هليو ٿو اچي. ناچڻيءَ کي ڪاهي ٻانهن جي ڪرائيءَ ۽ ڏٺوري ۾ ٺونڊ کان ڪلهي تائين چوڙيون پاتل آهن. جيئن ته ساڄي هٿ سان گهر جو ڪم ڪار ڪيو آهي، تنهنڪري ساڄي ٻانهن ۾ هٿ جي مڙي ويجهو ۽ ٺونڊ جي مٿان ٿوريون چوڙيون پيل آهن.

سومرن کي ورثي ۾ مليل سماج جي جوڙجڪ

ٽي ڪارڻ يهودين پاڪ رتبو ڏنو هوندس. مصر وارا چوڪرن جو چوڏهن سالن کان گهٽ ڄمار ۾ طهر ڪرائي ڇڏيندا هئا. گهڻي ڀاڱي سنڌ ۾ به وڏ ۾ وڏ ڄمار اها ئي سمجهي ويندي آهي.

سنڌ جي ملن ۽ صوفين هيءَ رسم سنڌي مسلمانن ۾ فرض بڻائي ڇڏي. پهريان سومرا حاڪم اسماعيلي هئا، ٻوڏي ۽ هندڪين رسمن تي به هلندا هئا، سو خبر ناهي ته طهر ڪرائيندا هوندا يا نه، پر پويان سومرا ئي سگهي ٿو ته صوفين جي اثر هيٺ هن رسم تي هلندا هجن. مغل، شاهي خاندان جي چوڪرن جو طهر نه ڪرائيندا هئا، ڇاڪاڻ ته اهي ان کي بادشاهي رت وهائڻ برابر سمجهندا هئا ۽ عوام کي بادشاهي رت وهائڻ جو حق نه هو.

شخصي صفائي

سنڌي ان دؤر ۾ صابن جي جاءِ تي مٺ لائيندا هئا. مٺ پاڻيءَ ۾ سولائيءَ سان ڳري رپيڙو ٺهندو آهي ۽ جسم تي لائڻ سان گل مان هر قسم جي مير ۽ سٺي چوهي صاف ڪري ڇڏيندو آهي. رپيڙي ۾ ٿورو تيل به گڏائبو آهي ۽ ملڻ کان ڪجهه دير ترسي پوءِ وهنجبو آهي. مٺ صابن وانگر هٿ ملڻ ۾ پڻ ڪم ايندو آهي. سنڌ جي ٻهراڙين ۾ ائين سنڌو سڀيتا واري جڳ کان وٺي اڄ تائين هلندو ٿو اچي. سومرن جي دؤر ۾ به پڪ مٺ لائيندا هوندا. هي ڪيلشم ڪابورنيت هوندو آهي ۽ ڪيلشم هوندي اٿس. سنڌ جي ٻهراڙين جون ڍڪيون مايون ڪيلشم جي پورائي لاءِ مٺ کائينديون آهن، پر هي جيورندو (هضم ٿيندو) صرف تڏهن آهن جڏهن وٽامن ڊي به گڏ کائجن. ٻهراڙيءَ جا ماڻهو کير جام پيئندا آهن، انهي ۾ موجود ڪيلشم ۽ وٽامن ڊي سان گڏ مٺ به جسم ۾ جيوري ويندو آهي.

هار سينگار

سرمون پاڻي اکيون ڪاريون ڪرڻ سنڌين جو اهم رواج رهيو آهي. سنڌي antimony sulphide، black manganese يا lead sulphide پيئنهين سرمون ٺاهيندا آهن. پينل سرمون ڊگهي ۽ سنهڙي ڳچيءَ وارين پتل جي سرميدائين ۾ وجهي رکندا آهن ۽ انهي مان سرائي ٻوڙي اکين ۾ پائيندا آهن. سرائيءَ جو لسٽرو چيٽرو سرميدائيءَ ۾ وجهبو آهي ته ڪجهه سرمون ان تي چنڊڙي پوندو آهي. ڪجهه سرايون سرميدائيءَ جي ڀڄيءَ جو ڪم به ڏينديون آهن. انهن جو رڳو هڪڙو چيٽرو لسو هوندو آهي. ڪجهه سرايون ڌار هونديون آهن. انهن جا ٻئي چيٽرا لسا هوندا آهن. سومرن جي ماڳن تان سرميدائين لڌيون آهن. انهن مان ڪجهه ته پتل جي ڍلاڻيءَ جا شاندار

سنڌ تي عربن جي راڄ دؤران سنڌ جي مسلمان جا به طبقا هوندا هئا؛ هڪڙا عرب پيا عجم يا ديسي. عرب پاڻ کي ”اشراف“ ڪوٺائيندا هئا ۽ ديسي ”موالي“ يا گراهڪ ڪوٺبا هئا. اشراف پاڻ کي اعليٰ نسل جو سمجهندا هئا. وٽن جاگيرون هونديون هيون. اهي موالين يا غير مسلمن جون چوڪريون پرڻجي سگهندا هئا، پر انهن کي سڱ ڏيندا نه هئا. غير مسلم ٽئين درجي جا شهري يا ڌمي ليکبا هئا ۽ جزيو پريندا هئا. ڌمين تي انهن جا پنهنجا قانون لاڳو ٿيندا هئا. عام طور چار طبقا هئا: اشراف، موالي، ڌمي ۽ غلام. لڳ ڀڳ ائين ئي جيئن هندن ۾ برهمڻ، ڪٽري، ويش ۽ شودر هوندا آهن.

سومرا دؤر ۾ مذهبي سهڻ ڪجهه اهڙا بزرگ، پير، فقير ۽ درويش پيدا ڪيا، جن کي مسلمان ٿوڙي هندو بڻي مڃيندا هئا. مثال طور هندو لال شهباز قلندر کي راجا پارٽري، خواجہ خضر کي چٽو امرائي ۽ اڏيري لال کي پٿورو پير ڪري ڪوٺيندا هئا. سومرن جون راجستان، خاص ڪري مارواڙ ۽ جيسلمير جي حاڪمن سان سڳابنديون ٿيل هيون.

ٻارن جا رانديڪا (ت. 358 - 377)

سومرن جي مختلف ماڳن تان مٽيءَ مان ٺاهي باهه ۾ پڇايل قسم قسم جي رانديڪن جي جهجهي انگ ۾ لپيڻ جو مطلب آهي ته انهن جو زبردست تعليمي ڪارج هوندو هو. ڪجهه رانديڪا ائين ئي اڏ گهڙيا هئا، پر ڪجهه انساني مجسما ۽ جانور به ٺهيل هئا. رانديڪا ٺاهڻ وارا ڪاريگر وڏي مهارت ۽ ڌيان سان زرعي اوزارن، خاص ڪري ڦيٽي گاڏين، گهر جي ٽانئون وغيره جهڙا هوبهو رانديڪا ٺاهيندا هئا. هيٺ به سنڌ ۾ باگڙي اهڙا رانديڪا ٺاهي ٻهراڙين جي ٻارن ۾ وڪڻندا آهن. موهن جي دڙي مان لڌل رانديڪا گهڻا بهتر ۽ سڄا لڳن ٿا، جنهن مان سومرن جي دؤر ۾ معيشت ۽ هنر جو زوال ظاهر ٿئي ٿو.

طهر (طوهر)

هيءَ رسم اصل ۾ مصر وارن جي هئي. اتان يهودين ڪنٽي ۽ پنهنجي مذهب ۾ فرض بڻائي ڇڏيائون. مسلمانن لاءِ اها فرض نه هئي، پر تازي تحقيق مان خبر پئي آهي ته ڏکڻ ايشيا ۾ مرداڻي عضوي جو ڪينسر طهريل مردن جي پيٽ ۾ اڻ طهريل مردن ۾ وڌيڪ هو. مطلب ته عمل ڪرڻ ۾ فائدو هو. گرم ريگستان جي اوائلي مصرين ان رسم کي صفائيءَ جو احتياط سمجهيو هوندو ۽ ساڳئي

چوڏهين کان ارڙهين صدين جي قبرن تي اڪيريل زانا ڳڻھ

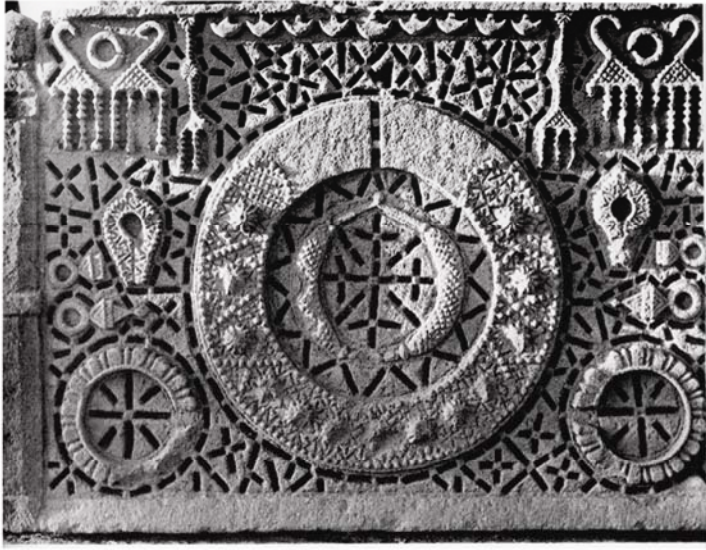

324

325

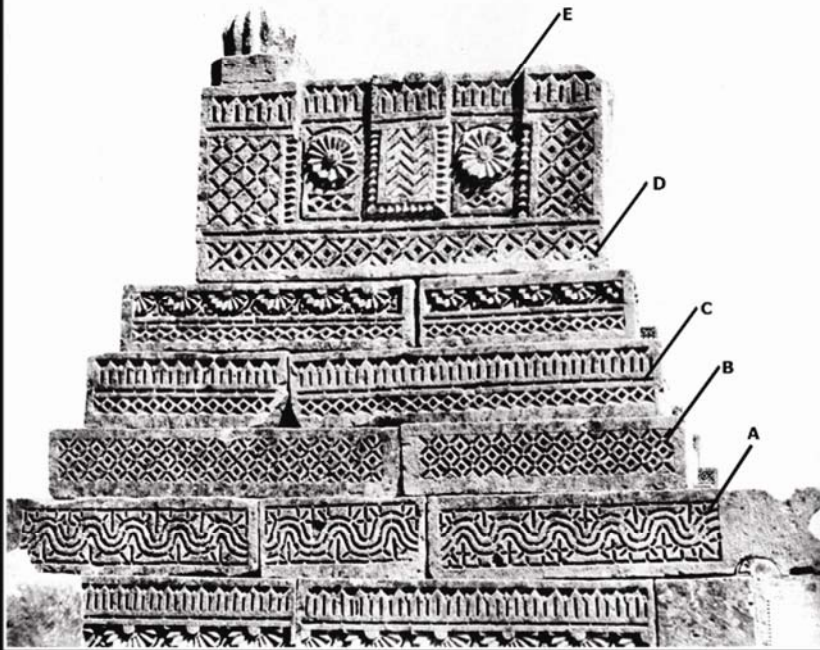

327

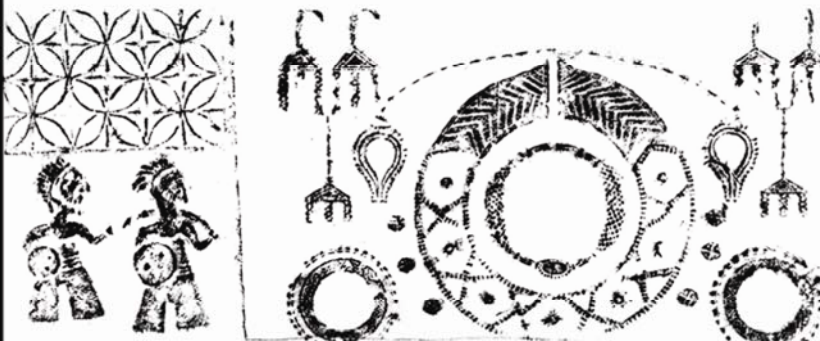

326

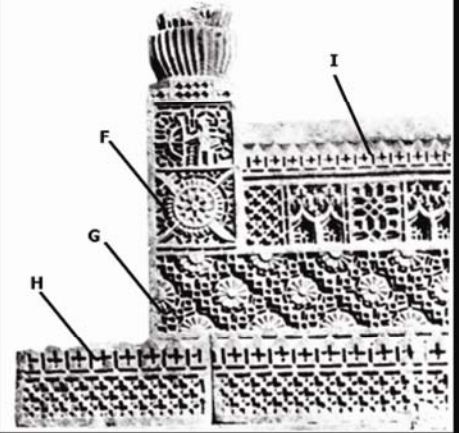

324. چوڏهين کان ارڙهين صدين جي چوڪنڊي قبرن تي ڳڻھ جا نمونا ڏسڻ ۾ اچن ٿا. ساڄي پاسي ڏيکاريل جهڙا چانديءَ جا ڳڻھ ويهين صديءَ ۾ عام هلندا هئا.

325. 326 ۾ سهڻا سينگاريل چوڪنڊي مقبرا؛ مٿن ٺهيل ڊزائون A, B, C, D, E, F, G, H ۽ اڳهن تي ڏهين صديءَ کان به اڳي کان وٺي ويندي ويهين صديءَ تائين ورجائيندڙ رهيون. 324 زانن، 325 ۽ 326 مردائين قبرن آهن. ڪنول جو گل سج سان تشبيهه آهي ۽ سندس چوڌاري ڳڻھ آهن.

327. چوڪنڊي قبر تان ڪاغذ تي ڳڻھ ليڪيل ڳڻھ: مٿي ڪاٻي پاسي ڏنل جاميٽريائي نمونن جهڙا آمري کان جهڪر تائين لڌا آهن. اهي چُر ۽ رلين ۾ ايڪهين صديءَ ۾ به ورجائجڻ پيا. پازين جي چوڌاري گل جون پٽيون آهن.

انچ، ۽ ارڙهن کان ويهه انچ چورس ويڪريون هونديون هيون. ڪن ڪي ڪرسيءَ وانگر، پر ٿوري وڏي، ٽيڪ به هوندي هئي. هي به واڻ سان ٿي واڻبيون هيون.

سنڌ ۾ پينگهي (هندورو) نالي نرالي لڏي ڪٽ هوندي هئي. هيءُ ڇهن کان ست فوت ڊگهي ڳنيءَ يا گهوڙيءَ ۾ لڏندو هو. ڳنيءَ ۾ مٿن کان ۽ ۾ پيرن کان، چئن چنگهن تي بيٺل هوندي هئي، جيڪي زمين تي ٿوريون تڙي بيٺل هونديون هيون. وچ تي پينگهو مڙي سان پيو لڏندو هو. هندورو پنجن کان ڇهه فوت ڊگهو هوندو هو. چئني ڪنڊن تي پاوا ۽ پاسن سان پٽيون بانهيون هونديون هئس. ٻارن لاءِ ننڍڙا پينگهڙا هوندا هئا. اهي ڳني يا چت ۾ ٻڌل رسن ۾ لڏندا هئا. هر سنڌيءَ جي گهر ۾ پراڻن جڳن کان وٺي ائين هلندو ٿو اچي. بيلاس 1854ع ۾ برهمڻ آباد مان اڄوڪي پينگهي جهڙو عاج جو ڪجهه فرنيچر لڏو هو. ان جي تصوير (ت. 138) ڏنل آهي.

لڪيڙهه لاءِ ڪٽ نموني ميز هوندي هئي. اها واڻ سان نه واڻبي هئي پر مٿان ڪاٺ جو ٽاڪ لڳندو هئس. ڊيگهه ويڪر ساڳي ڪٽ واري هوندي هئس. انهي ڪي صندل ڪوٺيندا هئا ۽ انگريزن جي اچڻ کان اڳ عام هوندو هو. اهو ڪٽ جو ڪم به ڏئي سگهندو هو، پر گهڻو ڪري لڪيڙهه جي ڪم آڻيندا هئس. انهي سان گڏ لاهونديءَ تي ٺهيل پيٽي يا ڊيسڪ هوندي هئي، جنهن ۾ ڪتاب، ڪاڳر، پينون ۽ مس ڪپڙيون رکڻ لاءِ تالا لڳل خانا به هوندا هئا. اها به ويڪر ۾ ميز جيتري يا ڪجهه گهٽ پر ٿوري مٿي هوندي هئي. لڪڻ وارو صندل تي پلڪ هڻي ويهندو هو ۽ لڪيڙهه مهل ڪاڳر ڊيسڪ جي لاهونديءَ واري پاسي تي رکندو هو. فرنيچر جو اهو اسمر واپارين، ڳوٺن جي چڱن مڙسن يا سندن منشين وٽ عام هوندو هو. اهو اسمر سنڌو سڀيتا جي لڳ ڀڳ همعصر، فرعونن جي دؤر ۾ مصر ۾ به عام هوندو هو ۽ هيٺنتر به پاڪستان جي ننڍن وڏن شهرن ۾ دڪاندارن وٽ عام آهي.

فرنيچر جو ٻيو اهم اسمر ڪاٺ جي پيٽي يا صندوق هوندي هئي. اها به انگريزن جي دؤر کان اڳ عام هئي. ڪاٺ جي هيءُ مضبوط صندوق عام طرح ڇهن کان اٺ فوت ڊگهي، ٽن کان چار فوت ويڪري، اڍائڻ کان ٽي فوت مٿي هوندي هئي ۽ مٿان اٽڪل ارڙهن کان ويهه انچ چورس دري هوندي هئس. هن ۾ اندر ڪلڻ وارا خانا ۽ قيمتي شيون ۽ گهر رکڻ جي جاءِ هوندي هئي. ڊڪڻ صندوق گهڻو ڪري ٻاهر ناهي، ايسون ڪوٺڙيءَ ۾ آڻي ملائيندا هئس، جيئن چور ٻاهر نه ڪڍي سگهنس. هنن صندوقن تي چٽ اڪيريندا هئا ۽ ڌاتوءَ جون پٽيون ڪوڪن سان هڻندا هئا. اهڙيون صندوقون پراڻي مصر مان لڏيون آهن ۽ پڪ سنڌ ۾ به هزارين سال اڳ آيون هونديون.

نونا آهن. سنڌي سرهاڻ به ڪافي هڻندا هوندا. قسمن قسمن سرهاڻيون قدرتي عرقن، ٻجن ۽ تيل مان ٺاهيندا هئا. انيڪ قسمن جا ڍڀ به هوندا هئا. جهنگ ۾ پنهنجي منهن ڦٽندڙ ٻوٽي هيرڻ جو تيل به ڏين، ليپن ۽ مڪن ۾ ڪم ايندو هوندو. ويهين صديءَ جي پهرئين اڌ ۾ اهو گهر گهر عام هوندو هو.

درسنين (آئينا) گهٽ ۾ گهٽ 4,500 سالن کان استعمال ٿينديون اچن. اڳي اهي تامي يا ڪٽ ڪي لسڙو ڪري ٺاهيل هونديون هيون ۽ مٿان قلعيءَ جو ليپ هوندو هئن. پاري چڙهيل شيشي جون درسنين سترهين صدي عيسويءَ ۾ ايجاد ٿيون.

وار ٺاهڻ ۽ ٻڌڻ لاءِ ڪاٺ ۽ ڦٽيون (ڪنگا) هوندا هئا. ڪاٺ ڪاٺ يا ڪنهن ڌاتوءَ ۽ ڦٽيون ڪاٺ يا عاج مان ٺاهيندا هئا. ڦٽين جا هڪڙي پاسي ڏند سنهڙا ۽ گهاٽا، ۽ ٻئي پاسي ٿلها ۽ ڇڊا هوندا هئا. عام ڦٽيون ڪاٺ جون هونديون هيون ۽ سرنديءَ وارن لاءِ عاج جون ٺهنديون هيون. موهن جي دڙي کان وٺي ويندي ويهين صديءَ جي پهرئين اڌ تائين سلسلو ائين هليو، تنهن کان پوءِ ڪاٺ ۽ عاج جي جاءِ رٿڙ ۽ پلاسٽڪ وٺڻ لڳا.

ويڻو (ت. 139-141) ضرورت به هوندي هئي ته ٺٽ به. ڍڀ جي تيلين مان ٺهيل ويڻن تي پٽ جي ڏاڳن سان انيڪ ڊزائون اٿيون هيون ۽ سهڻيون رنگ برنگي ڳنيون هڻندا هئس. ويڻا ننڍا ۽ وڏا به هوندا هئا. ڪجهه ته ايترا وڏا هوندا هئا، جو اتي بيهي پنهني هئن سان جهلڻا پوندا هئا. اڻويهين ۽ ويهين صدين ۾ آفيسن ۽ اوطاقن ۾ هلندڙ جُهلي انگريزن جي هڪڙي ڪلارڪ 1784ع ڌاري ڪولڪتي ۾ ايجاد ڪئي.

فرنيچر

جيتوڻيڪ سومرن جي جڳ جو گهريلو فرنيچر ڪو نه بچيو آهي، پر سنڌ جي ٻهراڙين بابت ارڙهين کان ويهين صدين جي ڄاڻ مان پتو پوي ٿو ته، چئن پاڻن واريون مستطيل ڪٽون هونديون هيون؛ عام طور ٽن کان چار فوت ويڪريون، ٻه فوت مٿي ۽ مڇن جي واڻ سان واڻبيون هيون. هي سنڌ ۾ اڃا به هلن ٿيون. واڻ پيش ۽ ڪڇيءَ جي ڦرهن مان به وٺبو هو. مڇن جو واڻ سونهن وڌيڪ ڪندو هو، پر جهليندو گهٽ هو. ڪجهه سرنديءَ وارا پاڪري يا اوڻي ڏاس ڪٽائي ان سان ڪٽون واڻائيندا هئا. هي شاهوڪار شوق ڪندا هئا، پر ان ۾ جهل گهٽ هوندي هئي. ڪٽ جا پاوا سادا يا رنبيءَ سان اڪيريل چورس، يا جنڊيءَ تي لتل گول به هوندا هئا. جنڊيءَ جو هنر ڪجهه ڪاريگر ڊڪڻ ٿي ڄاڻندا هئا. جنڊيءَ لتل ۽ لاک وارو فرنيچر سڀ کان پلو سمجهيو ويندو هو. سيءَ ۾ باهه جي چؤڌاري منجين تي ويهندا هئا. انهن جا پاوا ننڍا، اٽڪل اٺ کان ڏهه

سومرن جي پراڻن ماڳن تان لٽل مرداڻا ۽ زنانو ڳچيءَ جا



328



329



330



331



332



333



334



335



336



337

328. گهٽ قيمتي پٿر جي مٿين جو هار. (ل.م.)
 329. گهٽ قيمتي پٿر جي مٿين جو هار. (ل.م.)
 330. مڇيءَ جي هٿن جو هار. (پ.م.)
 331. ٺڪر جا ٻه هار ۽ ڪن جو ڪوڪو. (پ.م.)
 332. گهٽ قيمتي پٿر جو هار. (ل.م.)
 333. ٺڪر جو هار. (پ.م.)
 334. ٺڪر جو هار: ننڍي ۾ ننڍي مٿي جو ڊ. 2.7 س.م. ويڪر 5.55
 س.م. هن ۾ سڳهي جو سورخ ننڍڙو آهي. موهن جي دڙي جي
 هڪڙي ٺڪر جي هار جا سورخ ايترا وڏا آهن جو منجهن رسو
 هليو وڃي. اهو جانورن جهڙوڪ وهڙي، ڏانڊ يا ڪٽي کي پاڻن
 جو ٿي سگهجي ٿو. (س.ن.)
 335. ڪاري شيشي جو هار: انهن ڏينهن ۾ شيشو ٺاهڻ جو ڌان؛ اڃا نه
 آيو هو. پر ڪاريگر قدرتي شيشي مان مختلف شيون ٺاهيندا
 هئا. (پ.م.)
 336. قيمتي پٿر جا ٻه هار. (پ.م.)
 337. ڪوڏ مان ٺهيل ڪن يا ٺڪ جي ڦٽي. ڊ. 2.15 س.م. ٽولهه 1.9
 س.م. (س.ع.)

مان ڪجهه گهڙيون جان چڙائي، وندر ورونهن لاءِ چوندي آهي. ان ڪري ڪتر مذهبي ماڻهو پلي ڇا به ڪن، پر راندين ۽ ڪيل تماشن جي معاشري ۾ هڪ الڳ جاءِ رهي آهي ۽ پٽي گڏ گڏ هلندا رهيا آهن. ڪتر مذهبن جي ڪروڙ کي مانو ڪرڻ لاءِ ماڻهو، پيرن فقيرن جي درگاهن تي هر سال لڳندڙ عرس (ميلي) جي موقعي تي، ڪيل تماشن جو بندوبست ڪندا هئا. اتي مذهبي ماڻهو عبادت ڪرڻ ۽ ٻيا ماڻهو ڪيل تماشا ڏسڻ، راڳ روپ ٻڌڻ ۽ شيءِ شڪل، ڳانا ۽ رانديڪا وغيره وٺڻ اچي گڏ ٿيندا هئا. ميلا ۽ عرس هندوستان ۾ به لڳن ٿا.

انهن ڏينهن ۾ ڏکڻ ايشيا جي لوڪ پسند ۽ شاهي ورونهن هيون: ناچ، راڳ، سنگيت، ناٽڪ، جوا، شاعري، بحث مباحثا، ڪپڻي، فوجي مشقون، هاڻين جا مقابلا، ڏکڻ ايشيائي پولو، ملاڪڙا، مقابلا ۽ دويدو ويڙهه، ۽ پڪين ۽ جانورن جهڙوڪ ڪڪڙن، پاڙو تترن (ت. 247)، گهٽن، سانن ۽ ڪبوترن (ت. 243) جي ويڙهه. سنڌي ڪبوتر پلي نسل جا ليڪبا هئا (هسٽري ائنڊ ڪلچر آف انڊين پيپل، ڀاڱو-5) ۽ سون، چاندي ۽ ڪاڻي جي پيچرن ۾ پلڀا هئا. شڪار ڪرڻ، باز ڌارڻ ۽ مڇي ڦاسائڻ به عام شوق هئا، پڪ سان چئي سگهجي ٿو ته سنڌ ۾ به اهڙيون ئي رانديون ٿينديون هونديون.

سنڌ ۾ لوڪ پسند ۽ شاهي ورونهن

رانديون سڄي ڏکڻ ايشيا واريون ساڳيون ئي هونديون هيون. بارڪينهوڙن (بال) ۽ پڙيل چوڪريون پينگهن سان ڪيڏنديون هيون. ناچ، ڳائڻ وڃائڻ ۽ ناٽڪ سڀني کي وڻندا هئا. ڪيترن ئي قسمن جا ساز جهڙوڪ ڦوڪ وارا ساز، تار وارا ساز، ڊهل ۽ شهنائي ماڻهن کي وڻندا هئا، جوا، هر طبقي جا ماڻهو عام ڪيڏندا هئا. ملاڪڙا سڀني جي دل پسند ورونهن هوندا هئا. دربارين ۽ وڏن ماڻهن جي ميٽن ۾ فوجي ۽ ادبي مشقون ٿينديون رهنديون هيون. پڪين، جانورن ۽ ڪبوترن جي ويڙهه عام هوندي هئي. سنڌي ڪبوتر بهترين نسل جا هوندا هئا. ماڻهو ڪڪڙ به ويڙهائيندا هئا، جيڪا اڄ به سنڌ ۾ لوڪ پسند وندر آهي. شڪار ڪرڻ ۽ مڇي ڦاسائڻ به لوڪ پسند وندر هوندا هئا.

ويساهه ۽ انڌ ويساهه (شرڪ)

گذريل ٽن صدين دوران ماڻهن جي انڌ ويساهن ۾ ويساهن ۾ بنهه ٿورو فرق آيو آهي. مثال طور: سپاڳي ۽ نياڳي گهڙي يا سدورو ۽ ندورو سٺو ڪتن، پلين، ڪرڙين، ڪانون ۽ ٻين پڪي پڪڻن جي سپاهه سان جوڙيندا هئا. ٻار جي ڄمڻ سان ئي ٽپڻا لڳڻ شروع ٿي ويندا هئا ۽ جادو توڻن وارا جادوگر ۽ پوپا به عام هوندا هئا.

هاڻي هي ختم ٿينديون ٿيون وڃن. قيمتي ڌاتو ۽ روڪ ناڻو هاڻي بينڪن ۽ لاڪرن ۾ ٿا رکجن.

پنگ لاءِ ماڻهو ڪٿڻ

بزرگ بن شهريار لکيو آهي ته ڏهين صديءَ ۾ گجرات ۾ پنگ لاءِ ماڻهو ڪٿڻ عام هوندو هو. ويهين صديءَ جي پوين ٻن ڏهاڪن ۾ سنڌ جو حال به ساڳيو هو. گهڻو ڪري شاهوڪار واپاري ڪچندا هئا.

رڌڻي جو سامان

رڌڻي جو سامان ايترو اعليٰ قسم جو نه هوندو هو. کاڌو اوڀارڻ ۽ رڌڻ لاءِ ڪنپارڪا تانوَ هوندا هئا. انهن جو ترو گولائيءَ تي ٺهيل هوندو هو، جيئن اهي چلهه جي پاسن سان رکيل مٽيءَ جي مارنگن تي ڪپي ويهن ۽ باهر جو تاءُ به سڄي تانوَ کي هڪجهڙو اچي. ٻهراڙين وارا ڪاٺيون ٻاريندا هئا، پر شهرن ۾ ٿي سگهي ٿو ته ماحول صاف رکڻ لاءِ اگر پڻ ٻاريندا هجن. ڳوٺن ۾ ڪاٺين جي کوٽ وقت مال جا سڪل چيٽا به ٻاريندا هئا. ماچيس يا تيليون عام نه هوندا هئا، تنهنڪري ماڻهو گهرن جون چلهيون وسائيندا نه هئا ۽ ان ئي پهر ڊڪيل هونديون هيون. جيئن ته چيٽي جو تانوَ گهڻي دير هلندو آهي، سو چيٽو ڊڪائي ڇار ۾ پوري ڇڏيندا هئا ۽ ضرورت مهل کوٽي ڪڍي باهر ٻاريندا هئا.

تانوَ

تانوَ عام طرح ٻن قسمن جا هوندا هئا: هڪڙا عام استعمال جا ۽ ٻيا گهر جي سونهن يا ڪنهن خاص موقعي لاءِ. پهرئين قسم جا تانوَ مٽيءَ جا آويءَ ۾ پڪل ۽ ٻيا پٿر ڪوري ٺاهيل هوندا هئا. ٽامي ۽ ڪٽ جا تانوَ به هوندا هئا. چريون ۽ چمچا وغيره ٽامي، پتل ۽ رڪ جا هوندا هئا. نڪر جا تانوَ ٻن قسمن جا ٺهندا هئا: هڪڙا سادا ٻيا ڪاشيءَ جا. ٻنهي تي ڊزائونون ڇاپيل هونديون هيون. سومرن جي دؤر جي تانوَ تي ڪجهه لکيل به آهي. ٿي سگهي ٿو ته اهي ڊڪاندارن جي وڪرن رکڻ جا تانوَ هجن ۽ مٿن منجهن رکجندڙ وڪرن جا نالا لکيل هجن. ڪاشيءَ جا تانوَ ٻاهران به ايندا هئا ۽ ڏيسي پڻ ٺهندا هئا.

رانديون، ڪيل تماشا ۽ ميلا ملاڪڙا

ڪتر مذهبي ماڻهن کي ڪنهن قسم جو ڪيل تماشو، راند روند يا ميلو ملاڪڙو نه وڻندو آهي ۽ چوندا آهن ته ماڻهو بس رڳو ڪنڌ لاڙي پيا ڳهن. عام ماڻهن جي دل وري، انن ئي پهرن جي هٿ هٿان

گهڻو (زيور)

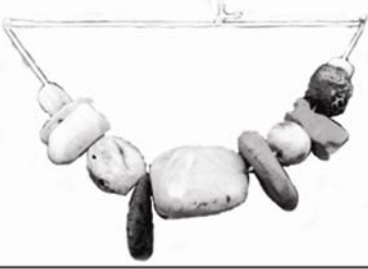

338



339



340

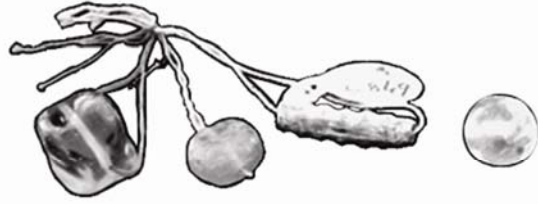

341



342



343

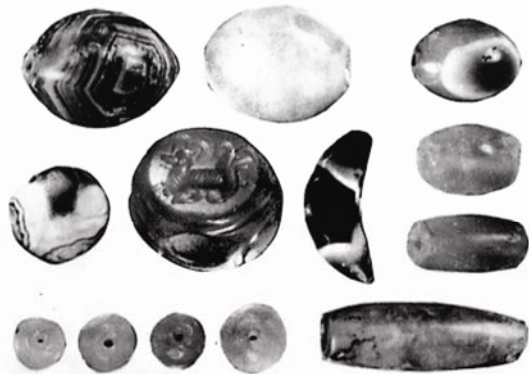

345

338. شيشي، گهٽ قيمتي پٿرن ۽ ڪوڏين وغيره مان ٺهيل الڳ الڳ گهڻو جا ٽڪرا. (س ع).

339. گهٽ قيمتي پٿر ۽ شيشي مان ٺهيل الڳ الڳ گهڻو جا ٽڪرا. (ع س).

340. هار. (پ م).

341. گهٽ قيمتي پٿر. (س ع).

342. (مٿي) اڄڪلهه هلندڙ ڪن ۽ نڪ جا گهڻو؛ تصوير 503 سان ملندڙ ڊزائن. (هيٺ) موتين يا مٿين (هنن کي

پيرون به چوندا آهن) سان والا؛ اهڙيون ئي مٿين واريون ڊزائون چون ڪين سرن تي آهن.

343. مختلف قسمن جي ڪچي مال مان ٺهيل الڳ الڳ قسمن جا مٿيا ڏاڳي ۾ پوييل. (ع س).

344. برهمڻ آباد-منصوره مان لڌل چانديءَ جو Broche.

345. برهمڻ آباد-منصوره مان لڌل گهٽ قيمتي پٿرن مان ٺهيل مٿيا ۽ گچيءَ جا گهڻو.

غلامي يا پانهٻ

دهليءَ کان ٻاهر غلامن جا اگه گهٽ هوندا هئا. ڏکڻ ايشيا کان ٻاهر عرب ملڪن ۾ هندوستاني چوڪريون 20,000 تنڪا به ڪنديون هيون. هي مهانگيون پانهيون جيڪڏهن مسلمان هونديون هيون، قرآن پڙهڻ، لکڻ، ڳائڻ ۽ نچڻ ڄاڻنديون هيون ۽ سڀيءَ سنو هوندو هئڻ، ته گهڻو ڪري مالڪ کي هرڪائي وجهنديون هيون. عرب دنيا ۾ هندوستاني چوڪريون ترڪ ۽ بازنطيني (يورپي) ۽ ٻين نسلن جون چوڪرين کان پليون ليڪبيون هيون. هندوستاني عورتون سونهن سويان جي ڪري عربن کي ڏاڍيون وڻنديون هيون. ڏهين صديءَ ۾ جابز، سليمان تاجر ۽ مسعوديءَ لکيو آهي ته سنڌي عورت لاءِ هندوستان کان ٻاهر وڏو چاهه هوندو هو.

راڳ ۽ سنگيت

سنڌي راڳي ۽ سنگيتڪار پنهنجي فن ۾ پيڙ هوندا هئا. سندن راڳ ۽ ساز تي موهجي ٻڌندڙ ڪڏهن روئي پوندا ته ڪڏهن کلندا هئا. پانهين کان سواءِ ٻيون فنڪار عورتون به ماڻهن جي دل وندرائڻ جي ڪار ڪنديون هيون ۽ انهن ڌنڌن جي ڪا مخالفت نه هوندي هئي.

غلامي سڄي ڏکڻ ايشيا ۾ ڪلئي عام هلندي هئي. البيرونيءَ جي چوڻ مطابق، غلام چوڪرين جا ولر هٿ ڪري ۽ سوڪڙيون ڪري ورهائڻ، ان دؤر جي اخلاقي قدرن تي زبردست روشني وجهي ٿو. دهلي سلطنت ۾ مفتوح ماڻهن جي عورتن، ويندي شهزادين کي به، پانهيون بڻائي درٻار توڙي اميرن کي وندرائڻ لاءِ نچائيندا ۽ ڳارائيندا هئا. هندو به جڏهن مسلمانن جو ڪو پرڳڻو فتح ڪندا هئا ته راجپوت، سيد زادين (بيبين) سميت، مسلمان عورتن کي پانهيون بڻائي ۽ کين ناچ جي سکيا ڏياريندا هئا.

غلامن جا چار درجا هوندا هئا: هڪڙا غلام گهرن ۾ ڄاول، ٻيا ملهه تي ورتل، ٽيان مال غنيمت ۾ هٿ ڪيل ۽ چوٿان ورثي ۾ مليل، پر ماڻهو پاڻ وڪڻي به غلام ٿيندا هئا. هي ان دؤر جو سمرتي قائدو هوندو هو. مارڪو پولو ڏکڻ ايشيا جي بادشاهن جون ڪيتريون ئي زالون، سُریتون ۽ پانهيون ڏٺيون. سنڌ ۾ ڏيساور کان ايندڙ مال ۾ غلام اهم وڪر هوندا هئا. غلامن جا ملهه هيٺ ٿيبل ۾ ڏنل آهن.

ان دؤر ۾ هندوستان ۾ غلامن جا اگه

دؤر	غلام جو قسم	ملهه تنڪن ۾ (سنڌي ٽڪا)
علاءُ الدين جو دؤر 1295-1315ع	ڪم واري چوڪري (گهريلو پانهي) ويهاريل (يار، سریت يا داشت) مرد غلام	5-12 20-40 100-200
محمد بن تغلق جو دؤر 1325-1351ع	خدمت گذار چوڪري ويهاريل ڳيرو چوڪرا	8 15 4

وندر ۽ ورونهن



346

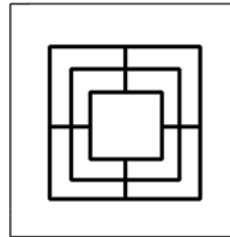

347

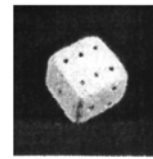

348

346. شطرنج راند جو ابتدائي نمونو موهن جي دڙي ۾ سرجيو. اڄڪلهه هلندڙ شطرنج انهي مان نڪتي. ڏکڻ ايشيا ۾ هيءَ راند 2,000 سالن کان وٺي گهرن ۾ ڪيڏي ٿي اچي. سومرن جي دؤر ۾ پڻ اڄڪلهه وانگر شطرنج ضرور ڪيڏي هوندي.

347. نوڙڻ (meril, merel, merell): هيءَ راند موهن جي دڙي مان نڪر تي ٺهيل لڏي آهي ۽ 4,350 سال اڳي وانگر اڄ به سنڌ ۾ ڪيڏي ٿي. اها راند ليڪڪ پاڻ زيڪوسلواڪيا جي هڪڙي ڳوٺ ۾ به ڪيڏندي ڏٺي. ٿي سگهي ٿو ته اها 12,000 سالن کان به وڌيڪ اڳي سرجي هجي؛ جڏهن اڄوڪي پاڪستان وارن علائقن ۽ اوڀر يورپ جا شڪار ۽ ميڙ چونڊ تي گذر ڪندڙ ماڻهو وچ ايشيا جي جهنگن ۾ جانور مارڻ ويندا هئا ۽ اتي سندن وچ ۾ ميل ميلاپ ٿيندو هو. اها سومرن جي دؤر ۾ به ضرور عام هوندي.

348. چڪو يا ڍارو. (ڪينوير، انڊس ويبي سولائيزيشن).

ڪپڙا (اوپڻ ۽ پهرڻ) ۽ هار سينگار جو سامان ۽ رنگين گهم

349



350

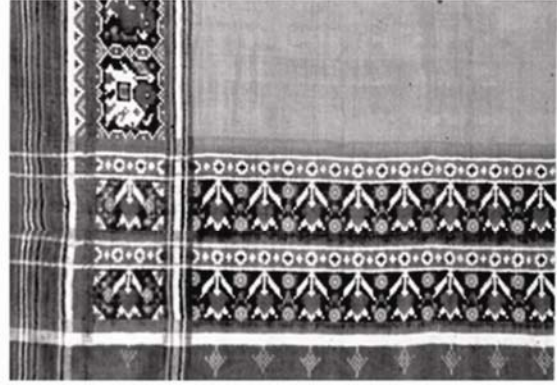

351



352



353



354

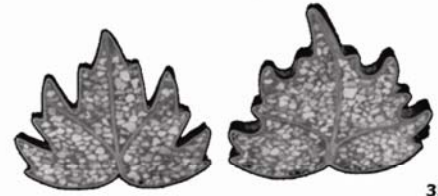

355



356



357

349. پارهين صديءَ جي اجرڪ جهڙي ڀڙ جيڪا گجرات جي چئي وڃي ٿي: رڻ ڪڇ سڪڻ کان اڳ گجرات ۽ سنڌ جي وچ ۾ اڄ وڃ جي ڪري سنڌ ۽ گجرات ۾ ڪپڙو ساڳئي نموني چرڇڻ ممڪن هو. (سمشونين).

350. گجرات مان لڌل لنگيءَ يا مرداڻي پڳ جي اڳڙي. (سمشونين).

351. پتل جي سرميدائي: مٿس پلوڙ ڪم ٿيل ڏسڻ ۾ اچي ٿو. مرد توڙي زائون پئي سرمون پائيندا هئا ۽ سرمون پائڻ اڪين لاءِ فائديمند سمجهندا هئا. او. 7.4 س. م. اٽڪنڊي ويڪر 5 س. م. ڊ. تري وٽ 4.12 س. م. (س.ع).

352. پيڪل چوڙيون ۽ ڪنگڻ: شاهه ڪپور تان ميڙيل. (ع.س).

353. شيشي ۽ پٿر جا مٺيا ڌاڳي ۾ پوييل: شاهه ڪپور تان ميڙيل. (ع.س).

354. ڳري ٺهيل سرميدائي: چار ياڱا ريهي سان ڳنڍيل آهن. ڏاڍي سهڻي ڊزائن اٿس. او. 7.5 س. م. اٽڪنڊي، ويڪر 3 س. م. (س.ع).

355. پتل جا پن نموني ڳهم (چوٽيءَ ڦل): مٿن پٿر شايد لاجور (Lapis lazuli) جو ڪم ٿيل آهي. منجهن لڳل ڪڙن سان وارن يا چوٽيءَ ۾ ٻڌبا هئا. ويڪر 4.7 س. م. او. 5.0 س. م. ٽولهه 0.3 س. م. ٻه ڪٽڙا 1.5 ۽ 3.5 س. م. ويڪرا. (س.ع).

356. پتل جي سرميدائي. (ع.س).

357. موهن جي دڙي مان لڌل پتل جي سرميدائي: سومرا دؤر جي سرميدائين جهڙي آهي، پر سومرن وارين تي ڊزائون هن کان پليون آهن. موهن جي دڙي جي ڏينهن ۾ ٺڪر جون سرميدائون به هلنديون هيون.

باب ايڪيهون

سومرن جي راڄ ۾ سنڌ ۾ تعليم

ڏهين صديءَ کان اڳ واري تعليم

هو، سو به مٿي تي ڏک هڻڻو نه هو، صرف چٽڙن وغيره تي هڻڻو هو. پانڪن لاءِ لازمي هو ته اهي برهمڻ وٽ پڙهن، پر جڏهن ڪو برهمڻ استاد نه هجي ته ڪتريءَ يا ويش وٽ پڙهڻ جي اجازت هئي.

سمرتي متن موجب مٿين درجن جي شاگردن (وديارٿين) لاءِ برهمڻ استادن وٽ پڙهڻ بلڪل لازمي هو. برهمڻ پنهنجي گهرن ۾ پڙهائيندا هئا. بادشاهه ۽ ٻيا سخي مرد کين زمين جا ٽڪرا خاص امداد ۾ ڏيندا هئا. ائين سريالن جي امداد، خيرات ۽ ڦوڙيءَ تي ڪوڙ ساريون پانڌالاڻون ٺهيون ۽ برهمڻ استادن جي ڪمائيءَ جو ذريعو ٿي پيون. سنڌ ۾ 1000ع تائين تعليم ان نموني هوندي هئي.

واپاري طبقو پنهنجي ٻارن کي پرائمري تعليم کان پوءِ ڪجهه سالن تائين پنهنجي ڊڪانن تي لڳائي واپاري لڪپڙهه جهڙوڪ روزاني ڏيتي ليتي، بنديون ۽ چوپڙيون لکڻ، مال جي اچ وڃ ۽ هنديون وغيره سمجهائي تيار ڪندو هو. تيرهن سالن جي ڄمار ۾ کين ٿورو ڪيسي خرچ ڏئي گهر ڇڏڻ جي موڪل ڏيندا هئا ته وڃي واپار ڪري پيٽ پالين. مارڪو پولو ٻڌائي ٿو ته، هي ڪريٽڙا سڄو ڏينهن پيچ پچان، ڪٿان ڪا شيءِ وٺڻ ۽ ڪٿي وڪڻڻ ۾ رڌل هوندا هئا، ۽ ارڙهن سالن جا ٿيندا هئا ته وڏن سان هٿ وٺائڻ يا ڪو نئون ڌنڌو شروع ڪرڻ لاءِ گهر موٽي ايندا هئا.

شهزادن کي خاص اسڪولن ۾ ويد (ڌرمي ڪتاب) ۽ جنگي مهارت جهڙوڪ گهوڙي ۽ هاڻيءَ جي سواري، رت سنڀالڻ ۽ هٿيارن جو استعمال وغيره سيکاريو ويندا هئا. ان سان گڏ کين فنون لطيفه، ادب، فلسفو، ڌرم شاستر، ادبي تحرير ۽ وياڪرڻ (گرامر) وغيره به سيکاريو ويندا هئا.

اسماعيلين جي دور واري تعليم

ڏهين صديءَ جي پڇاڙيءَ ۾ يارهين صديءَ ۾ اسماعيلي داعين جي اثر هيٺ جڏهن ڪيترا ئي هندو ۽ ٻوڏي مسلمان ٿيا، تڏهن به تعليم جو طريقو ساڳيو ئي جاري رهيو؛ صرف هندن جي ڌرمي ڳرڻن جي جاءِ تي قرآن شريف ۽ اسلامي فڪر اچي ويو، ۽ رڳو قرآن





















ڏکڻ ايشيا ۾ ڏهين صدي عيسويءَ کان اڳ تعليم سمرتي متن تحت هوندي هئي، جنهن ۾ مانو ۽ نڙادا جي سياسي نظرين ۽ انتظامي نظام بابت ڪيترن ئي ڪتابن، ۽ سماجي ۽ سياسي نظرين، انتظامي هلت ۽ روز جي معاملن بابت ٻين ڪوڙ سنسڪرتي پُستڪن (ڪتابن) جا تفسير ۽ تشریحون پڙهائبا هئا. هنن تفسيرن مطابق قصيدا، سلوڪ، پُراڻ ۽ هندن ۽ ٻڌ مت جي پوڄارين لاءِ انهي قسم جا ٻيا سبق ياد ڪرڻ ئي عام تعليم سمجهي ويندي هئي. هي سنسڪرتي پُستڪ پڙهڻ جي نيچ طبقي کي به اجازت هئي. پانڪ يا وديارٿي (شاگرد) کي اهي سمجهڻ کان سواءِ سنسڪرت ۾ ئي ياد ڪرڻا هوندا هئا. اها تڏهوڪي پرائمري تعليم هوندي هئي.

اعليٰ تعليم صرف مٿين ٽن طبقن: برهمڻن، ڪتريين ۽ ويشن لاءِ هوندي هئي. پڙهڻ دؤران روزانو صبح شام گهر گهر مان خيرات جي ماني وٺي اچڻ به پانڪن جي فرضن ۾ شامل هو. رڳو بيماريءَ دؤران معاف هوندو هئڻ. چاڪ چڱي پلي هوندي ماني نه وٺي اچڻ واري لاءِ سزا هوندي هئي. کين ماڪي ۽ گوشت کائڻ، جسم تي سرهاڻ لائڻ ۽ ويڇ (ويد يا حڪيم) جي ڏس کان سواءِ اکين ۾ سرمون پائڻ جي جهل هوندي هئي. پانڪ کي استاد (گروءَ) لاءِ گستاخ لفظ ڳالهائڻ يا رڳو نالو وٺڻ جي به جهل هوندي هئي. کيس سواريءَ تي چڙهڻ، جتي پائڻ، چٽي ڪٽڻ، نچڻ، ڳاڻڻ، تڪو ۽ گندو ڳالهائڻ وغيره کان به جهل هوندي هئي. عورت کي چڙهڻ ته پري ڏسڻ جي به جهل هوندي هئي.

استاد (گرو) پانڪ کان ڏوڪڙ صرف ڪجهه حالتن ۾ قبوليندو هو. عام طور ڏوڪڙن تي پڙهڻ توڙي پڙهائڻ چڱي ڳالهه نه بلڪ هلڪو پاپ ليکبو هو. بنا ٻولائي ڪجهه مليو ته وٺيو. باقي ڏوڪڙن جي آسري پڙهائڻ جي جهل هوندي هئي. ڪو ٻار پڙهڻ تي ڌيان نه ڏئي ته ان کي سڌارڻ لاءِ استاد کيس ڊڙڪا ڏيندو هو. اڃا به نه مڙي ته ٿڌڙ نه باقي رسي يا بانس جي سنوٽيءَ سان کيس ڪٽڻ جائز هوندو

راندیکا - ٻارن جي وندر ۽ سکيا جو سامان

راندیکا ٻارن پر سکيا جو ڪم ڪندا آهن ۽ سندن سامانن ۾ مهل منجهن لڳايل آسون پوريون ڪرڻ لاءِ کين تيار ڪندا آهن. ڪاٺ جا راندیکا مٽيءَ پر پورجن سان ڪاڇي ويندا آهن. ٺڪر جا راندیکا جيئن هوندا آهن تيئن ٻيا هوندا آهن. گهڻي ڀاڱي راندیکا جانورن جهڙوڪ گهوڙي، اٺ، گهٽي، دٺي، پڪر، هاڻيءَ، گئون يا ڏاند، ڪتي ۽ مرون ۽ وغيره جي شڪل ۾ ٺهيل آهن. ڪجهه راندیکا ٻيڙين ۽ ٻئي گهريلو سامان جهڙوڪ جند وغيره جهڙا آهن. ڪجهه ڪپن جهڙا آهن. ڪجهه موهن جي دڙي جي راندیکن سان بد ملن ٿا، پر بيهڪ، ڊڙائڻ، ڪاريگري ۽ هٿ جي صفائيءَ ۾ انهن کان گهٽ آهن. (س، ع، ل، م، ن، پ، ر).

 <p>358. ڪتو:</p>	 <p>359. ڪو جانور.</p>	 <p>360. جند: ڪاٻي پاسي مٿيون ڀڙ ۽ ساڄي پاسي هيٺيون ڀڙ.</p>	
 <p>361. قيتا لڳل گهوڙو.</p>	 <p>362. جانور.</p>	 <p>363. جانور.</p>	
 <p>364. ٻيڙي.</p>	 <p>365. جانور.</p>		
 <p>366. سان</p>	 <p>367. جانور.</p>	 <p>368. جانور.</p>	 <p>369. جانور.</p>
 <p>370. هاڻيءَ جي پٺيءَ تي ننڍڙو هاڻي.</p>	 <p>371. ڪتو.</p>	 <p>372. گهوڙي جي پٺيءَ تي هٿو.</p>	 <p>373. گهوڙي تي ماڻهو چڙهيل.</p>
 <p>374. جانور.</p>	 <p>375. هاڻيءَ ڪتو ۽ ٻيا جانور.</p>	 <p>376. گهوڙو.</p>	 <p>377. ڀڳل راندیکو.</p>

۽ مجسمي سازي به سڪاريا ويندا هئا. هر ڌرم جي ٻارن کي بنا مت پيد هڪجهڙي تعليم ڏني ويندي هئي. ڪجهه مضمون غير سائنسي ۽ انڌ ويساهي (شرڪ وارا) هوندا هئا. پڪ سان چئي نه ٿو سگهجي ته مسلمانن جي درسگاهن ۾ حسابن کي ڇڏي، هي ٻيا سڀ مضمون پڙهائبا هوندا.

ابن بطوطه ڄاڻايو آهي ته مسلمانن جي درسگاهن ۾ طالبعلمن (ڪتابين) کي ماني، ڪتاب، رهائش ۽ ڪپڙا مفت ملندا هئا. هن اهڙيون درسگاهون سبوهڻ، بکر، اُچ ۽ ملتان ۾ ڏنيون. مسلمانن جي درسگاهن کي گهڻو ڪري سرڪار امداد ڏيندي هئي ۽ غير مسلم درسگاهن کي تر جا زميندار ۽ واپاري امداد ڏيندا هئا.

سرڪار سنڌي ٻوليءَ کي ڪا هٿي نه ڏيندي هئي، پر واپارين جي سهڪار سان هلندڙ پائشالائن ۾ تعليم گهڻي ڀاڱي سنڌي ۽ سنسڪرت ٻولين ۾ ڏني ويندي هئي. ان ليڪي انهن سنڌي ٻوليءَ جي اوسر ۾ وڏو ڪردار نڀايو.

ڪڏهن ڪڏهن طالبعلمن کي وات الله جي ماني ۽ ٻيو سامان وٺي اچڻ لاءِ موڪليندا هئا، جيئن هندي ۽ ٻوڏي ڌورن ۾ سمرتي متن هيٺ هوندو هو.

لڪجنڌڙ لپيون

اتر سنڌ ۾ ارد ناگري، لاڙ ۾ ملواڙي يا ملواشن ۽ وچولي سنڌ ۾ سينڌاوا يا سينڌاب لپيون هلنديون هيون. اهي پائشالائن ۽ واپار ۾ هلنديون هيون. پانئجي ٿو ته سرڪاري لکپڙهه به انهن ۾ ٿيندي هئي. مسلمان عربي لپيءَ ۾ لکندا هئا، جيڪا اڃا تائين هلي پئي. بغداد جي هڪڙي وزير ابو علي ابن مقبول (و. 940ع) ڇهن مکيه لپين جي شڪلين جا بنيادي اصول جوڙيا. عربي لپي انهي کان پوءِ نه مٽي آهي. لپين بابت وڌيڪ تفصيل باب 24 ”ڏکڻ ايشيا جون ٻوليون“ ۽ باب 25 ”سنڌيءَ جي سرڪاري ٻوليءَ طور اوسر“ ۾ ڏنل آهن.

سومرن بادشاهن تعليم کي زور وٺايو. ماڻهو کين ”ملڪ فيروز“ لقب سان کوٺيندا هئا. اُچ واري عظيم تعليمي درسگاهه مدرسه فيروزيه، جو باني پڻ ڪو سومرو هو، جنهن جي نالي پٺيان اهو سڏجي ٿو. هي مدرسو فيروز تغلق جو ٺهرايل ناهي، ڇاڪاڻ ته اهو انهي ساڳئي نالي سان 1266ع ۾ بلبن جي دؤر ۾ به موجود هو، جڏهن ته فيروز تغلق اٽڪل هڪ صدي پوءِ 1351ع ۾ دهليءَ جو سلطان بڻيو. ٿي سگهي ٿو ته سومرن اها درسگاهه پنهنجي مرشد يا روحاني رهبر کي ٺهرائي ڏني هجي.

عربيءَ ۾، باقي ٻيو سڀ ڪجهه سنڌيءَ ۾ پڙهائجن لڳو. استاد ۽ شاگرد (ڪتابي يا طالبعلم) جا ناتا ساڳيا ئي رهيا. ڪتابي گهر گهر مان وات الله جي ماني وٺي ايندا هئا. خاص امداد ۽ جاگيرن مان جيڪا ٿوري گهڻي آمدني ٿيندي هئي، اها درسگاهه جو مالڪ کڻندو هو ۽ استادن جو بندوبست به اهو پاڻ ڪندو هو. خيرات يا امداد ڇڙڙي ملي وئي ته مٿي ڀرتي جي شاگردن لاءِ ماني مفت ٿي ويندي هئي، يا وري جڏهن ڪنهن ٻار جا وڏا درسگاهه کي ٻار جي پورت روڪ يا سيڏو سامان امداد ۾ ڏيندا هئا ته ان کي به مفت ماني ملندي هئي. اڳواٽ ڪو اجورو نه ٻولائبو هو، پر سوکڙين جي صورت ۾ ماڻهو عام فيءَ کان وڌيڪ ڏئي ويندا هئا.

ٻارهين کان چوڏهين صدين دؤران، جڏهن اسماعيلي مسلڪ جي جاءِ هوريان هوريان سني مسلڪ وٺي رهي هئي، تڏهن به ساڳيو طريقو جاري رهيو. پائشالائن جي تعليم ۾ ڪهڙيون به چڱايون يا مٺايون هجن، پر اتي بهتر زندگي گهارڻ لاءِ ڪوڙ سارا مضمون پڙهائبا هئا. اڳتي هلي اهي مضمون سنڌ ۾ رائج اسلامي تعليم مان خارج ٿي ويا.

ديبل ۾ مسلمانن جي تعليم

ديبل ۾ مکيه عمارت سان گڏ اسڪول به آهي ۽ ٿي سگهي ٿو ته ٻين شهرن ۾ به ائين هجي. سومرن جي دؤر جي آخر ۾، جڏهن اهي مسلمان پي ٿيا، ٿي سگهي ٿو ته مسجدن ۾ به تعليم ڏني ويندي هجي.

تعليم پرائڻ جون جايون

تعليم لاءِ مسجدن، مڪتب ۽ مدرسن جو خاص ڪردار هو. اتي عربيءَ ۽ فارسيءَ سان گڏ حساب به پڙهائبا ويندا هئا، جيڪي سرڪاري ملازمن لاءِ خاص ضروري هوندا هئا. سترهين صديءَ جي ثبوتن مان ظاهر ٿئي ٿو ته هنن سڀني درسگاهن ۾ عربي ۽ فارسي ڪتابن جو سنڌي ترجمو به زباني سمجهائيندا هئا.

ٻوڏين ۽ هنڌن جا اسڪول ڌار هوندا هئا. اتي ڌرم سان گڏ يوگا، ڪارو جادو، نانگ بلائون ڌارڻ، نانگ ڏنگڻي جو علاج، گهوڙي سواري، منتر پڙهڻ (شوڪارو)، عزت ڪرڻ (آداب)، ڇهرو پڙهڻ، جوتش، نجوم، دست شناسي، ٽپڻا، زهر، زنائون، بيماريون، پنسار (دوائن ۾ ڪم ايندڙ ٻوٽا)، نظربنديءَ سان علاج، جادو، حساب، راڳ، سنگيت، طب ۽ وياڪرڻ ڏسي ٻولين يا سنسڪرت ۾ سڪاريا ويندا هئا. هنن اسڪولن ۾ نچڻ، ڳائڻ، مصوري

نقشو نمبر 66

انين کان تيرهين صديون
سنڌ ۾ ثقافتي، مذهبي،
واپاري ۽ انتظامي ڳڙھ

INDEX

1. RIVER COURSE IN 8TH-13TH CENTURIES
2. PRESENT COURSE OF INDUS
3. PRESENT INTERNATIONAL BORDER
4. PRESENT PROVINCIAL BOUNDARY
5. COAST LINE IN 13TH CENTURY
6. ROUTES
7. TOWNS
8. MUSLIM TOMBS
9. HINDU SHRINES
10. BUDDHIST STUPAS
11. JAIN TEMPLES
12. WATER DIETIES
13. COMMERCIAL CENTRES
14. CAPITAL TOWNS

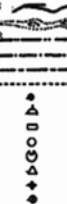

نوٽ:
ڏسڻ ۾ ائين ٿو اچي ته محمد بن قاسم اٽندي 711-714ع ۾ ماڻهو مسلمان ڪيا، تنهن کان پوءِ وري ماڻهن جي مسلمان ٿيڻ جو سلسلو پنهنجي ڏورانهن کان تيرهين صدي تائين ڏورانهن مسلمان مبلغن غير مسلمانن کي پنهنجي مذهب ۾ آندو. تيرهين ۽ چوڏهين صدين ڏورانهن صوفين غير مسلمان توڙي اسماعيلين کي سني فرقي ۾ آندو. سمورن نوٽ ڳڙهن ۾ پراڻا ڌرمي ڳڙھ اهي هئا جتي پاڻيءَ جي ديوتائن جي پوڄا ٿيندي هئي. اهي ڳڙھ ڌرم جي منجني وڃڻ باوجود به پوتر (مقدس) رهيا. سنڌ جي ڌرم جو بنيادي ويساھ درياءَ يا پاڻيءَ کي تر ۽ وٽڪار يا ساوڪ کي مادي مڃڻ هو. هندو شيخ طاهر کي اڏيرو لال ڪوٺيندا هئا. بکر وٽ پاڻيءَ جي پوڄا کي هندن خواجھ خضر جي قبر جاڻائي زنده پير بڻائي ڇڏيو. ٻيڙياتن جي ٺڪڙن پير پٺي کي هندو پڻ مڃيندا هئا. منجا باري (منگها يا مگر باري) ۾ واڳن جي پوڄا کي منگهي پير جي مزار بڻائي ڇڏيائون. سيوهڻ قلندر کان اڳ ۾ به پاڻيءَ جي پوڄا ٿيندي هئي. هندن جو ڌرمي ڳڙھ هوندو هو. هندو قلندر کي سنڌ راجا ڀرتري ڪوٺيندا هئا.

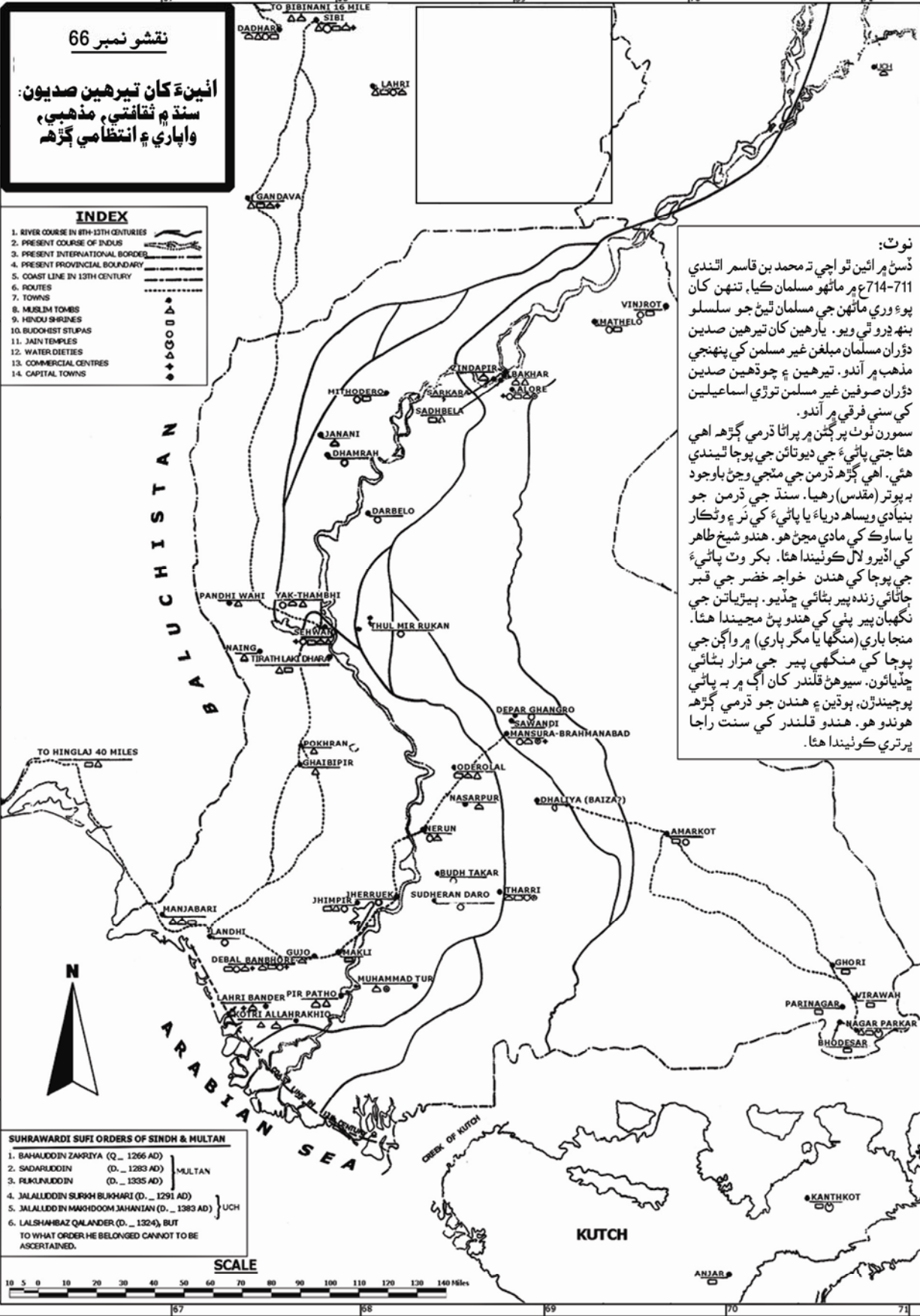

- SUHWARWADI SUFI ORDERS OF SINDH & MULTAN
- | | |
|---|----------|
| 1. BAHAUDDIN ZAKARIYA (Q. 1266 AD) | } MULTAN |
| 2. SADARUDDIN (D. 1283 AD) | |
| 3. FAKRUDDIN (D. 1335 AD) | |
| 4. JALALUDDIN SURKH BUKHARI (D. 1291 AD) | } UCH |
| 5. JALALUDDIN MAKHDOOM JAHANIAN (D. 1383 AD) | |
| 6. LALSHAHBAZ QALANDER (D. 1324), BUT TO WHAT ORDER HE BELONGED CANNOT TO BE ASCERTAINED. | |

SCALE

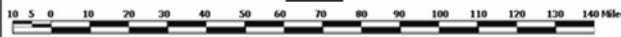

باب ٻاويهون

سومرن جي دؤر ۾ سنڌ ۾ مذهب ۽ روحانيت

چڏيائون. جڏهن قلندر مٿو ته پراڻي شو جي مندر ۾ وڃي پوريائونس ۽ قبر جي سيرانديءَ اترئين پاسي يوني ۽ لنگمر (ت. 400) رکي چڏيائونس. سنڌ عورتون انهن جي تمثيلي پوڄا ڪنديون هيون.

* ڏکڻ ايشيا ۾ سفلي ۽ غيبي طاقتن ۾ ويساهڻ جهڙا انڌ ويساهه عام هوندا هئا. نجومتم مسلمانن ۾ به عام هوندي هئي. ٻار جي جنمدي ئي سندس قسمت جو حال پڇائڻ لاءِ ڪتاب پٿرائيندا هئا. سفر ۽ جنگ وغيره تي نجومين جي صلاح سان اسهندا هئا ۽ شادي وهانو جي تڙ به انهن کان پڇي ٻڌندا هئا. جيئن ته اموي ۽ عباسي گورنرن جي دؤر (714-854ع) ۾ اسلامي حڪومت جون پاڙون ڪمزور هيون، سو شايد ئي ڪنهن ماڻهوءَ مذهب متايو هجي. هباري بادشاهن ديسي قدرن، ريتن، رسمن، ويسن، وڳن ۽ درباري آدابن کي ڳلي لائون هو، تنهنڪري اهي ديسي ڌرم سان هٿ چرانده ڪندا هئا. ٿي سگهي ٿو ته سندن دؤر ۾ ڪجهه ماڻهن مذهب متايو هجي، پر تمام گهٽ. اهي اسماعيلي ٿي هئا، جن پنهنجي مذهب ۾ ديسي ريتون رسمون جذب ڪري، خاص ڪري ديسي ٻولين ۾ ”گنان“ نالي شاعري ڳائي، وڄائي ۽ ڪيل تماشن جي انداز ۾ پرچار ڪري، ديسي ڌرم جون حدون اورانگهيون. اهڙو ڪم ڏکڻ ايشيا ۾ ٻئي ڪنهن ڌرم نه ڪيو هو. ان جي تڪڙي موت ملي ڇو ته هي نئون مذهب ديسي ماڻهن جي پراڻن ڌرم سان ٽڪراءُ ۾ نه ٿي آيو. اسماعيلي، ڏهين صديءَ جي اڳياڙيءَ ۾ ملتان، ۽ ساڳي ئي صديءَ ۾ سنڌ ۾ به پنهنجي ڪم ۾ لڳا رهيا. شيڪن ايترو ته زور ورتو جو عباسي خليفيو جنڻ ته وٽن يرغمال ٿي ويو، جنهن کي طغرل بيگ جي اڳواڻيءَ ۾ سلجوقين اچي آجو ڪرايو. ٻارهين صديءَ جي پڇاڙيءَ تائين هيءُ سنڌ جو وڏو مذهب بڻجي ويو. سومرا ڪڇ، ڪاٺياواڙ ۽ گجرات ۾ به رهندا هئا. لاڙ جي سومرن وٽ اقتدار کان پوءِ به 24,000 گهوڙي سوارن

عربن جي سنڌ فتح ڪرڻ سان سنڌ ۾ آباد عربن ۽ مفتوح هندن توڙي ٻوڏين جي مذهبي صورتحال تي، چند ماڻهن جي مسلمان ٿيڻ کانسواءِ، ڪو گهرو اثر نه ٿيو. مذهبي جذبي جون ڪجهه جهلڪيون هن ريت آهن:

* هتان جي نون مسلمانن ۾ عربستان جي ٻين مسلمان ملڪن ۽ عراق جي پيٽ ۾ تمام گهٽ مذهبي جذبو هوندو هو.

* ٻوڏي استوپائن جي مرمت تيرهين صديءَ تائين ٿيندي رهي. ان مان ٻڌمت، هندومت ۽ اسلام وچ ۾ پائيدار ظاهر ٿئي ٿو.

* پوءِ وارن غزنوين جي لاهور تي اٽڪل ٻه سو سال راج دؤران شيخ اسماعيل، علي بن عثمان الهجويري (داتا گنج بخش و. 1072ع) ۽ ٻيا صوفي درويش لاهور آيا. تنهن کان پوءِ هڪ سلسلو هلي پيو. صوفين مان ڪجهه جهڙوڪ بهاءُ الدين ذڪريا (جنهن کي سومرن پنهنجي راجڌاني محمد ٿور ويجهو جاگير عطا ڪئي هئي) ۽ سندس پونيئر شيخ صدرالدين ۽ ابوالفتح رڪن الدين جو سنڌ جي تاريخ سان واسطو رهيو. لال شهباز قلندر ۽ مگر پير (منگهو پير) ذڪريا جا مريد چيا وڃن ٿا. هڪڙو پيو درويش سيد جلال بخاري 1244ع ۾ اُچ ۾ پهتو. مخدوم جهانيان جهان گشت، جنهن سمن کان تغلقن آڏو ٿي پيرا هٿيار ڦٽا ڪرايا، اهو سندس پوتو هو.

* ڏکڻ ايشيا ۾ اسماعيلي مسلڪ ديسي ڌرم کي هلڻ ڏيندي هئي. سومرا هن مسلڪ جا پوئلڳ هئا، سو هندومت ۽ ٻڌمت کي هلڻ ڏنائون. ان ڪري ئي انهن جا مندر ۽ استوپا تيرهين صديءَ جي پڇاڙيءَ تائين رنگ روپ ٿيندا رهيا. سومرن جي نالن تي به عربي اثر نه هوندو هو. سندن نالا بلڪل نيٺ سنڌي هوندا هئا، ايتري تائين جو هندي نالن سان به نه ملندا هئا. مونڪي سومرن جي نالن جهڙا نالا هندوستان جي ٻئي ڪنهن حصي ۾، ان زماني ۾ توڙي پوءِ، ڏسڻ ۾ نه آيا آهن.

* قلندر شهباز سيوهڻ جي سڀني هندن کي پنهنجي مذهب ۾ آندو. هندو مسلمان نه ٿيا پر پراڻيون رسمون هوريان هوريان

ڌرمي انداز، بناوتون ۽ ٻيون شيون

سومرن جي اجڙيل ماڳن جي کوٽائي تڏهن سبب ان دؤر جي مذهبي عمارت سازيءَ بابت تمام گهٽ ڄاڻ آهي. جيئن ته ٻڌ ڌرم، هندو ڌرم ۽ اسلام تيرهين صديءَ جي پڄاڻيءَ تائين گڏ هلندا ٿي آيا، سو اڏاوتن ۽ استوپائن جو نقل ٿيندو هو، جيڪي اتندي ڇهين کان ستين صدين جا ٺهيل هئا. سڄي سنڌ ۾ صرف پٺيڀر ۽ برهمڻ آباد ۾ ٻن مسجدن جي خبر آهي ۽ ٻارهين ۽ تيرهين صدين جا ڪجهه مسلمانن جا مقبرا موجود آهن. اهي سومرن جي هيڏي وڏي دؤر جي اسلامي اڏاوتن تي تمام گهٽ روشني وجهي سگهن ٿا. سهاڳڻ ۽ ڏهاڳڻ نالي ٻه مقبرا، جيڪي گهڻو ڪري تيرهين صديءَ يا چوڏهين صديءَ جي منڊا جا ٺهيل آهن، تن تي ٻوڏي اڏاوت جي گهري ڇاپ نظر اچي ٿي. سهاڳڻ ۽ ڏهاڳڻ مقبرا ڪنهن پرتيل ۽ بيوه عورتن جا ناهن، جيئن سندن نالن مان لڳي ٿو، پر اهي اتر سنڌ جي شهرن الور (هي شهر تيرهين صديءَ جي وچ تائين آباد هو) ۽ بکر، جتي قباج جي حڪومت هئي ۽ تنهن کانپوءِ 1217-1236ع تائين التتمش جي حڪومت رهي، اتان جي ڪنهن وڏي گهراڻي جي مردن يا عورتن جا آهن. اڌ گول قبو سنڌ ۾ ايران ۽ وچ ايشيا مان آيو، پر الور ويجهو هي ٻئي مقبرا چئني ڪنڊن تي ڪنيل نلن تي اڏيل آهن. جن جون چوٽيون گهند وانگر ٺهيل آهن ۽ اها پڪ سان ٻوڏي اڏاوت ۾ ئي ٿوري نواڻ آهي. اڪيريل ۽ ڪوريل سرن سان ڪوفي لپيءَ جهڙا ڪتبا ٺاهيا ويا آهن. هنن کي پڙهڻ جي ڪنهن ڪوشش ناهي ڪئي. انهي دؤر ۾ اڪيريل، ڪالين ۽ وڌل ۽ ڪوريل چوڪيون سرون سنڌ ۾ عام هلنديون هيون. ٻاهرين پٿين تي ٺهيل چوڪڙيون پڻ، سڀيءَ (بلوچستان) واري يادگار کي ڇڏي، ڏکڻ ايشيا جي ٻئي ڪنهن يادگار جو نقل نه آهن. سڀي پاڻ به انهن ڏينهن ۾ سنڌ جو حصو هئي. مقبرن تي ٿيل چٽسالي به ڊيسي ٿي لڳي ٿي. ڏسڻ ۾ ائين ٿو اچي ته ٻوڏي ۽ هندو رازن مسلمانن جا يادگار اهڙي نموني ٺاهڻ جي ڪوشش ڪئي آهي، جيئن اهي ٻاهران ان وقت جي اسلامي عمارتن جهڙا لڳن. برهمڻ آباد-منصوره مان لڌل پوت ڪن غير مسلم سنڌين جا ديوتا به ٿي سگهن ٿا. ڳچيءَ ۾ نانگ ويڙهيل ديوتا ٿيو ٿو لڳي. سنڌ عجائب گهر ۾ شڪارپور کان آيل ڪاٺ تي اڪيريل ويهين صديءَ جو ٿيو تيرهين صديءَ ۾ پتل جي سانڀي ۾ ٺهيل جهڙو ڏسڻ ۾ اچي ٿو ۽ کيس مڇون آهن. ٿيو جو ڳچ (يوگا) واري انداز ۾ پتل هڻي ويٺل پڻ ڏيکاريل آهي.

جوڳ يا پلٽ (يوگا) انداز جو سرچڻ



378



379



381

378. موهن جي دڙي جي مهر تي ٽن منهن ۽ سڱن وارو ديوتا پلٽ هڻي ويٺل ڏسڻ ۾ اچي ٿو، ديوتا سان هر قسم جا جانور هريل آهن. کيس ٿيو يا مهيش ڪري سڃاتو ويو آهي. ٻڌ جو انداز به اهڙو ئي آهي.
379. هيءَ به موهن جي دڙي جو آهي: ٽن منهن وارو ديوتا پلٽ هڻي ويٺل ڏسجي پيو.
380. 381. ميرپور خاص استوپا مان لڌل پلٽ هڻي ويٺل ٻُڌ. (ڪزنس).
382. ڳچيءَ ۾ نانگ ويڙهي پلٽ هڻي ويٺل ٿيو. (ڪرم چند دوداڻي).



380

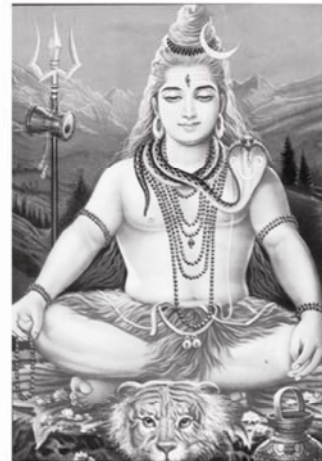

382

خرچ تي نٺ واري زندگي گهاريندا هئا ۽ مٽي پڄاڻان سرڪار مٿن مقبرا به اڏيندي هئي.

* صوفي مسلڪ جو ڏکڻ ايشيا ۾ باني علي بن عثمان الهجويري 1072ع ۾ گذاري ويو. کيس داتا گنج بخش به چوندا آهن ۽ سندس مزار لاهور ۾ آهي. سندس ڪتاب ڪشف المحجوب سنڌ سوڌو سڄي ڏکڻ ايشيا جي صوفين ۾ مقبول آهي.

* شيخ محي الدين عبدالقادر گيلاني (جيلاني) 1077 کان 1166ع تائين جيئرو رهيو ۽ صوفين جي قادري مسلڪ جو بنياد وڌائين. هيءَ به ڏکڻ ايشيا ۾ مقبول آهي.

* سن 1079/80ع (462 هـ) ۾ اسماعيلي پرچارڪ سيد نورالدين سنگر نور، شاه مستنصر بالله (ارڙهون امام) جي حڪم تي سنڌ آيو ۽ شاعريءَ ۾ پرچار ڪيائين. هن لاءِ ٻڌايو وڃي ٿو ته هندي، گجراتي، سنڌي، ملتانِي ۽ بهاولپوري ٻوليون ۽ لهجا پڙهيو، ۽ انهن ۾ شاعري ڪيائين. سندس هندي شاعري موجود آهي ۽ گهڻين وصفن ۾ سنڌيءَ جهڙي آهي.

* 1090/91ع (483 هـ) ۾ حسن بن صباح خراسان ۾ نزاری اسماعيلي فرقي جو بنياد وڌو. هي فرقي سگهوئي سنڌ ڪو نه پهتو، پر تيرهين صديءَ ۾ ان جو سنڌ ۾ وڏو اثر هو. سومرا شروع کان ئي اسماعيلي هئا، پر نزاری تيرهين صديءَ جي پڇاڙيءَ يا اڃا به چوڏهين صديءَ جي شروع ۾ ٿيا.

* نزاری فرقي جي مريدن کي پنهنجون ڪجهه پراڻيون ريتون رسمن ۽ نالا جاري رکڻ جي اجازت هئي. ان رعايت جي ڳالهه سومرن سان ٺهڪي اچي ٿي ۽ سندن ديسي نالا مٿان عربي ڪرڻ تاريخ دولتِ علويه جي جعلسازي لڳي ٿي.

* سهروڙي صوفي مسلڪ جو باني شيخ شهاب الدين عمر سهروڙي 1145 کان 1234ع تائين جيئرو رهيو. هيءَ سنڌ ۾ صوفين جي مقبول ترين مسلڪ آهي.

* صلاح الدين 1071ع ۾ فاطمي خلافت جو انت آڻي پاڻ خود مختار ٿي ويو. ڪجهه چئي نه ٿو سگهجي ته هن واقعي جا سنڌي اسماعيلين تي ڪهڙا اثر ٿيا. صلاح الدين پنهنجو خالي خزانو ڀرڻ لاءِ فاطمين جي لائبرريءَ ۾ رکيل ڪتاب وڪرو ڪيا. ڪيترن ئي يورپي صليبين اهي ڪتاب خريد ڪري اوڀر جو علم يورپ تائين پهچايو.

* عثمان مروندي يا لعل شهباز قلندر 44/1143 کان 1252ع (538-650 هـ) تائين جيئرو رهيو. پاڻ 1235ع (633 هـ) ۾ ملتان ۽ 1250ع ۾ سيوهڻ پهتو.

جو لشڪر هو. وٽن 1471، 1472 ۽ 1506 ۾ ڄام نظام الدين خلاف بغاوت جي سگهه هئي ڪئي، جنهن جي مدد لاءِ گجرات جو حاڪم محمود بيگڙو آيو ۽ سومرن کي شڪست ڏني اسلام (سني مسلڪ) قبول ڪرايائين. انهي کين ڪانڀواڙ ۾ وڃي وسايو، جتي هنن ڄام نگر ۾ پير ڄمايا ۽ هڪڙو سومرو اتان جو نواب ٿي ويو. سومرا بيگڙي جي لشڪر ۾ پاڙيتو طور وڙهندا هئا. بهاءُ الدين ذڪريا، تيرهين صديءَ جي وچ ڌاري، ڪجهه سومرا مسلمان ڪيا پر اهو سلسلو ڏاڍو ڍرو رهيو.

* دهليءَ جي سلطانن زور شور سان ماڻهو مسلمان ڪيا. انهن جي ابتڙ تڏهوڪن مملوڪن يا ترڪن ائين نه ڪيو، ڇاڪاڻ ته اتي رعايت تي مختلف قسمن جا ٽيڪس لاڳو هئا ۽ مذهب مٿان مان مالي فائدو نه هو. اهو ئي سبب هو جو مال غنيمت لاءِ جنگين ۽ فتح تي زور نه وڌيو، پر ماڻهن کي مسلمان بڻائڻ وارين ڪوششن کي ڏک لڳو. صوفي ۽ اسماعيلي وري نرميءَ سان دين پکيڙڻ ۾ دلچسپي وٺندا هئا.

* صوفين هوريان هوريان ڪيترن ئي اسماعيلين کي پنهنجو مريد بڻائي ورتو. اسماعيلين جو هڪڙو اثر اهو ٿيو جو صوفي پنهنجون تعليمات ديسي ٻولين ۾ جوڙڻ لڳا ۽ نچڻ ڳائڻ صوفي انداز جو حصو بڻجي ويا.

* صوفين مان گهڻن کي حڪومتون وظيفا ڏينديون هيون ۽ اهي ڏاڍي نٺ سان رهندا هئا. وقت جا حاڪم، پاڻ کي درويشن جي پارسائيءَ جا معتقد ۽ نيڪ ثابت ڪرڻ واري ڏيڪاءَ خاطر، صوفين جي قبرن تي شاندار مقبرا اڏائيندا هئا. انهن مزارن تي لڳندڙ ماهوار ۽ ساليانا ميڙا، اتي ايندڙ ماڻهن کي، حاڪمن جي اهڙا زبردست مقبرا اڏڻ واري نيڪ عمل جي ياد ڏياريندا هئا.

* هندومت ۽ ٻڌمت ۾ هڪ کان وڌيڪ شادين جي اجازت نه هوندي هئي، حالانڪ ڪتري بادشاهه ۽ سندن جنرل گهڻيون شاديون ڪندا هئا. مارڪو پولو مابا جي بادشاهه جون 500 ۽ ڪائل جي بادشاهه جون 300 زالون ٻڌايون آهن. سومرن اسماعيلي مسلڪ انهي ڪري قبول ڪئي جو انهي ۾ ننڍڙن زميندارن، واپارين ۽ سپاهين کي به گهڻين شادين جي اجازت هئي. ان سان سنڌي سماج ۾ عورت جو درجو گهٽجي ويو.

* ٻارهين صديءَ وارا اوائلي صوفي ڪٿر مذهبي نه هوندا هئا ۽ منجهن ٻين ڌرمن لاءِ سهڻ هئي، پر انهن مان گهڻا سرڪاري

ترمي اندازم بناوتون ۽ ٻيون شيون



383



384



385



386



387



388



389



390



391

383. کان 391. پنڊارڪر پاران 1915 ۾ سڌين جي دڙي مان کوٽي ڪيبل چوڪين سرن تي ٻڌ ڌرم وارن جو بت، گهڻو ڪري ٻڌ، جوڳ انداز ۾. هي بت 1918 ۾ اينيوئل رپورٽ آف آرڪيالاجيڪل سروِي آف انڊيا (ASI) ۾ ڇپيو.
392. برهمڻ آباد مان لڌل ڪنهن تصوير جو فريم. (ڪزنس).



392



393



394

هو. محمد تغلق جي شڪست کانپوءِ سومرن ۽ سمن سيوهڻ تي قبضو نه ڪيو، ڇو ته اها سندن مرشد مخدوم جهانيان جي نگرِي هئي. فيروز تغلق جي زماني ۾ مخدوم جهانيان اڪثر دهليءَ ويندو رهندو هو ۽ اتي فيروز آباد جي ڪش يا فتح خان جي حواليءَ ۾ شاهي مهمان ٿي رهندو هو. هن 1368ع ۾ ڄام ٻانڀڻي کان فيروز تغلق آڏو بنا شرط شرط هٿيار ڦٽا ڪرايا. مخدوم جهانيان، سهروردي صوفي سلسلي جي بزرگ بهاءُ الدين ذڪريا جي هڪڙي خليفي، سيد جلال الدين سرخپوش جو پوٽو هو. فيروز تغلق جي راڄ دؤران ملتان جي سهروردي صوفين جي اهميت ڪجهه گهٽجي وئي هئي، پر مخدوم جهانيان انهيءَ کي اُچ ۾ سگهه وٺرائي. سنڌ ۾ سندس اثر هجڻ ڪري هن کوڙ اسماعيلي سومرن کي سڏي بڻايو. ملتان جي گورنر عين الملڪ ماهرو هڪ پيري کانئس سنڌ مان ڍل اوڳاڙڻ ۾ مدد گهري هئي. اهو سندس ديني اثر جو جادو ٿي هو، جنهن سمن کي گهٽ ۾ گهٽ ٿي پيرا فيروز تغلق آڏو هٿيار ڦٽا ڪرايا؛ هڪ 1364، ٻيون 1368 ۽ آخري 1371/72 ۾. پاڻ 1383ع ۾ گذاري ويو.

* 1334ع ۾ عباسي خليفي الحڪم II جي هڪ ايلچيءَ جو مصر کان دهليءَ اچڻ به ٻڌائڻ جو ڳوڻو آهي. عباسي خليفي جي مصر ۾ موجود پونيرون کي، کيس هندوستان جو سلطان مڃڻ ۽ سنڌ ڏيڻ جي درخواست محمد تغلق پاڻ خط لکي ڪئي هئي.

سنڌ ۾ شيعا فرقي جي شروعات

حضرت عليءَ جي پوٽاڻ مان عبدالله بن محمد الشطار علوي 757ع ۾ سنڌ ۾ آيو، جڏهن امر بن حفص سنڌ جي راڄڌاني منصوره ۾ عباسي گورنر هو. الشطار علوي شيعو هو. هي هتي نبي صلعم جي پونيرون (اهل بيت) لاءِ همدرديءَ ۽ حمايت پيدا ڪرڻ آيو هو. سنڌي جيڪي اسلام قبول ڪرڻ کان اڳ ٻوڏي هئا، تن وٽ مظلومن کان عزت، همدرديءَ ۽ دل ۾ جاءِ هوندي هئي. امر بن حفص هن جو مريد ٿيو ۽ کيس هڪ غير مسلم راجا جي راڄڌانيءَ (شايد الور) ۾ پناهه ڏيارين، جتي هن شيعا مسلڪ کي مقبول بڻائڻ تي بنا رنڊڪ ڏهه ورهيه لڳايا. خليفي منصور، عبدالله کي راجا وٽان وٺي آڻڻ لاءِ، هشام بن امر کي موڪليو. انهي راجا تي ڪاهه ڪئي، کيس شڪست ڏني ۽ منصور جي ٿي حڪم تي 767ع (151 هه) ۾ عبدالله الشطار کي قتل ڪري ڇڏيائين. اهو سوچي ته متان الشطار جا 400

* اسماعيلي پرچارڪ ۽ مشهور شاعر پير شمس الدين سبزواري 1201ع (598 هه) ۾ سنڌ ۾ آيو ۽ 675 هه يا 1267ع تائين 66 سال ملتان ۾ پرچار جو سلسلو جاري رکيائين. هن ملتاني ۽ سنڌي ٻولين ۾ پرچاري شاعري ڪئي. لڳي ٿو ته سندس شاعريءَ ۾ وقت بوقت ڦير ڦار ٿيندي رهي آهي، ڇو ته ان ۾ ڪم آيل سنڌي پوءِ جي ٿي لڳي. هن لوهاڻن سوڌو گهڻن ماڻهن جو پراڻو مذهب مٽرائي کين نور بخشي مسلڪ ۾ آندو. 1236ع ۾ خواجہ معين الدين چشتي اجمير ۾ گذاري ويو. سندس سنڌ ۾ مريد ڪونه هئا.

* پير پنو 1268ع (666 هه) ۾ گذاري ويو. سندس مزار، ٺٽي کان چوڏهن ميل ڏکڻ ۾، سنڌو درياءَ جي واٽ بگهاڙ جي پراڻي وهڪري جي ڪپ سان، سندس ٺٽي نالي پٺيان ڪوٺجندڙ ٽڪريءَ تي آهي. سنڌي مهاڻا ۽ ٻيڙياتا سندس مريد هئا.

* بغداد ۾ آخري عباسي خليفو معتصم 1258ع ۾ قتل ٿي ويو. سندس چاچو احمد اتان جان بچائي مصر پڄي ويو. مصر ۾ ان وقت مملوڪ ترڪ حاڪم شاهه ظاهر جي حڪومت هئي. انهي احمد جو شانتو آڏرياءُ ڪيو ۽ کيس خلافت جي مسند تي وهاريائين. اهڙيءَ ريت عباسي خلافت کي نئين زندگي ملي وئي، خطبي ۾ سندن نالا پڙهڻ جاري رهيا ۽ سموري دهلي سلطنت ۾، جنهن ۾ اتر سنڌ جا ڪجهه پرڳڻا به اچي ويا، بلبن کان ويندي غياث الدين تغلق تائين دهليءَ جي سلطانن جا نالا جمع جي خطبن مان خارج رهيا. محمد تغلق پنهنجي لاءِ سنڌ مصر ۾ رهندڙ عباسي خليفي کان ورتي هئي.

* سمجهيو اهو ٿو وڃي ته محمد بن تغلق اها سنڌ عالمن، قاضين، خطيبن، فقيهن ۽ مشائخن جي پٺيان هلندڙ باغي مسلمانن خلاف ماڻهن ۾ پنهنجا ويچار ورنهار انداز ۾ پڪيڙڻ لاءِ ورتي هئي.

* فارسي شاعر جلال الدين رومي (1207-1273ع) 66 سالن جي ڄمار ۾ گذاري ويو. هن نچندڙ صوفي درويشن جو بنياد وڌو. سندس شاعري سڄي دنيا جي مسلمانن ۾ مقبول آهي.

* مخدوم جهانيان (سيد شيخ جلال الدين بخاري) اُچ وارو، 1307-1383ع (707-781 هه) دؤران جيئرو هو. قلندر جي قبر تي لڳل ڪتبي ۾ ڄاڻايل آهي ته هن ستين صفر 758 هه (1357ع) تي ولي الله علاءُ الحق علي بغداديءَ جي قبر تي مقبرو اڏايو هو. ان مان لڳي ٿو ته محمد ۽ فيروز تغلق جي ڏينهن ۾ سيوهڻ شهر کيس امن قائم رکڻ عيوض عطا ٿيل

ترمي اندازم بناوتون ۽ ٻيون شيون

395

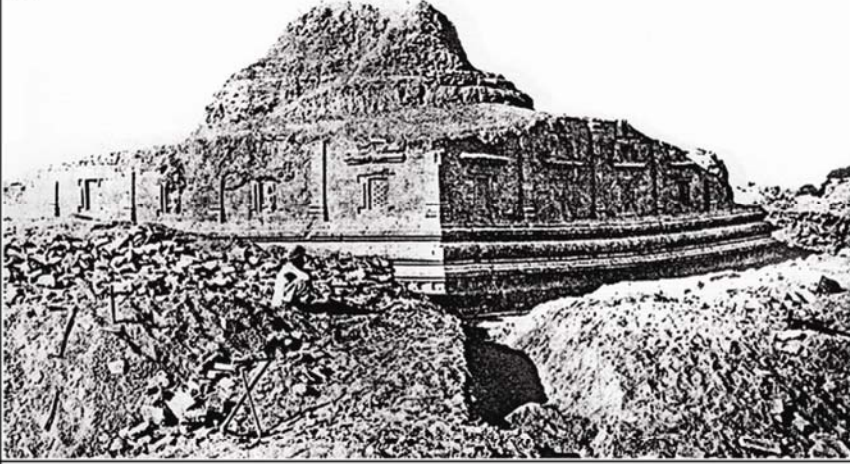

397



396



398



399



395. ميرپور خاص استوپا: كزنس پاران
کوٺائي ڪرڻ کانپوءِ.

396. سيدپور استوپا يا سڌين جو دڙو.
(آرڪيالاجيڪل سروي آف انڊيا 1918ع)

397. ميرپور خاص استوپا مان لڌل مردائي
تصوير: هٿ ۾ نيلوفر جو گل اٿس ۽
ٻڌستاوا به ناهي. اها ڪنهن خاص ٻڌ
پڪشوءَ جي تصوير ٿي سگهي ٿي.
(ڪزنس).

398. برهمڻ آباد جو تل: هي اصل ۾ ٻڌ ڌرم
وارن جو استوپا آهي. تصوير 1900ع.
(ڪزنس).

399. ڊگوبا (dagoba) يا پوتر خاڪ جو ٿانه:
هي 6 فوٽ 9 انچ ڊگهو ۽ ڪچين سرن جو
ٺهيل آهي. اها اصل ٻوڏي اڏاوت آهي.
جنهن کي اڳتي هلي سڌين جي دڙي ۾
دٻي ۾ بند ڪيو ويو آهي. ASI. 1918.

سنڌ ۾ ستيءَ جي رسم

گهٽ ۾ گهٽ 1250ع تائين گهڻا سنڌي غير مسلم هئا.

سومرن ۾ ستيءَ جو رواج عام هو. پندرهنين ۽ سورهنين صدين ۾ سرچيل لوڪ ڪهاڻين ۾ سومرا دؤر ۾ سنڌ جي سماجي حالتن جو عڪس جهلڪي ٿو، پر سياسي تاريخ جو نه. لوڪ ڪهاڻين ۾ ستي، سختيون ڪاتي صفائي ڏيڻ ۽ پاڻ ساڙڻ جا قصا بيان ٿيل آهن. اهي غير اسلامي سوچون ۽ ويساه سومرن ۾ به عام هوندا هئا.

سنڌ ۾ سومرا دؤر کان اڳ ۾ ايل اسماعيلي داعي

سنڌ ۾ پهريون داعي ابن الهيثم آيو. کيس سندس سوت، يمن واري ابوالقاسم ابن هشاب، 883ع ڌاري موڪليو هو. پانڌجي ٿو ته هي قرامطي هو.

فاطمي خليفي ابو معز، جالامر ابن شيبان کي موڪليو، جيڪو باطني سوچ رکندڙ هو.

بشاري المقدسي، 375ع (986هه) ۾ سنڌ آيو. هي عباسي خليفي جي نالي سان خطبو پڙهڻ جي ڳالهه ڪري ٿو، پر شيراز جي بواحدي حاڪم عدالدوله جي نالي به خطبو پڙهڻ جي ڳالهه ڪري ٿو. جنهن مان انهن ڏينهن ۾ اسماعيلين جو سنڌ ۾ اثر ظاهر ٿئي ٿو.

سومرا دؤر ۾ اسماعيلين جو سنڌ ۾ اثر

فاطمي خلافت جي ٺهڻ ڪري اسماعيلي پرچارڪ سنڌ ۾ آيا. ابن هيثم جو مشن ڪڍي هلڻ وارا نيٺ ملتان ۾ فاطمين جي حامي حڪومت ٺاهڻ ۾ ڪامياب ٿي ويا ۽ اتي مصر جي فاطمي خليفي جي نالي سان خطبو پڙهڻ لڳو. ملتان، سنڌ، گجرات ۽ پنجاب ۾ شيعا فرقو پکڙيو. مامون جي موت سان عباسي خلافت جو زوال شروع ٿي ويو. ان جي زوال جي ڪارڻن ۾ شهنشاهت جي اويارين پاڳي ۾ اڀرندڙ قومپرستي، ملڪي معاملن ۾ فوج جي عمل دخل ۽ عباسين جو زور ٽوڙڻ لاءِ ٺهندڙ گهڻين شيعا رياستن جو سرچڻ شامل هئا. ان کان سواءِ عرب سمجهندا هئا ته عباسي خلافت تي ايرانين جو غلبو آهي ۽ ايرانين کي وري مناسب خودمختياري ۽ پاڻيوري نه ملڻ جي شڪايت هوندي هئي.

فاطمي هلچل جا ڪي چٽا بنيادي مقصد يا انهن کي ماڻڻ لاءِ

محافظ الشطار جي معصوم پٽ جي اڳواڻيءَ ۾ بغاوت ڪن، منصور، الشطار جي سڀني مريدن ۽ بيوهه کي مارڻ ۽ معصوم پٽ کي قيد ڪري بغداد موڪلڻ جو حڪم ڏنو، جنهن جي تعميل ڪئي وئي. بهر حال، لڳي ٿو ته سنڌ ۾ شيعا فرقي جو بچ چٽجي چڪو هو.

فاطمي خلافت

297هه (909/10ع) ۾ عبیدالله بن محمد الحبيب، بغداد ۾ ايرانين جي تسلط هيٺ عباسي خلافت (مقتديه) جي طرز تي، تيونس ۾ فاطمي خلافت قائم ڪئي. 361هه (971/72) ۾ هن جو هيڊ ڪوارٽر قاهره ڪڍي ويا. تيرهن باطني حڪمرانن 270 سال حڪومت ڪئي. هي حڪمران مهدي، علويه، فاطميه ۽ اسماعيليه سڏجن ٿا، پر عام طور مصر جا فاطمين ڪري سڃاتا وڃن ٿا. عبیدالله پاڻ کي سيدت النساءِ حضرت فاطمه عليه السلام جي پوٽاڻ مان سڏائيندو هو. 270هه ۾ هن مهدي هئڻ جي دعويٰ ڪئي هئي ۽ پنهنجي مريدن کي مهدي نالو ڏنو هئائين. پاڻ توڙي سندس پونيئر باطني عقيدتي جا مڃيندڙ هئا، پر ماڻهن ۾ ڏيکاءِ لاءِ ڪجهه ظاهري رسمون به ادا ڪندا هئا. سندن حڪومت دؤران مصر ۾ اسماعيلي مذهب تمام گهڻو پکڙيو. عبیدالله ڪيترائي قانوندان ۽ محدث مارائي ڇڏيا. اسلام ۾ مرد کي هڪ وقت چئن زالن جي اجازت هوندي آهي، پر عبیدالله پنهنجي مريدن کي هڪ ئي وقت ارڙهن زالن جي موڪل ڏئي ڇڏي.

973 کان 1171ع تائين مصر تي فاطمي خليفي جي حڪومت رهي. اتر آفريڪا، شام ۽ يونان جي ٻيٽن تي سندن راڄ هلندو هو. ساڳئي ئي دؤر ۾ حسن بن صباح 1090ع ۾ خراسان کان سيستان تائين پنهنجي نزاری فرقي جو بنياد وڌو. اسماعيلين جو دروز فرقو شام ۾ سرجيو. هي فرقو مصر جي ڇهين فاطمي خليفي الحڪم بي امرالله جو پوئلڳ آهي. 470هه (1077/8ع) ۾ هن فرقي جي شروعات ٿي ۽ هن فرقي لبنان ۾ وڌيڪ پير ڪوڙيا. اتي هن وقت 400,000 کن دروز رهن ٿا.

فاطمين وچ ايشيا ۾ اسماعيلي مذهب پکيڙيو ۽ بغداد جي خليفي، ايراني جنرل محمود غزنويءَ کي، کين ناس ڪرڻ جي خاص ڪم تي لائي ڇڏيو. محمود ساڻن ويهه جنگيون وڙهيو ۽ کين ڏاڍو هيٺو ڪيائين، پر کين بنهه پاڙان شهاب الدين غوريءَ انهن ڏينهن ۾ اچي پتي اچليو، جڏهن 1171ع ۾ ابوبين صلاح الدين جي اڳواڻيءَ ۾ مصر ۾ فاطمي خلافت جو انت آڻي مٿس قبضو ڪري ورتو هو.

ترمي انداز ۽ بناوتون ۽ ٻيون شيون

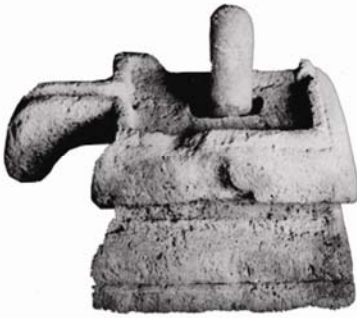

400



401



402

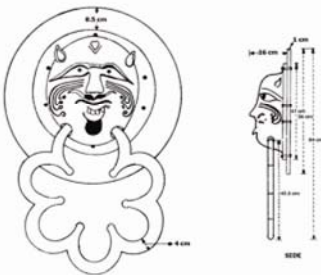

403

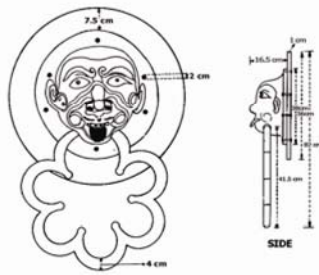

404



400. يوني ۽ لنگر هندن جا ديوتا هئا. هي ڀنڀور واري مندر مان لٽا هئا، جنهن جي مٿان مسجد اڏجي وئي.

401. ساڳيو ديوتا.

402. ڪاهو جي دڙي، ميرپور خاص مان لٽل چئن منهن وارو برهما: عام طور برهما جا ٽي منهن هوندا آهن. هن مان لڳي ٿو ته هندو ڌرم تيرهين صديءَ جي پڇاڙيءَ تائين ٻڌ ڌرم سان گڏ هلندو به آيو هجي ۽ مٿس اثر انداز به ٿيو هجي. (ڪزنس).

403. پوت سمجهيو ويندڙ ديوتا ۽ ان جي چؤڌاري عربي ڪتبو. (ڊي جي اي).

404. پوت سمجهيو ويندڙ ديوتا ۽ ان جي چؤڌاري عربي ڪتبو. (ڊي جي اي).

اسماعيلی ڌرم - عربن پاران ماڻهن کي مسلمان بڻائڻ ۽ ديوالي جي ڪڍيل ”شدي ڪرڻ“ واري وچ جي وات

نظر ائين ٿو اچي ته اسماعيلين وٽ سنڌي هنڌن توڙي مسلمانن ٻنهي لاءِ سهڻو هجڻ ڪري ٻنهي ڌرمن جا ماڻهو سندن ڌرم ڏانهن سولائيءَ سان چڪبا ٿي آيا. هڪڙو مثال اهڙو به ملي ٿو ته فاطمين پاڻ هڪڙي سنڌي داعيءَ تي بهتان مڙهيو ته انهي هنڌن کي اسماعيلي بڻائي کين ڪيتريون ئي اهڙيون هندڪيون رسمون جاري رکڻ جي اجازت ڏني، جيڪي ان جي پنهنجي اسماعيلي مسلڪ مطابق ته جائز هيون، پر فاطمين وٽ ناجائز هيون. سومرا نيٺ سنڌي ۽ ڪجهه هندڪا لڳندڙ نالا رکندا آيا. انهي مان پتو ٿئي ٿو ته اسماعيلي داعي وڏي سهڻي ڌاري ماڻهن کي دين ۾ آڻيندا هئا، جڏهن ته عرب فاتح نون مسلمانن تي عربي نالا ضرور رکندا هئا. مطلب ته اسماعيلي ڌرم ۾ جدت، نرمي ۽ ماڻهن ۾ پائيداري وڌائڻ لاءِ وڌيڪ مذهبي آزادي سمايل آهي.

اسماعيلی داعين هوريان هوريان سڄي سنڌ ۾ هڪجهڙو ديني سرشتو قائم ڪرڻ جي ڪوشش ڪئي.

سومرن جي دؤر ۾ سنڌ ۾ مخالف ڌرم وچ ۾ هڪ ٻئي تي چڙهت ۽ سگهارو ٿيڻ جي لڪيل هوڏ هلندي رهي. صوفي سنڌ ۾ چڱو اثر پيدا ڪري چڪا هئا، سو ائين به لڳي ٿو ته انهن سومرن جي آخري ۽ سمن جي شروعاتي ڏينهن ۾، عالمن وارو ڪٽرپڻو ڇڏي، بوڏين جي هڪ وڏي انگ کي هوريان هوريان سني مسلمان بڻايو. ڏکڻ ايشيا ۾ شڪر آچاريه جي پرچار ۾ صوفي گڻ موجود هئا (جيتوڻيڪ گهڻن کي خبر ناهي)، سو بوڏين کي مسلمان بڻائڻ ۽ ڏاهن هنڌن (شڪر کي سمجهڻ وارن) کي صوفي مذهب ڏانهن ڇڪڻ صوفين لاءِ سولو ٿي پيو ۽ تيرهين صديءَ تائين سنڌ ۾ ٻڌ مت، هندو مت ۽ اسلام ۾ هڪ ٻئي لاءِ سهڻو به هلندي آئي. انوقت جا چارئي وڏا عقيدا: صوفي اسلام، سني اسلام، ملائيت ۽ هندو مت، بنا ڪنهن وڏي ٽڪراءَ جي، گڏ گڏ هلندا رهيا.

اسماعيلين کي داد ضرور ڏيڻ گهرجي، ڇاڪاڻ ته عرب گورنر ۽ هباري ماڻهن کي دين ۾ آڻڻ ۾ دلچسپي نه وٺندا هئا، پر اسماعيلين هندو مت جون ڪجهه بنيادي ڳالهيون مڃي به ماڻهن کي پنهنجي دين طرف آندو. اسماعيلين سولي سنڌي ٻوليءَ ۾ هر ماڻهوءَ جي سمجهه ۾ اچڻ جهڙو ادب تخليق ڪري به مذهب پکيڙڻ جي ڪوشش ڪئي، سو به سنڌ جي تاريخ ۾ ايترو آڳاٽو، تنهن لاءِ هنن ڪيرون لهڻيون.

ڪا صحيح وات ڪانه هئي. جيتوڻيڪ سندن ارادو سموريون اسلامي رياستون گڏائي هڪ عالمي سلطنت ٺاهڻ هو، پر ان کي ساڀيان ڪرڻ لاءِ ڏکڻ ايشيا، اوڀر ايران (خراسان) ۽ بغداد ڏانهن تبليغي ماڻهو موڪلڻ کان وڌيڪ ڪا ڪوشش ڪانه ڪيائون. ڪيتريون ئي شيعا رياستون جهڙوڪ يمن، فلسطين، آفريڪا ۾ ڳاڙهي سمنڊ جو ڪنارو، سسلي ۽ تيونس ادريسين، خارجين، رستمين ۽ قرامطين جي هٿ هيٺ هيون، پر اهي نڪي فاطمي شهنشاهيءَ ۾ شامل هيون ۽ نه ان جا صوبا هئا. قرامطي وري به فاطمين سان ڪاروباري ۽ مالي سهڪار رکندا ٿي آيا. فاطمي پرچارڪن اسلامي دنيا جي ڏورانهن پرڳڻن جهڙوڪ سنڌ، ملتان ۽ خراسان وغيره ۾ ماڻهن کي اسماعيلي بڻائڻ ۾ ڀرپور ڪاميابي ماڻي. هباري جيتوڻيڪ عباسي خليفن جي نالي سان خطبو پڙهندا هئا، پر تڏهن به لڳي ٿو ته انهن فاطمين سان چيڙ ڇاڙ نه ڪئي. سومرن لڳي ٿو ته اوائلي فاطمي اسماعيلي مذهب قبوليو هو، پر دعويٰ جي مستعلين ۽ نزاري فرقن ۾ ورهائجڻ کان پوءِ اهي ٻنهي مخالف دعوائن کي ڇڏي ويا ۽ آخر ۾ پير شمس الدين ۽ پير صدر الدين جي هٿ تي بيعت ڪري نالي ماتر نزاري ٿيا. بهاءُ الدين مقطانه پاران 1033ع (425 هه) ۾ ملتان جي شيخ ابن سومار راجا بل ڏانهن خط لکڻ سومرن جي فاطمي هجڻ جو ثبوت آهي. 1094ع (487 هه) واري ڏقيڙ کانپوءِ سنڌ ۾ اسماعيلين جي طيبي فرقي جا مڃيندڙ ڪونه هيا، باقي نزاري فرقي کي مڃتا هئي، جيڪو هتان ڏکڻ ايشيا جي ٻين حصن خاص ڪري گجرات ۾ پکڙيو.

نائين صديءَ جي پڄاڻي ۽ ڏهين صديءَ جي پهرين سالن کانپوءِ سنڌ ۾ اسماعيلين جو اثر بيحد وڌي ويو. پاننجي ٿو هتان جي ماڻهن مان گهڻن هي ڌرم قبولي ورتو هو. ملتان ۾ 900ع ڌاري، ۽ ان کانپوءِ سنڌ ۾ فاطمي خليفن جي نالي سان خطبو پڙهڻ لڳو.

سومرن ۾ ٻين ڌرمن هندو مت توڙي ٻڌمت لاءِ سهڻو هوندي هئي ۽ پاڙيسري ملڪن جي هندو راجائن سان دوستيون ٺاهي ويا هئا. تر جي ماڻهن ۽ جاتين سان به سندن ناتا سٺا نظر اچن. سندن دؤر ۾ ٻڌمت وارن جي استوپائن جي مرمت ۽ رنگ روپ ٿيندا رهيا.

سومرن جا نالا

سومرا هنڌن ۽ بوڏين وانگر ديسي نالا رکندا هئا. رڳو عمر مسلمانڪو ۽ عربي نالو ٿو لڳي، تنهنجي به پڪ ڪانهي ۽ متان آمر، آمو يا امراه هجي.

ترمي اندازم بناوتون ۽ ٻيون شيون

405



406

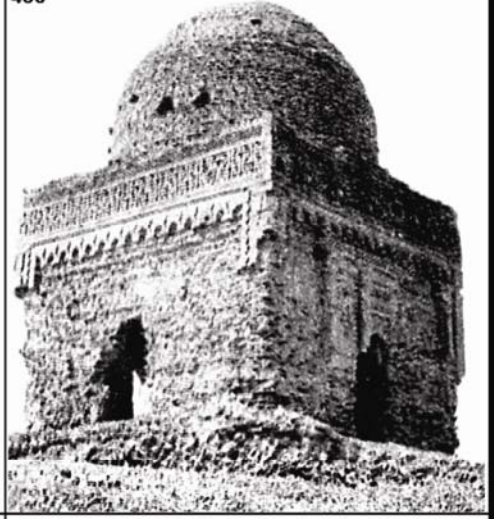

409

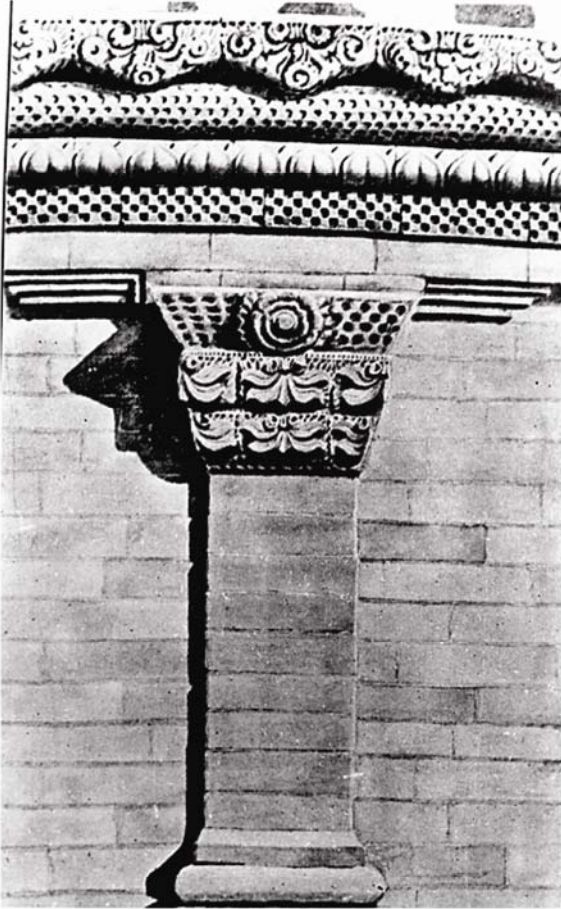

407



408



405. هندڪي رسم ستي سومرن پر پڻ هئي. (1710ع جي تصوير، چيوفر، انڊيا پريٽانيڪا ۾ ڏني).

406. ڏهاڳڻ جو مقبرو. (شيخ خورشيد حسن).

407. سهاڳڻ جو مقبرو. (شيخ خورشيد حسن).

408. نل مير زڪڻ. (ڪزنس).

409. نل مير رڪڻ جو اندريون نل ۽ مٿس گهڙيل گلڪاري. (ڪزنس).

سومرن ۾ مذهبي سهڻپ

ڪجهه صوفين جي دهلي سرڪار تمام گهڻي سرپرستي ڪندي هئي، کين جامر امداد پئي ملندي هئي ۽ ملتان ۽ اُچ ۾ رهيا پيا هوندا هئا، ڇو ته اتي گهڻي ڀاڱي دهلي سرڪار جو راج هوندو هو. سرڪاري سرپرستيءَ کان سواءِ ئي صوفين کي منهن ڏيڻ لاءِ، ڪجهه اسماعيلي داعين پڻ ملتان ۽ اُچ کي پنهنجو هيڊڪوارٽر بڻايو. دهلي سرڪار صوفي بزرگن جي مرڻ کانپوءِ سندن قبرن تي شاندار مقبرا اڏائيندي هئي. اسماعيلي بزرگن جي قبرن تي سندن مريد مقبرا اڏائيندا هئا. سومرا دؤر جا ڪجهه مکيه صوفي ۽ داعي هي هئا.

خواجہ معين الدين چشتي (و. 1236ع)

چشتي سلسلي جو باني خواجہ معين الدين چشتي 97 سالن جي ڄمار ۾ اجمير ۾ گذاري ويو. سنڌ ۾ سندس مريد ڪونه هئا.

بهاء الدين ذڪريا (و. 1258ع)

بهاء الدين ذڪريا هباري خاندان مان هو. وڏو آسودو ماڻهو هو. واپار ڪندو هو. ايتري تائين جو ملتان جي گورنر کي به اڏارا ڏوڪڙ ڏيندو هو. هي عام ماڻهن سان ملڻ کان لنوائيندو هو. اڻندي تهيمر، سهتا، ڪوريجا، سولنگي، آگرا، ورياهه، چنڊ، نورسيا ۽ لوڪت سندس مريد ٿيا. سومرن کيس محمد ثور ويجهو جاگير ڏني هئي. چون ٿا ته قباچه جي شڪست کانپوءِ چنيسر کان التتمش آڏو هٿيار بهاءِ الدين ذڪريا وڃ ۾ پئي ڦٽا ڪرايا هئا. سومرا دهليءَ جا منصبدار ائين ٿيا هئا. بهاءِ الدين پڙهائي پوري ڪندي ئي ثور جي مسجد جو امام بڻجي ويو. ان مان لڳي ٿو ته تيسنئين حاڪم گهراڻي وارا سومرا سڻي ٿي چڪا هئا، پر گهڻا ماڻهو اڃا به اسماعيلي هئا.

قطب الدين ايبڪ جي مرڻ کانپوءِ ناصرالدين قباچه 1211 کان 1228ع تائين اتر سنڌ (ملتان، اُچ ۽ بکر) جو پاڻ وهڻو حاڪم ٿي ويو ۽ پنهنجي بادشاهي ڀٽنڊا، گرهام ۽ سرسوتيءَ تائين وڌائي ڇڏيائين. غزنيءَ جو حاڪم يلدوز به ساڳئي ئي وقت آزاد ٿيو، پر انهي سموري هندوستان تي پنهنجي بادشاهيءَ جي دعويٰ ڪئي ۽ 1236ع ۾ التتمش هٿان هار کاڌائين. التتمش ۽ قباچه جي وچ ۾ لاهور، ڀٽنڊا، سرسوتي ۽ گرهام تي قبضي لاءِ جهڙپون هلنديون رهيون ۽ 1216ع کانپوءِ ٽي هلڪيون جنگيون به لڳيون. 1221ع ۾ چنگيز خان غزنيءَ مان خوارزم شاهه منگبرنيءَ کي ڊوڙائي ڪڍيو،

ان دؤر جي ڦٽي ويل ماڳن تان مليل هندن جي مندرن ۽ ٻوڏي استوپائن جي تيرهين صديءَ تائين ٿيندي رهندڙ مرمت ۽ رنگ روپ جا ثبوت ٻڌائين ٿا ته سومرن وٽ ٻين مذهبن لاءِ پڻ سهڻپ هئي. چوڏهين صديءَ ۾ ٻوڏين ۽ اسماعيلين جي وڏي پيماني تي مذهب متاثر ڪري، جن مان گهڻا صوفين هٿان مسلمان ٿيا، سنڌ ۾ بدمت جو انت ٿيو ۽ ڪتر مسلمانن جو هندن سان وير پڻ گهٽيو. انهن پڻ ڪتري ۽ مثبت موت ڏيندي مسلمان صوفين کي پنهنجا بزرگ مڃي ڌار ڌار ڌرم جي ماڻهن ۾ ويجهڙائپ آڻي ڇڏي.

سومرن جو سني ٿيڻ

سومرن کي سني مسلڪ ۾ آڻڻ جي پهرين شروعات بهاءِ الدين ذڪريا (و. 1258ع) ڪئي، پر سندس طريقو ڍرو هو. لاڙ جا سومرا اڃا سني نه ٿيا هئا. جئين اسان اڳي ٻڌائي چڪا آهيون ته گجرات واري محمود بيگڙي کي لاڙ ۾ سومرن جي گڙه تي ڪاهه ڪرڻي پئي ۽ انهي کين زوريءَ سني بڻايو.

سيد جلال بخاريءَ ڪجهه سومرن کي سني بڻايو. مخدوم جهانپان هٿان به سومرا سني ٿيا. سمن هٿان شڪست کانپوءِ آخري سومرو بادشاهه همير سومرو ساڻين سوڌو اُچ ۽ ملتان جي گورنر ماهرو کان مدد وٺڻ ان جو مهمان وڃي ٿيو. اتي وٽس سني ٿيڻ کان سواءِ ٻي ڪا واھ نه هئي ۽ اتي ئي سومرن پنهنجي نالن کي عربي روپ به ڏنو.

گجرات جي شهر پرائيٽيج ۾ همون سومري 1382ع ۾ مسجد اڏائي. ان تي لڳل ڪتبي مطابق دودي-IV جي پٽن همون ۽ محمد پنهنجي پيءُ جو نالو محمد دودو سڏايو آهي، جڏهن ته سنڌ ۾ دودا سومرا پنهنجن نالن اڳيان محمد ڪونه هڻندا هئا.

صوفي ۽ ڪجهه صوفي بزرگن کي ملندڙ سرڪاري**هدد**

غزنوين مکيه شهرن ۽ وسندين ڏانهن گهڻا بزرگ اماڻيا. هي بزرگ ماڻهن ۾ صوفي مسلڪ جو پرچار ڪندا هئا ۽ کين سرڪاري خزاني مان ايترو ڪجهه ملندو هو، جو ٻئي ڪنهن آڏو هٿ جهلڻ جي لوڙ ئي نه پوندي هئن. اهائي وات غورين ۽ دهلي سرڪار به ورتي. مغلن صوفين کي ملڻ خلاف ڀرپور نموني استعمال ڪيو.

سڪلن کي مان ڏيڻ

410

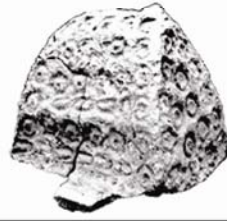
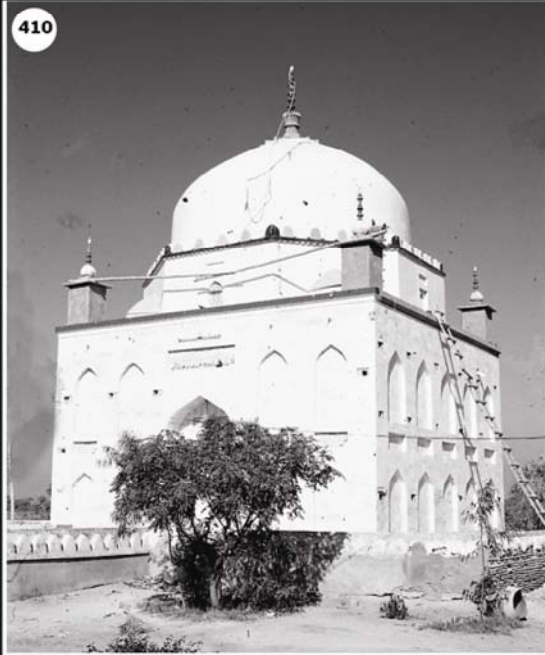

412



413

414



415

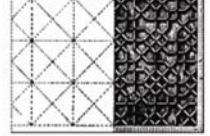

416

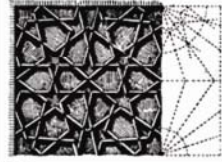

417

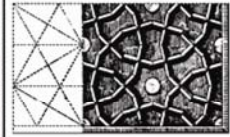

418

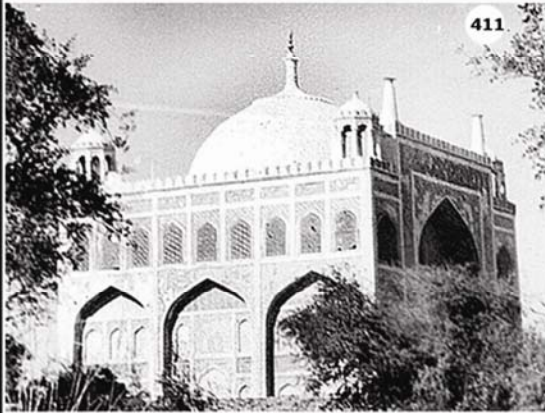
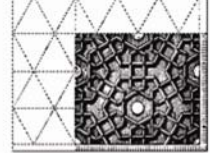

411

420

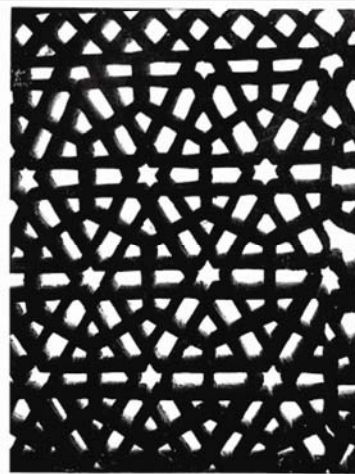

421

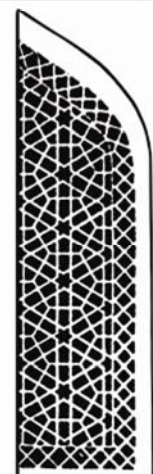

419



422



410. شاھ ديواني جو مقبرو. (ع.س).
 411. يار محمد کلهوڙي (و. 1718ع) جو مقبرو: هنن ٻنهي مقبرن جي وچ ۾ هڪجهڙائي ٻڌائي ٿي ته شاھ ديواني جو مقبرو ارڙهين صدي يا اٺويھينءَ جي مند ۾ ٺھيو ھوندو. (ڪزنس).
 412. قبر جي مٿان لاءِ ٺڪر جي سماڙيءَ؛ هن تي سومرا دؤر جي سج واري ڊزائن ٺهيل آھي. (ل.م).
 413. سماڙيءَ جو ترو. (ل.م).
 414. برھمڻ آباد-منصوره واري مسجد جي ڏاڪڻ.
 415. 416، 417، 418، 420 ۽ 421. هي جاميٽريائي ڊزائنون ٻڌائين ٿيون ته انھن سڀني جي سرچڻ جو بنياد ساڳيو آھي.
 419. ٺڪر جي پڇل چاري. (ل.م).
 422. ڪالب سان وڌل ڪنگرن واري سر؛ هيءَ سر قبرن جي چؤتاري اولن يا ڇت جي ڪارنس (ڪانس) ۾ لڳندي ھوندي. مٿس ڪنھن اوزار سان گول گل ٺهيل آھن. (ل.م).

پير پنويا شاهه حسن اپلاڻ يا راجا گوپي چند (و. 1297/98ع)

شاهه حسن نالو ضرور ڪا ٺڳي ٿي لڳي، ڇاڪاڻ ته سومرن جي دؤر ۾ سنڌ ۾ سيد درويش ڪونه هئا. سندس مقبرو ان دؤر ۾ تر جي ماڻهن ڦوڙي ڪري ٺهرايو هوندو. هي مقبرو سڄي سنڌ ۾ انوڪو ۽ پنهنجي طرز جو اڪيلو مقبرو آهي. پٿر جو، چُن جي گاري سان ٺهيل، هي سڄي سنڌ ۾ پراڻي ۾ پراڻو مقبرو آهي. لِنِيَل به چُن جي گاري سان آهي ۽ فرش پٿر جو اٿس، جنهن ۾ پوءِ فرش واريون ڪجهه سرون به هنيون ويون آهن. عمارت جي هڪ حصي جي اڳڻ ۾ هڪڙو ڳڙو ڪو آهي، جتان گرميءَ جي ڏينهن ۾ تڌڙي هوا ايندي آهي. ٿي سگهي ٿو ته هي ڳڙو ڪنهن ڊگهي غار يا لڪل تڌي چشمي سان وڃي ملندو هجي. ڪجهه ليڪن جي خيال مطابق پير پني جي وفات جو سال 1268ع (666 هـ) آهي.

ان دؤر جا ٻيا صوفي

- * صدرالدين عارف
بهاء الدين ذڪريا جو پٽ.
- * رڪن العالم
ذڪريا جو پوٽو.
- * سيد جلال سرخ بخاري
بهاء الدين ذڪريا جو خليفو. هن ڪجهه سومرا سني ڪيا.
- * مخدوم جهانپان جهان گشت

اسان مٿي ٻڌائي چڪا آهيون ته سومرن جي وڏي پيماني تي سني بڻائڻ ۾ هن جو وڏو ڪردار هو.

- * سيد محمد مڪي
- * سيد شمس الدين
- * شيخ نوح بڪري
- * منگهو پير

باهران امائيل صوفين ۽ درويشن جو هڪ وڏو انگ اندرون سنڌ جي مکيه هنڌن جهڙوڪ بوبڪ، نورائي، بڪيرا، نوتيار ۽ هالا ۾ اچي آباد ٿيو هو. انهن منجهان گهڻا پنهنجي سرپرست دهلي سرڪار سان ساٿ نڀائيندا رهندا هئا.

جنهن ڪوڪرن جي مدد سان قباچ جي علائقن ملتان، اُچ ۽ بکر تي حملو ڪيو، کانئس وڏي رقم زوريءَ اوڳاڙي ۽ سندس ڪيترن ئي شهرن ۾ ڦرلٽ ڪئي. انهن مصيبت وارن ڏينهن ۾ بهاءُ الدين ذڪريا ۽ ملتان جي قاضي شرف الدين، التتمش کي قباچ جي ارادن ۽ گهٽجندڙ طاقت بابت خط لکي ڄاڻ ڏني. قباچ جي ماڻهن اهي خط پڪڙي وڌا. قباچ پنهنجي ڪي سڏايو ۽ پنهنجي اها ڳالهه باسي. بهاءُ الدين ذڪريا سبب ڏنو ته اهو ڪيس ”الله جو حڪم هيو“. قباچ ذڪريا کي ڇڏي ڏنو. باقي قاضيءَ جي سسي لهرائي ڇڏيائين. التتمش اڳتي هلي قباچ جا علائقا فتح ڪرڻ کانپوءِ بهاءُ الدين ذڪريا کي پنهنجي سلطنت جو شيخ الاسلام مقرر ڪري ڇڏيو.

بهاءُ الدين ذڪريا وڏو شاهوڪار ماڻهو هو. هي ڪنڊ ڏيساور موڪليندو هو. 1257ع ۾ ڏکڻ پنجاب ۾ ڪيترن ئي هنڌن تي پنهنجو ڪمند ڪاهرايو هئائين. منگولن جڏهن ملتان تي ڪاه ڪئي ۽ دهلي سرڪار ۾ بچاءُ جي سگهه نه هئي، ته بهاءُ الدين ذڪريا شهر کي تباهيءَ کان بچائڻ لاءِ منگولن کي وڏي رقم پري ڏني. سندس ديني مدرسو به هوندو هو ۽ ڪيترن ئي نوجوانن کي واپار ۽ ليڪو چوڪو به سيکارييندو هو، جن مان گهڻا اڳتي هلي سندس ڪاروبار سنڀاليندا هئا.

ان زماني ۾ صوفيت ظاهر ظهور ذاتي مفادن کان استعمال ٿيڻ لڳي هئي. صوفين جي مرضيءَ تي هوندو هو ته اهي ڪنهن به ماڻهوءَ کي پنهنجي خانقاهن ۾ گهڙڻ جي اجازت ڏين يا ٻاهر ڪڍي ڇڏين. بهاءُ الدين ذڪريا قلندري جو الفتن کي پنهنجي خانقاهه ۾ اچڻ نه ڏيندو هو. ڪجهه تاريخدانن سندس وفات جو سن 1262/63ع (661 هـ) لکيو آهي.

قلندر شهباز (ج. 1165/66ع)

قلندر شهباز جو نالو محمد عثمان مروندي هو. پاڻ آذربائيجان جي شهر مروند جو رهاڪو هو. علي اشرفي 624 هـ (1226/27ع) ۾ آذربائيجان فتح ڪيو. پاڻ انهي سال ئي پنهنجو وطن ڇڏيائين ۽ 633 هـ (1235ع) ۾ ستر سالن جي ڄمار ۾ ملتان اچي پهتو.

قلندر شهباز 1252ع ۾ وفات ڪئي، پر سندس مقبرو ملڪ رڪن الدين 1356ع ۾ اڏايو. مرزا جاني بيگ ترخان مقبري کي نئين نموني ڪري اڏايو. شاهجهان جي دؤر ۾ نواب ديندار خان بخاريءَ مقبري تي گلڪاري ڪرائي. خانقاهه ۽ ٻيون جايون 1759ع ۾ غلام شاهه ڪلهوڙي ٺهرايون. مير ڪرم علي خان ٽالپر گنبد تي چانديءَ جون نيلون چاڙهيون ۽ دروازا ۽ ڪتھڙو ٺهرايا. تازي دؤر ۾ ذوالفقار علي ڀٽي سونو دروازو هڻايو. اهو شاهه ايران ڏنو هو.

423

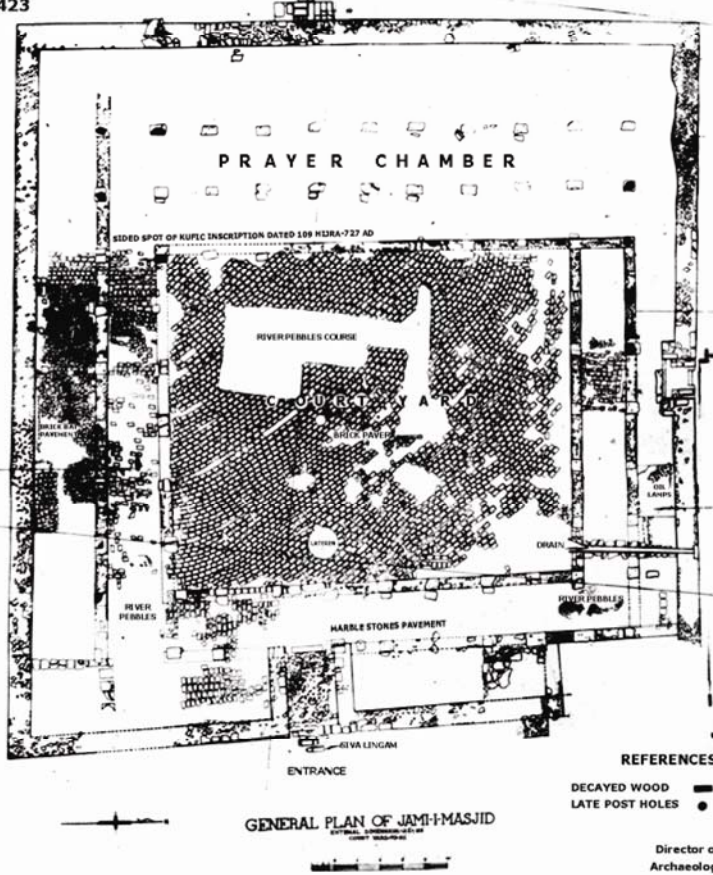

سومرن جي دور ۾ آباد مسجدون

424

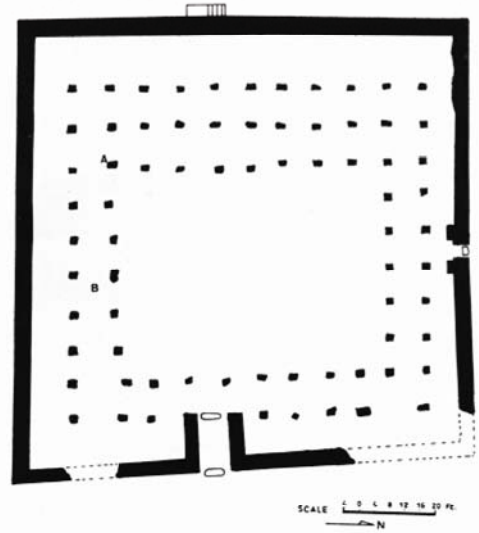

425

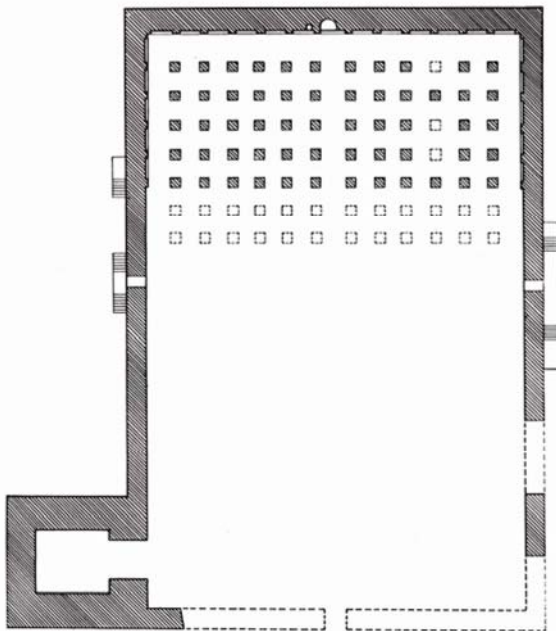

426

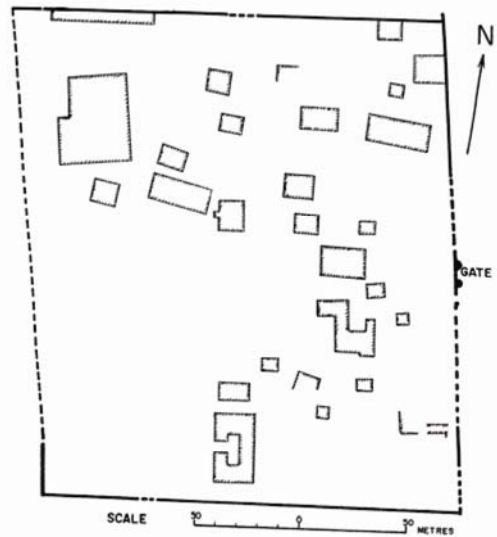

423. جامع مسجد پنهور جو پورو نقشو. (ديبل).
424. جامع مسجد پنهور جي پيڙهه جو نقشو. (ڏي جي اي).
425. برهمن آباد-منصوره واري مسجد جي پيڙهه جو نقشو. (ڏي جي اي).
426. چؤڌاري ڪوٽ ڦريل شهر بهر جي پڙي جو نقشو: هي شهر گهڻو ڪري يارهين صديءَ ۾ برهمن آباد-منصوره سان گڏ تباهه ٿيو. (ايم آر مغل، اسلامڪ اسٽڊيز، 1992، 3:31).

اسماعيلی پرچارڪ

جاتل سجاتل راجڏانين مان ڪنهن جي به ويجهو ڪونهن، پر تڏهن به ماڻهو متن پيرن وانگر زيارت ڪرڻ ويندا آهن.

پير شمس الدين سبزواري نور بخشي

اٺينءَ کان تيرهين صدين جا سڀيتائيءَ ۽ ڌرمي ۽ واپاري مرڪز

شڪار ۽ ميڙ چونڊ تي گذر واري دؤر کان وٺي انساني گذرگاهون ٺهنديون آيون، ۽ سنڌ جي جن نوٽ علائقن ۾ پاڻي هو ۽ ڪاٺ لاءِ ڪجهه ملڻ جو آسرو هو، اتي وسنديون وسي ويون. انساني اچ وڃ وڌڻ سان هي ماڳ، واپاري مرڪز ٿيڻ کان اڳ ۾، پاڻيءَ جي پوڄا جا مرڪز بڻجي ويا. پوتر (مقدس) مرتبي وارن هنن ماڳن تي اتندي پاڻي پوڄبو هو ۽ پوءِ ڦري ديوتا ٿيا. جيڪي به مکيه ماڳ هن مهل تائين هليا تا اڄ، اتي اڳ ۾ پاڻيءَ جي پوڄا ٿيندي هئي ۽ پوءِ ڦري هندن جا تيرت، ٻوڏي استوپا، جيني مندر ۽ مسلمان پيرن جا مقبرا ٿي ويا. نقشي ۾ ڏنل الور، بکر، پوڏيسر، برهمڻ آباد، ٻڌ جو ٽڪر، دريبلو، ڏيپر گهانگهرو، ڍاڍر، ڌامراهو، ڌارا لڪي، ڍاليا (بائضا)، گنداوا، غيبي پير، هنگلاج، امر ڪوٽ، جوڻاڻي (ت. 119-120)، جهرڪ، جهمپير، ڪوٽڙي الهه رکيو، لانڍي، لاڙي بندر، ماتيلو، مڪلي، منگهو پير، منصوره، منوڊيرو، محمد ٿور، نئينگ، نصرپور، نيرون، نيرواهه، اڏيرولال، نگر پارڪر، واهي پانڌي، پاري نگر، پير پنو، پوکران، نري، نل مير رڪڻ، تيرت لڪي، ويڄوٽ ۽ هڪ ٽنهي اهڙا ئي مرڪز آهن. جيئن ته هي ماڳ مقدس هئا ۽ هندو توڙي مسلمان ٻئي انهن جو احترام ڪندا هئا، سو هر ماڳ کي ڪنهن نه ڪنهن ديوتا سان جوڙي ڦڙو تاري ڇڏيائون. پاڻيءَ کي انگوريندڙ نر عنصر ۽ وڻڪار کي مادي ليڪيو ويندو هو.

هن هندو ڌرم جي شلوڪن وانگر ڀڄن ڇيا ۽ نبيءَ جي اولاد ”اهل بيت“ جي عظمت ۽ تقويٰ تي ”آهت“ نالي هڪڙو ڪتاب به لکيائين. پاڻ نزاری هو. جوڳي لڳندڙ هي فقير سومرن جي دؤر ۾ ٻارهين صديءَ جي پهرئين اڌ ۾ اُچ پهتو، تنهنڪري سومرن جي نزاری اسماعيلي ٿيڻ جي پڪ ناهي، پر هاڻوڪا سنڌي خواجا اها دعويٰ ڪن ٿا.

پير صدر الدين

(ج. 700 هه يا 1300ع، و. 819 هه يا 1416ع)

هيءُ لوهاڻو (ديسي هندو جاتي) هو. سومرن جي دؤر ۾ ڄائو ۽ سمن جي دؤر ۾ اسماعيلي مذهب جي وڏي خدمت ڪيائين. هي پڻ نزاری هو. هي سنسڪرت سکيو ۽ هندڪو نالو هريش چندر يا سوها ديو کونائيندو هو.

هن پنهنجو هيڊڪوارٽر ڪوٽڙي الهه رکيو شاهه ۾ ٺاهيو. پاڻ کي هندو سڏائيندو هو ۽ هڪڙي سنڌي ڪتاب ”داس اوتار“ ۾ گنان لکيائين، جن ۾ آدم کي شو، محمد ص کي برهما، عليءَ کي وشنو ۽ فاطمهءَ کي سڪي ڪري ڄاڻايائين. پنهنجن خليفن کي مڪي ۽ مريدن کي خواج (خوج) لقب ڏنائين. مٿس مقبرو بين صوفين ۽ درويشن وانگر سرڪار نه پر سندس مريدن اڏايو. هي واپارين، ويڄن ۽ طبيبن کي پڙهائيندو هو. الموت جي زوال کانپوءِ اسماعيلين جي پرچار ۾ هيءُ تمام وڏي تبديلي آئي. وري کين صوفين سان به منهن ڏيڻو ٿي پيو، ڇاڪاڻ ته انهن به دين وڌائڻ لاءِ ڳاڻڻ، وڄائڻ ۽ ناچ جي وات ورتي هئي.

سنڌ جي پوتر (مقدس) ماڳن جي اهميت

نر ڳو سنڌ پر سڄي دنيا جي نوٽ علائقن جا اهي ماڳ، جتي پاڻي سدائين موجود هوندو هو، صرف ان اڪيلي سبب جي ڪري اهم ٿي ويا. پراڻي دؤر ۾ 4,000 ق-مر تائين پوڻي بلڪ ڪٿي ته اڃا به اڳي ۽ سنڌ ۾ ته پانڌجي ٿو مهر ڳڙهه کان ست ٽي پوءِ 6,500 ق-مر ڌاري ٿيندڙ لڏپلاڻ جون گذرگاهون به هي ٿاڪ ٿي هوندا هئا.

انهي کانپوءِ جڏهن حڪومتون ٺهيون ته هنن وسندين ۾ سرڪاري عملدار رهڻ لڳا. انهن ئي ڏينهن ۾ پوڄارين پنهنجا پنهنجا

پير حسن ڪبير الدين

هيءُ پير صدر الدين جو پٽ هو. هندن جي طرز تي ڀڄن چوندو هو. اُچ ۾ دفن ٿيل آهي.

سومرن جون قبرون

ان دؤر جي پاڪدامن سومرين، دودي، چنيسر ۽ ايتري سمي جون قبرون اڻائي سڄيون آهن به اڻائي نه، ڇاڪاڻ ته اهي سومرن جي

ڏکڻ ۽ ڏکڻ اوڀر ايشيا جي استوپائن جون ڪجهه اهم ڊزائونون

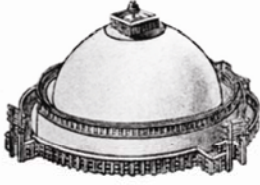

427

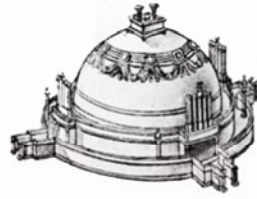

428

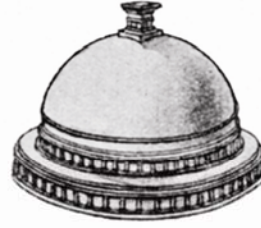

429



430



431



432



433



434



435



436



437



438

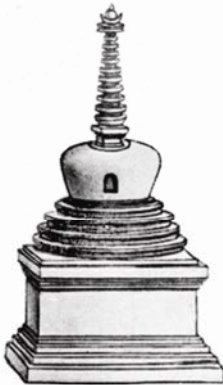

439



440



441

427. سانچي: پهرين صدي عيسوي.
 428. امرآوتي: نين صدي عيسوي.
 429. مانڪيالا: ٻين صدي عيسوي.
 430. ڌڙا - چوٽي (ٿاپ ڌڙا) (سوات): ٻين صدي عيسوي.
 431. ڪرلي: ٻين صدي ق-م.
 432. ميرپور خاص (گاهو ڌڙو): ٻهين صدي عيسوي، ڪزنس، 1929.
 433. انانپا: ٻهين صدي عيسوي.
 434. چا بينو ٽن (ٿاٿيلينڊ): چوڏهين صدي عيسوي.
 435. شويساندا (برما-اچڪله ميانمار): ٻارهين صدي عيسوي.
 436. باروبودر (انڊونيشيا): ستين صدي عيسوي.
 437. سرناٿ: ٻهين صدي عيسوي.
 438. انوراڌاپورا (سري لنڪا): 246 ق-م.
 439. چورتن (تبت).
 440. بوڌنات (نيپال).
 441. موهن جو ڌڙو: مارشل پاران 1931ع ۾ سڃي ڪري ٺاهيل تصوير.
 440-427 ٿاٿيلينڊ جي ”ٻيٽسٽ اينڊ هندو آرٽ“ تان ورتل.
 427، 428، 429، 430، 431، 432، 433 ۽ 441 ٻڌ ڌرم وارن جي اڌ گول ڊزائن وارا آهن، 434، 435 ۽ 436 تي هندن جي مندرن جي ڇاپ آهي ۽ 437، 438، 439 ۽ 440 ٻنهي جو ميلاپ آهن. مسلمانن جا اڌ گول نموني مقبرا ٻوڏي اڏاوتن تان ورتل ناهن. پر منجهن قسطنطنيه يا استنبول ۾ 548ع ۾ جڙي راس ٿيل سينت صوفيا (هاڳيا صوفيا) وارو نمونو ڪم آيل آهي. اتي هيٺ ڪجھه گهر آهي ۽ روزانو هزارين ماڻهو گهمڻ ايندا آهن.

پوتر ماڳ نه ڇڏيائون. پراڻن ديوتائن کي قيرائي مسلمان پيرن جا مقبرن بڻائي ڇڏيائون ۽ هندو توڙي مسلمان پئي انهن جو احترام ڪرڻ لڳا. اهڙا ڪجهه مثال هيٺ ڏجن ٿا:

- * هندو قلندر شهباز کي راجا پارترتي مڃيندا هئا.
 - * شيخ ظاهر لاءِ مڃڻ جو ڳو آهي ته اهو ان جي روپ ۾ آيو هو. سندس مزار تي پرڻي لاءِ آسائتا مرد ۽ پرڻيل عورتون من جون مرادون پنڻ ويندا هئا. هندو کيس درياءَ ديوتا جو روپ ۽ اڏيرو لال مڃيندا هئا.
 - * سنڌو درياءَ تي دريا پنت واري رسم نج پڇ سنڌي لوهائڻن جي رسم هوندي هئي.
 - * سکر-بکر-روهڙي ۽ وٺ درياءَ ۾ موجود مارڳ کي مسلمان خواجہ خضر (ت. 129) ۽ هندو زنده پير مڃيندا هئا.
 - * نئي ويجهو مهاڻا درياءَ ۽ شاه جهنڊي جي پوڄا ڪري پنهنجا ڏوه گناه بخشائيندا هئا ۽ مسلمانن لاءِ اهو پير پنو هوندو هو.
 - * واڳن تي ويساه رکندڙن منجا باري (منگها باري) ۾ منگهي پير جي مزار ٺاهي ڇڏي.
 - * وٺڪار کي ماديءَ سان جوڙيندا هئا، جهڙوڪ پير جهازيان.
 - * پير خليفو هنگوري ذات جي هڪڙي ماڻي هئي.
 - * ماڻهن سنڌو درياءَ ويجهو ماڻي پير به ڳولي لڌو.
- انهن سڀني جو وڌيڪ تفصيل ٿيبل جي روپ ۾ ڏئي رهيا آهيون.

ڌرم ۽ ماڻهن جا طبعا

تيرهين صديءَ ۾ ٻڌ، هندو، اسماعيلي ۽ صوفي ڌرم گڏ گڏ هلندا رهيا. ان صديءَ جي پڄاڻيءَ تي ٻڌ ڌرم بلڪل ختم ٿي ويو. هندو ڌرم ۽ سني مسلمان فرقو ڄميا بيٺا رهيا ۽ ڪي ٿورا اسماعيلي وڃي بچيا. هن تبديليءَ جي پڙتال ٿيڻ گهرجي، پر گهڻي ڀاڱي ڀانئجي ٿو ته هيٺيان ڪارڻ ٿي سگهن ٿا:

ٻڌ ڌرم ۾ مهايان (وڏي گاڏي) ويچار ڌارا هيٺ ٻڌ کي ديوتا مڃي سندس پوڄا ٿيڻ لڳي ۽ ائين ٻوڏين جي هندو ڌرم سان ويجهڙائپ پيدا ٿي پئي. پالي، ٻوڏين جي پوتر (مقدس) ٻولي هوندي هئي، پر ٻڌ ڌرم ۾ وڏي پيماني تي هنڊن جي اچڻ ڪري نوان ٻڌ پرچارڪ (برهمڻ) ٻڌ ڌرم جا پوتر گرنٿ سنسڪرت ۾ لکڻ لڳا، جنهن ٻوليءَ تي ڪين عبور حاصل هو. 200 ق-م کان 200 ع تائين ٻڌ ڌرم جيترو سنسڪرت ٻوليءَ کي وڌايو، سو برهمڻن جي 1000 ق-م کان وٺي وڌائڻ کان گهٽ نه هو. ان ريت ٻنهي ڌرمن وچ ۾ ويجهڙائپ ۽ هڪ ٻئي کي سمجهڻ ۾

ڌرمي مارڳ اڏيا. شروع وارا ڌرم سرڪار ۽ پوڄارين جي ساٿ سان هلندا هئا، سو اهي وقت گذرڻ سان متجعي ويا، پر ماڳن جي اها علامتي اهميت هلندي آئي. ان دؤران پاڻي پوڄا وارو فطري ڌرم سرجيو. هي ڌرم ٺوٺ علائقن جي ماحول سان بلڪل ٺهڪيو ٿي ۽ وري اتي پاڻي ايندو به ماڻهن جي سمجهه کان مٿانهن ڪجهه ڳجهن قدرتي طريقن سان هو. سنڌو سڀيتا جي سرجڻ (3,500 ق-م) کان اڳ توڙي 1,650 ق-م ڌاري سنڌو درياءَ جي وهڪري مٽائڻ سبب سنڌ جي آبپاشي نظام ڦٽڻ ۽ خشڪ موسم اچڻ کان پوءِ به ٿي سگهي ٿو ته سنڌ جو وڏي ۾ وڏو ڌرم پاڻيءَ جي پوڄا ئي هجي. هي ڌرم 825 ق-م تائين پروان چڙهندو رهيو. تنهن کانپوءِ جڏهن ٻن ڌرمن؛ هڪ آرين جي ديوتائن (ڀڳوانن) واري ۽ ٻئي سنڌو سڀيتا جي آمر ديوتائن واري، هڪ ٻئي تي ڇاپ ڇڏي ته ستين صدي ق-م ۾ آريا لوڪن جي اڀرڻ جي روپ ۾ هڪ بهتر نئون ڌرم سرجيو. آرين جي ڌرم ۾ شو جهڙو ديوتا، ڪالي ديوي جهڙي ديوي، پلت ماري ويهي پوڄا ڪرڻ وارو يوگا انداز (ت. 378-382) ۽ پير جو وڻ توڙي سواستيڪا علامت پڻ سنڌوءَ جي ڌرم مان آيل سمجهيا وڃن ٿا. ڇهين صدي ق-م ۾ آبپاشيءَ ۾ واڌاري سان انساني آبادي وڌي، چراگاهن جي جاءِ تي وڌيڪ ٻنيءَ ۾ پوک ڪاهجڻ لڳي ۽ ان ڪارڻ گوشت جي کوٽ پيدا ٿي. هر ڪم ايندڙ ڏانڊن جو انگ وڌائڻ لاءِ پوڄارين (برهمڻن) ڳئونءَ کي پوتر (مقدس) جانور جو رتبو ڏئي ڇڏيو ۽ پاڻ کي ڇڏي ٻين سڀني تي ڪنهن به جانور جو گوشت کائڻ تي پابندي مڙهي ڇڏي. پر هن قسم جي روڪ ٺوٺ علائقن ۾ ڪارگر ثابت نه ٿي، ڇو ته اتي هڪ آبپاشي ڪونه ٿي برسات گهٽ، سو پوک نه پئي ٿي سگهي، صرف ٿوري ٿڪي مينهن تي ٿيندڙ ٿوري گهڻي گاهه تي مال ڌاري سگهجي پيو. تنهنڪري سنڌي ڌرم مٿاڻي ٻوڏي يا جيني ٿيندا هئا ته به گوشت کائيندا هئا. هندو ڪين گهٽ ذات ڪوٺيندا هئا. ٿر جا ڀيل، ڪولهي ۽ مينگهواڙ وغيره هن طبقي ۾ ڳڻبا هئا. پاڪستان ٺهيو ته به سندس حال ساڳيا آهن، جيتوڻيڪ مسلمان ڪين هندو ليڪن ٿا.

سنڌ ۾ اهڙا سڀ مرڪز جتي پاڻي سدائين موجود آهي، پوتر (مقدس) ٿي ويا آهن ۽ جڏهن به هڪ ڌرم جي جاءِ تي ٻيو آيو آهي ته صرف مزارن ۽ ديوتائن جا نالا متجنڊا رهيا آهن.

مسلمانن ۽ غير مسلمانن جا گڏيل ڌرمي مارڳ

هند مت ۽ ٻڌ مت جا مڃيندڙ مذهب مٿاڻي مسلمان ٿيا ته به پنهنجا

سنڌ ۾ پراڻن دؤرن کان هليا ايندڙ مختلف مذهبي برادرين جا گڏيل ترمي مارڳ

نمبر	ماڳ جو نالو	پاڻيءَ جي پوڄا	بوتڙي تيرت	هندو تيرت	اسلامي زيارت	وڀاري مرڪز	سرڪاري دفتر	800-1300ع ۾ هير يا نه؟	1300-1800ع ۾ هير يا نه؟	ليڪڪ جي راءِ
1.	ڍاڙو	ها	ها	ها	ها	ها	نه	ها	ها	11
2.	سڻي	ها	ها	ها	ها	ها	ها	ها	ها	
3.	لهڙي (ڪڇي)	ها	ها	ها	ها	ها	نه	ها	ها	
4.	گنڌارا	ها	ها	ها	ها	ها	ها	ها	ها	
5.	پاڻڙي راهي	ها	نه	نه	نه	نه	نه	ها	ها	
6.	وڇڙوٽ	-	ها	ها	نه	نه	نه	ها	ها	
7.	ماتيلو	-	ها	ها	نه	ها	-	ها	ها	
8.	الور	-	ها	ها	ها	ها	ها	ها	ها	
9.	بکر	ها	نه	نه	ها	ها	ها	ها	ها	
10.	زنگهه پير	ها	نه	ها	ها	نه	نه	ها	ها	
11.	سائينلو	ها	ها	ها	نه	نه	نه	ها	ها	
12.	سکر	ها	نه	نه	ها	ها	ها	ها	ها	9 کان 13 حقيقت ۾ ڀٽن جو هڪ وڏو مجموعو آهي، جيڪي سڀني ساڳئي ڳوٺ مقصد ۾ ڪم ايندا رهيا آهن.
13.	روهڙي	ها	نه	نه	ها	ها	ها	ها	ها	9 کان 13 ڏهين صديءَ جي پڄاڻيءَ ڌاري وجود ۾ آيا. ساڪرا 5 صدي ق-۾ جو آهي.
14.	مڙوڍرو	نه	ها	ها	نه	نه	نه	ها	ها	الهي ناري تي سومرن جو شهر، هي ٿورو وقت هليو ۽ پوءِ شايد سمن هتان ساڙجي ويو. هن جا آثار وارهه شهر ويجهو موجود آهن.
15.	جوتائي	-	-	-	ها	-	ها	نه	ها	
16.	ڏاڙاهو	-	ها	؟	ها	ها	؟	ها	نه	
17.	دريپلو	-	ها	ها	ها	ها	نه	ها	ها	
18.	هڪ ٿڌي	ها	ها	ها	ها	ها	ها	ها	ها	سنڌ جي سڀ کان پراڻي ۽ اڃا تائين آباد شهر سومرن سان ڳنڍيل آهي.

1	2	3	4	5	6	7	8	9	10	11
.19	ڏنگ	ها	نه	نه	ها	ها	نه	ها	ها	چشمي جي پاڻيءَ تي 300-400 ايڪڙ زمين ڪاهي هئي. هن وقت سنڌين جي ملڪيت آهي.
.20	بوکران	ها	نه	نه	نه	نه	نه	ها	ها	
.21	غبي پير	ها	نه	نه	ها	نه	نه	ها	ها	
.22	سيوهڻ	ها	ها	ها	ها	ها	ها	ها	ها	
.23	تل ميرڪڻ	نه	نه	نه	نه	نه	-	ها	نه	
.24	تيرت لڪي	ها	ها	ها	ها	نه	نه	ها	ها	
.25	ڏيپير گهاٽڪور	ها	نه	نه	نه	ها	ها	ها	نه	
.26	برهڻ آباد - منصوره	ها	ها	ها	ها	ها	ها	ها	ها	
.27	اڏيرو لال	ها	نه	ها	ها	ها	نه	ها	ها	10 صديءَ ۾ ٺهيو.
.28	نصيرپور	نه	نه	نه	ها	ها	ها	ها	ها	اهو حيدرآباد نه پر ان کان 10 ميل ڏکڻ ۾ آهي.
.29	نيرون	نه	ها	ها	ها	ها	ها	ها	نه	ميرپور خاص جي اديرو ۾.
.30	ڍاڻا	نه	ها	-	-	ها	-	ها	ها	
.31	امرڪوٽ	ها	ها	ها	نه	ها	ها	ها	نه	خوجن جي پناهه گاهه.
.32	بڏجو نڪر	-	ها	نه	نه	-	-	ها	نه	چشمو ۽ منهن جو پاڻي.
.33	جورڪ	ها	ها	ها	ها	ها	نه	ها	ها	
.34	جهمپير	ها	ها	ها	ها	ها	نه	ها	ها	
.35	مکلي (ٺٽو)	ها	نه	ها	ها	ها	ها	ها	ها	منگهو پير.
.36	مجاڙي يا منگهاڙي	ها	-	ها	ها	نه	نه	ها	ها	
.37	لاڏي	ها	ها	نه	نه	نه	نه	ها	نه	اراڻي سنڌو سڀيتا.
.38	گجو	نه	نه	نه	ها	نه	نه	ها	ها	اراڻي سنڌو سڀيتا.
.39	سائرن جو ڍڙو (سيد پور)	نه	ها	نه	نه	نه	نه	ها	نه	ٽين صدي عيسوي.
.40	ٺري	نه	ها	ها	ها	ها	ها	ها	نه	سومرن جي پٺڀڻ راجاڻي.
.41	ڊبل	ها	ها	ها	ها	ها	ها	ها	نه	پهريون جي ڊبل.
.42	پير پير	ها	؟	ها	ها	نه	نه	ها	ها	
.43	ڪوٽڙي الهه رکيو	ها	؟	نه	ها	نه	نه	ها	ها	11 صديءَ جو اسما علي بن جو شهر.
.44	محمد تور	نه	نه	ها	ها	ها	ها	ها	نه	سومرن جي ٽين راجاڻي.

1	2	3	4	5	6	7	8	9	10	11
.45	لاڙي بندر	نہ	نہ	نہ	ها	ها	ها	ها	ها	ساڳئي نالي ڪو شهر.
.46	گڙي	ها	نہ	ها	نہ	ها	نہ	ها	ها	اصل پر جين ڌرم وارن جو.
.47	درياهه	ها	نہ	ها	نہ	ها	نہ	ها	ها	جين ڌرم وارن جو پوتر اسٽان.
.48	پاري نگر	ها	نہ	ها	نہ	ها	ها	ها	نہ	پنجين صديءَ تي سر پر جيني مندر.
.49	نگر پارڪر	ها	نہ	ها	نہ	ها	ها	ها	ها	جيني مندر.
.50	پيڙيسر	ها	نہ	ها	ها	ها	نہ	ها	ها	اصل پر جيني.
.51	ڀاڳ	ها	؟	؟	ها	ها	نہ	نہ	ها	
.52	اُچ	ها	؟	ها	ها	ها	ها	ها	ها	
.53	لاڙڪاڻو	نہ	نہ	نہ	ها	ها	نہ	نہ	ها	
.54	شاهه گڙيڙو	ها	نہ	نہ	ها	ها	نہ	نہ	ها	
.55	گاڙهي	نہ	نہ	نہ	ها	نہ	ها	نہ	ها	
.56	ميان نصير	نہ	نہ	نہ	ها	نہ	ها	نہ	ها	
.57	ڀات	نہ	نہ	نہ	ها مدرسو	ها	نہ	نہ	ها	دريا ۽ چوپيڻ.
.58	باغبان	نہ	نہ	نہ	ها	ها	نہ	نہ	ها	
.59	ٽائي	نہ	نہ	نہ	نہ مدرسو	نہ	نہ	نہ	ها	
.60	سستاڻي	نہ	نہ	نہ	ها	نہ	نہ	نہ	ها	
.61	بورڪ	ها	ها	-	ها	ها	-	-	ها	
.62	ريل	نہ	نہ	نہ	ها مدرسو	نہ	نہ	نہ	ها	
.63	هالاڪڙي	نہ	نہ	نہ	ها	ها	نہ	نہ	ها	
.64	ساموڻي	نہ	نہ	نہ	ها مدرسو	ها	ها	ها	ها	
.65	سوندرا	نہ	نہ	نہ	ها	نہ	نہ	نہ	ها	
.66	چوڪڙي	نہ	نہ	نہ	نہ	ها	نہ	نہ	ها	
.67	جُون	نہ	نہ	نہ	ها	ها	نہ	نہ	ها	
.68	پلاڙي	نہ	نہ	نہ	ها	ها	نہ	نہ	ها	

نانگن ۽ بلائن ۾ زهر ناهي هوندو ۽ اهي هاريءَ جا ساتاري هوندا آهن، ڇو ته اهي ڪٺا، ڏيڏر ۽ پيا جيت جڻيا ماري صاف ڪندا آهن، پر بي سمجهه هاري انهن کي جتي ڏسندا آهن ماري وجهندا آهن.

ماڻهو جوڳين جي منترن، ڏوهيءَ ۽ انهي دعويٰ ۾ به ويساهيندا آهن ته نانگ ڪٿي به لڪل هجي پر مرليءَ جو ساز ڪن تي پوندس ته چڪجي هليو ايندو، جڏهن ته حقيقت ۾ سڀني نانگن ۽ بلائن کي ڪن نه ٿيندا آهن ۽ بنهه پوڙا هوندا آهن. اٽڪل 1000 ق-م کان وٺي برهمڻ پنهنجي چونڊ شاگردن (جيلن) کي ”نانگ بلائون ڌارڻ“ جا هنر سيکاريندا ٿي آيا ۽ عام ماڻهو جوڳين جي، مرلي وچائي نانگ گهرائڻ واري، روحاني طاقت ۾ ويساهيندا هئا. نريءَ مان لڌل ٻن سانچن تي نانگن جا ديوتا اڪيريل آهن؛ هڪڙو نر (ت. 448) ٻي مادي (ت. 447)، جن جي بت ۽ وارن ۾ نانگ وڪوڙيل آهن. ان مان سنڌ ۾ جوڳين جي زبردست اثر جو اندازو ٿئي ٿو، جيڪو اڃا تائين نه گهٽيو آهي، البت هائي ناگ ديوتائن جي پوڄا ڪانه ٿي ٿئي.

نانگن جي پوڄا ڪوٽ ڏيجي ڌڙ ۾ به ٿيندي هئي. اتان پڻ نانگ جي شڪل ٺهيل هڪڙو ٿانءُ لڌو آهي. 200 ق-م ڌاري هندو توڙي ٻوڏي ٻئي نانگ (ناگ ديوتا) ۽ نانگڻ (ناگن ديوي) کي مڃيندا هئا. ٻوڏين اهڙا بت ٺاهيا، جن جي منڍي ماڻهوءَ جي، چيلهه کان هيٺ ڌڙ نانگ جو ۽ ماڻهوءَ جي منهن مٿان پنجن يا ستن ڪاريهرن جي منڍين وارا تاج هوندا هئا. هندوستان ۾ انهن ڏينهن ۾ توڙي اڄ به نانگن جا جدا تيرت آهن، جتي پروت گڏ ٿيندڙ نذرانن مان نانگ ۽ بلائون ڌاريندا آهن. عقيدتمندن کي گهراڻين ۽ پوک ۾ برڪت سان گڏ نانگن ۽ بلائن کان پناهه جي پڪ ڏياري ويندي آهي ۽ بي اولاد عورتون نانگ بلائون اڪيريل پٿر زناني عضوي تي گسائينديون آهن. جڳن کان هليو ايندڙ انهي اثر ڪري ٻهراڙين جا اڄوڪا سنڌي ڪاريهر کي فقير سمجهندا آهن. ستين صديءَ ۾ سرجيل تانٿري فرقي مطابق ڪنڊلڻي ديوي (پيٽل بلا)، ٻه منهن بلائن سميت، سڀني نانگن بلائن جي راڻي آهي. سندن ويساه مطابق ڪنڊلڻي ماڻهوءَ کي ستي پئي ويڙهجي ويندي آهي. ٻوڏي، هندو ۽ تانٿري سڀ ناگ ديوتا ۽ ديوين ۾ ويساهيندا هئا. سنڌ مان يارهين کان تيرهين صدين جي ٻن مورتين جو هٿ اچڻ ٻڌائي ٿو ته هتي به نانگ جي پوڄا ٿيندي هئي. هي مورتيون هندوستان مان لڌل مورتين کان مختلف آهن ۽ ڏيسي اثر هيٺ يا هتي ئي سرجيل لڳن ٿيون. هندو ڌرم ۾ شو کي به ڳچيءَ ۽ وارن ۾ نانگ ويڙهيل ڏيڪاريل هوندا آهن.

سولائي پيدا ٿي. ڪشن ۽ ان کان پوءِ گپتائن جي ڌڙ ۾ هندو ڌرم ۾ ٻڌ ڌرم جون گهڻيون ويچار ڌارائون (نظريا) سماجتي ويون، جنهن سان ٻنهي ۾ فرق گهٽجي ويو. پنجين صديءَ ۾ هُنن اتر هندوستان ۽ اولهه پاڪستان (سنڌ کي ڇڏي) جون سڀ بادشاهتون ناس ڪري ڇڏيون ۽ ٻڌ ڌرم وارن کي زوريءَ هندو بڻايائون. سنڌ ۾ ٻڌ ڌرم هُنن جي آندل تباهيءَ کان پوءِ به هلندو رهيو، پر ٿر ۽ ڪوهستان ۾ مٿس هلڻ ڏکيو هو، ڇو ته ٻنهي جاين تي مينهن تي ٿيندڙ گاهن تي ماڻهن جون ڳئون، ٻڪريون، رڍون ۽ اٺ تڙلجي ويندا هئا، پر پاڇيون ۽ ميوا ڪونه ٿيندا هئا، تنهنڪري ماڻهو گوشت کائيندا هئا، جنهن جي ٻڌ ڌرم ۾ جهل هئي. ان ليڪي اهي سنا ٻوڏي نه هوندا هئا. هندو ڌرم ۾ به ڳائي گوشت کي ڇڏي ٻيو گوشت هلي ويندو هو. هندو ڌرم سان اهڙي ويجهڙاڻپ ڪري ڪوڙ ٻوڏي هندو ٿي ويا. اسماعيلين گهڻن ٻوڏين ۽ هندن کي پنهنجي مذهب ۾ آندو هو، پر اهي سنڌي دهلي سلطنت جي زور آڏو بيهي نه سگهيا. دهلي سلطنت صوفين جي مدد ڪندي هئي، جيڪي پڻ سنڌي هوندا هئا. سومرا سنڌي ۽ اسماعيلي مذهبن وچ ۾ اچي سوڙها ٿيا. جيستائين ماڻهن مان گهڻا اسماعيلي هئا، تيستائين هي به انهي کي چهتيا رهيا. هڪڙو عالمي اصول آهي ته يا ته بادشاهه رعيت کي پنهنجو مذهب مڃائي يا انهن جو ڌرم مڃڻو پوندس. سومرن صوفي درويشن کي نوازيو، پر سندن ذات جا گهڻا ماڻهو اڃا به اسماعيلي هئا ۽ تنهنڪري پاڻ مذهب ڪونه مٽايائون. جيتوڻيڪ سنڌي صوفين کي وڏو مان ڏيندا هئا، صوفين سما جاتين کي سنڌي بڻائڻ شروع ڪيو ۽ حڪومت لاءِ جتن ڪندڙ سمن چوڏهين صديءَ جي پهرئين اڌ ۾ سومرن کي سولائيءَ سان ڪڍي ٻاهر ڪيو. حڪومت ڪسجڻ کان ستت پوءِ سومرا به دهليءَ جي سنڌي سلطنت ۽ سندس ملتان ۽ گجرات جي گورنرن جي مدد وٺڻ کان سنڌي ٿيا، پر تيستائين دير ٿي چڪي هئي. تيستائين سنڌ ۾ اسماعيلي رڳو ٿورا ڪي واپاري وڃي پڇيا، جن لاءِ بنا وياج اوڌر ڏيڻ ۽ واپار لاءِ بنا وياج اوڌر تي ناڻو وٺي سگهڻ ڏکيو هو ۽ اسماعيلي ڌرم انهن معاملن ۾ گهڻو سخت نه هوندو هو.

نانگن ۽ بلائن جي پوڄا

ٻهراڙيءَ جا گهڻا سنڌي اڄ تائين زهريلي ڪاريهر نانگ کي فقير سمجهندا آهن ۽ تيستائين مارڻ کان پاسو ڪندا اٿس، جيستائين سڌو سنئون ڏنگڻ نه اچي. جڏهن ته ٻئي ڪنهن به قسم جي نانگ يا بلا تي اک پين ته انهي کي ماري وجهندا آهن. پنجاسي سيڪڙو

نانگن جي پوڄا

442



443



444



445



446

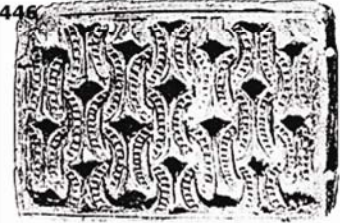

447



448



449



442. ويڙهيل نانگ: 125 x 85 س. م. عالمپور آرڪيالاجيڪل ميوزيم، آندرا پرديش.

443. برهمڻ آباد-منصوره مان لٿل schist پٿر تي اڪيريل ناگراج ۽ ڪنول جو گل.

444. نانگن جي ديوي مناسا: 46 x 18 س. م. پتل مان ٺهيل آهي. برٽش ميوزيم.

445. مائيسينا (ڪريت) جي نانگن جي ديوي: 1600 ق-م جي آهي. ڪريت ۾ ڪوناس جي محل مان هٿ آئي هئي. نانگن جي راڻي، شهزادي يا پوچارڻ به ٿي سگهي ٿي. قدرتي شيشي مان ٺهيل آهي. او. 29.5 س. م. هيراڪلين ميوزيم ڪريت. (آرٽ آف ڪلاسيڪل ورلڊ، مصنف ڊونلڊ اسٽرانگ، لنڊن 1965ع).

446. ڪاهو جي ڌڙي مان لٿل چوڪي سر تي ڊڙائن: هن ۾ ڪوڙ سارن هيري نموني ٺهڻ جي چوڌاري نانگ جو ونگ ڏيکاريل آهن.

447. تمار سهڻو سينگاريل ديوي: سندس وارن، گچي ۽ ۽ پانهن وغيره ۾ نانگ ونگيل آهن.

448. تمار سهڻو سينگاريل ديوتا: سندس وارن، گچي ۽ ۽ پانهن وغيره ۾ نانگ ونگيل آهن. پاننجي ٿو تڙيو آهي. (اير ايڇ پي).

449. هندوستان جي جوگي ڪارپهر نانگ کي چمي ڏئي رهيو آهي: 9 آگسٽ، 2002 جي اخبار ڊان، ڪراچي هن کي "موت کي چمن" ڪوٺيو. اونهاري جي چٽي گرمي ڪارپهر کي نستو ڪري وجهندي آهي، سو وات پٽي نه سگهندو آهي. کاتي پي به رات ٿرڻ مهل مس سگهندو آهي. تنهنڪري سائنس ڪيڏن ۾ ڊج جهڙي ڪا ڳالهه ناهي.

عربن جي فتح ۽ هبارين جي راڄ کانپوءِ سنڌي هندن ۾ ڌرمي لڳڪ پيدا ٿيڻ

گهڻائيءَ ۾ هئا، ڇاڪاڻ ته هتي، واسوڊيو ۽ ساسانين (183-256ع) جي ٿوري دؤر کي ڇڏي، لاڳيتو سندن حڪومت هلندي ٿي آئي. ڇچ جو برهمڻ راڄ گهراڻو (641-711ع) توڙي سندس پونيئر، ٻوڏين کي خوش رکڻ لاءِ ڏکڻ سنڌ جا گورنر انهن مان مقرر ڪندا هئا، پر اتر سنڌ ۽ ملتان ۾ هندو گورنر رکندا هئا. بهراڙين ۾ ٻوڏي پين کان گهٽ ۾ وڌيڪ هوندا هئا ۽ سندن شاهوڪار واپاري طبقو شهرن ۾ رهندو هو. سڄي سنڌ ۾ ڪوڙ سارا ٻوڏي اسٽوپا پکڙيل هئا، پر ڊيبل ۾ ڪو اسٽوپا نه هو. هي شهر، ٻيو نه تڏهن به، ستين صديءَ جي منڍ کان وٺي ڏسبو جي پوڄاري هندن جو گهڙو هو. هيٺون سٽوانگ (629-641ع) هن کي مهيشور ديو (ڏسبو جو لقب) ڪري لکيو آهي. جيئن ته ڀنڀور ۾ ايراني يهودي جهجهي انگ ۾ رهندا هئا، گهڻن ئي يهودي واپارين ۽ رڳين جي وٽن اچ وڃ هوندي هئي ۽ اتي سندن ديول (Synagogue) به هوندي هئي، سو متان انهي ڪري مٿس ڏسي نالو ڊيبل پئجي ويو هجي.

711ع ۾ موڪا ۽ باسل نالي ٻه ٻوڏي پائڻ سنڌوءَ جي ٻنهي واهڙن جي وچ واري پرڳڻي يا ڊيلٽا تي راڄ ڪندا هئا. نيرون جو گورنر ٻوڏي هو ۽ نيرون کان سيوهڻ تائين ٻوڏين جي گهڻائي هئي. درياءَ جي کاٻي ڪپ سان نيرون کان الور تائين به سندن اڪثريت هئي. الور کان اتر ۾ ملتان تائين گهڻي ڀاڱي هندن جي آبادي هئي. سيوهڻ ۽ ڪوهستان جي ڪيرٿر ٽڪرين ۾ ڪيترا ئي غار ٻوڏين جا مارڱ هئا. سنڌي ٻوڏي سٽويتيا فرقي جا پوئلڳ هئا. هتي هنن مان (ننڍي گاڏي) فرقي جا پوئلڳ ڪو نه هئا. انهي جا پوئلڳ هندوستان ۾ گهڻا هئا. سنڌ واسين کي مهايان (وڏي گاڏي) فرقي جي نئين روپ ”تانتر“ جي ڄاڻ هئي، پر تمام گهٽ سٽويتيا ئي انهي کي مڃيندا هئا.

هندن ۾ 90 سيڪڙو (273 مان 235 مندر) ڏسبو جا پوڄاري هوندا هئا. هنگلاج وارو ڪالي ديويءَ جو مندر ڇهين صديءَ ۾ بيبي نائي يا مائي نائي يا پاروتي ۽ ڪالي ماتا وغيره نالن سان ڪوٺيو هو. ڏسبو جو هڪڙو مندر قلات ۽ ٻيو مستونج (مستونگ) ۾ هو. سنڌ ۾ سٿورا يا سورج ونشي ۽ ملتان ۾ سورج، سورج ديوتا کي پوڄيندا هئا، پر سج اڪيريل پتر برهمڻ آباد مان به لڌو هو. ملتان وارو سورج مندر سڄي هندوستان ۾ سڀني کان مٿاهون ليکبو هو.

سنڌي هندن ۾ ڏسبو کان پوءِ ٻئي نمبر تي مکيه فرقو وڌيو هوندو هو. ڀنڀور مان انهي جي پڳل مورتِي به لڌي آهي. پانئجي ٿو ته ڏهين صدي عيسويءَ ۾ راڌا جي ڪرشن کان ڌار ٿيڻ وارو ناٽڪ سنڌي لهجي (سينڌاوا پاسا) ۾ انهي فرقي جي پوئلڳن ئي لکيو هوندو. سنڌو درياءَ تي اڏيرو لال لفظ ٻارهين صديءَ جي ڪنهن حصي ۾ وجود ۾ آيو. اهو

ديوالا سمرتي گرنٽ لڪجڻ سان هر طبقي جي مذهب مٽائي ويل هندن جي هندو ڌرم ۾ موٽي اچڻ جي هڪڙي سوچ کان مٿاهين ۽ نرالي وات نڪري پئي. هي پُستڪ 800 کان 1000ع جي وچ تي ديوالا نالي شخص لکيو، جيڪو سنڌو درياءَ (آرين جو پوتر درياءَ) جي ڪناري ويٺو هوندو هو ۽ چون ٿا ته برهمڻن، ڪترين، ويشن ۽ شودرن سوڌو ڪوڙ هندو ڏاها وٽس سڀني طبقن جي هندن کي پوتر (پاڪ) بڻائڻ جي وات پڇڻ ويندا هئا. هن، مسلمان ٿي ويل هندن جي بيهر هندو ڌرم قبولڻ لاءِ ڪجهه اصول طئي ڪيا. هن گرنٽ تي اڃا تائين عمل ٿيندو پيو اچي. منجهس ڏنل اصول هي هئا:

- i. هندو چار سال مليج (مسلمان) سان رهڻ سان مليج مڃيو ويندو آهي، پر ديوالا اها رعايت وڌائي ويه سال ڪري ڇڏي.
 - ii. ڌار ڌار وقتن تائين مليج رهندڙ هندن کي ڪجهه رسمن سان شَما (معافي) ملندي هئي، جهڙوڪ پندرهن ڏينهن يوَڪا پيئڻ سان.
 - iii. مليج مان ڍڪي ٿيندڙ عورت کي شَڌ (نج) مڪڻ سان پنهنجو عضوو ڏوڏو پوندو هو، پر پيٽ وارو ٻار ڪنهن ٻئي کي ڏئي ڇڏڻو هو، مارڻو نه هو.
 - iv. عورت کي ويهن سالن کان وڌيڪ مليج سان رهڻ کانپوءِ به هندو ٿيڻ جي اجازت هئي.
 - v. ويه سال مسلمان رهندڙ مرد ڇنڊ جو ڪفارو پري بيهر هندو ٿي ٿي سگهيو، جنهن ۾ کيس ڇنڊ جي اونداهيءَ واري اڌ مهيني، يعني هڪڙي مهيني جي تيويهينءَ کان ٻئي مهيني جي ستين تاريخ تائين، هڪڙو گرھ گهٽ کائڻو پوندو هو ۽ چانڊوڪيءَ واري اڌ مهيني، يعني اٺينءَ کان ٻاويهين تاريخ تائين، هڪڙو گرھ وڌيڪ کائڻو پوندو هو.
- سنڌي هندو هن گرنٽ تي هلندا هئا. اهي گوشت کائيندا هئا، سو مليج ٿي ويندا هئا، پر وري سولائيءَ سان پاڻ کي پوتر (پاڪ) ڪري وٺندا هئا. هن قسم جي لڳڪ سان سنڌي هندن جي سوچ ۾ وڏو ڦيرو آيو ۽ ڏکڻ ايشيا جي ٻين علائقن جي ابتڙ اهي اڃا تائين مسلمانن سان سک شائتيءَ سان رهندا پيا اچن.

سنڌ ۾ ٻڌ ڌرم جو اڻ ڪيئن ٿيو؟

سنڌ ۾ اشوڪ جي دؤر (272 ق-م) کان وٺي ٻڌ ڌرم وارا

ڳائڻ وڃائڻ، اسماعيلين، صوفين ۽ ڀڳتن جي مذهبي پرچار جو ذريعو
سنڌي سنگيتڪار ۽ سندن قديم ساز: سنڌ ٽرو سينچرلز سويٽيئر 1975 تان ورتل.



ٻٽسري .450



نغارو .451



شھائي .452



مرلي .453



ڏک .454



بينون يا پاوا يا الغوزو .455



دنبورو .456



بوريندو .457



سرنڊو .458



ڄنگ .459



ڪڙتالون يا چيڙيون .460



دھل .461

هندو هو. عربن جي پاليسين سان هتان جي پابنديون مڙهيندڙ طبقاتي ريتن ۽ مٿين طبقن کي مليل خاص رعايتن پڻ نئين سر پير ڪوڙيا. هن پاليسيءَ ۾ ڦير ڦار رڳو، ماڻهن لاءِ ڪشش پيدا ڪرڻ خاطر، اسماعيلي دؤر ۾ ڏهين صديءَ جي پڇاڙيءَ کان وٺي ٿي، پر شروعات وري ٻه رڳو تر جي سگهارن ماڻهن سان ٿي.

جيئن ته ٻوڏين جو واپار ملڪان ملڪ هلندو هو، سو اهي سندن لاءِ پابندي مڙهيل واپاري مرڪزن ۾ گهڙڻ جي آسري عربن سان ملي ويا، پر هندو ڪونه مليا. ديبل، نيرون، بيت، صحرا، سوستان ۽ ٻڌيا جي معاملي ۾ به ٻوڏي دشمنن سان مليل هئا. ڏاهر جي مرڻ کانپوءِ ڪجهه هندو به عربن سان ملي ويا، پر گهڻن هنڌن ڄمي مهاڏو اٽڪايو.







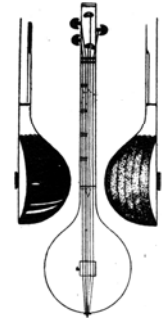

وچ ايشيا، ڏکڻ ايشيا ۽ چين جون ٻڌ خانقاهون ٻوڏي واپارين جي مدد ڪنديون هيون. خانقاهون ويندي بينڪن جو ڪم به ڪنديون هيون ۽ وٽن هُنديون هلنديون هيون. اڳ ۾ عرب واپارين کي سڀني غير عربن جي پيٽ ۾ ترجيح هوندي هئي، پر اڳتي هلي عباسي دؤر ۾ ايراني واپاري عربن جي برابر ليڪجن لڳا. انهي ئي دؤر ۾ ٻوڏي چڱو واپاري وجه تازي خوشيءَ سان مسلمان ٿي ويا. سنڌي هنڌن ڌرم ڇڏڻ وارن جو انگ گهڻائڻ لاءِ ٻيهر هندو ٿيڻ جو دڳ ڪوليو ۽ مسلمان ٿي ويلن کي موتائڻ توڙي ٻوڏين کي هندو بڻائڻ لاءِ ڌرم ۾ ڪجهه نرمي ڪيائون. شهرن واري شاهوڪار ٻوڏي واپاري برادري مسلمان ٿي ته انهن جي ٻهراڙين وارن غريب ماڻهن به سندن پَر ورتي. ائين ٻڌ ڌرم تيرهين صديءَ جي پڇاڙيءَ کان اڳي ئي پوين پساهن وڃي پهتو. جيتوڻيڪ سڌيرن جي استوپا (ت. 396) مان محمد تغلق جا سڪا لپڻ مان لڳي ٿو ته اهو گهٽ ۾ گهٽ چوڏهين صديءَ جي وچ تائين آباد هو.

پراڪرت لفظ ”اڏا يارا“ (پاڻين جو خالق) مان نڪتل آهي. اتي هندن ۽ مسلمانن ٻنهي جا پير آهن، تنهنڪري اهو ٻنهي جو مقدس مارڳ ٿي ويو، پر ٻوڏين جو ڪو ڪردار نه بچو، ڇاڪاڻ ته اهي ٿورا ٿي ويا. ڪائين، ڪاڻياواڙ ۾ اچي پنهنجي راج گهراڻي جو بنياد وڌو ۽ اتي اٺين ۽ نائين صدين ۾ اهي سينڌاوا ڪوٺبا هئا، پر هن نئين ملڪ ۾ پهچڻ وقت سندن ڌرم ٻڌ ڌرم نه هو. ان ڳالهه مان اندازو ٿئي ٿو ته ماڻهو ڊيس ڇڏڻ مهل ٻڌ ڌرم ڇڏيندا ٿي ويا.

عرب ماڻهن کي مذهب متائڻ لاءِ همتائيندا نه هئا. ڪانئن جيڪو ”امان“ (جيئدان) گهرندو هو تنهن کي ڏيندا هئا ۽ 65 سيڪڙو ماڻهن کي امان ڏني هئائون. هاري، واپاري ۽ ڪاريگر ٽيڪس پريندا هئا، تنهنڪري انهن کي سولائيءَ سان امان ملي ويندي هئي. محمد بن قاسم ماڻهن تي سندن آمدنيءَ مطابق اڻيتاليهه، چوويهه ۽ ٻارهن درهم جزيو لاڳو ڪيو هو. پوءِ وارن گورنرن اهو گهٽائي اڌ ڪري ڇڏيو، ته جيئن ماڻهو آسانيءَ سان پري سگهن.

محمد بن قاسم ٻهراڙين جو انتظام ۽ ٽيڪس اوڳاڙي برهمڻن جي حوالي ڪري ڇڏيا، جيئن اڳي کان هلندو ٿي آيو. هندن توڙي ٻوڏين ٻنهي کي پنهنجي عبادتگاهن جي مرمت ڪرائڻ جي اجازت ڏنائين. هندن ۾ طبقا جيئن هئا تيئن رهن ڏنائين. جزئي جي اوڳاڙيءَ مان ٽي سيڪڙو غير مسلم ڌرمي ادارن کي ڏيڻ جي اجازت ڏنائين ۽ پروهتن کي ماڻهن کان دان گهرڻ جي موڪل هئي. جيستائين ماڻهو سرڪار کي پابنديءَ سان ٽيڪس ڏيندا هئا پيا، تيستائين کين پنهنجي ڌرمي فرضن جي پيروي ڪرڻ جي ڪلي موڪل هوندي هئي. سنڌ ۾ فتح ۽ حڪومت بابت عربن جي پاليسيءَ ۾ زور سنڌين جي مذهب متائڻ نه، پر فرمانبرداريءَ تي

ڳاڻڻ وڃائڻ - اسماعيلين، صوفين ۽ ڀڳتن جي مذهبي پرچار جي وات

<p>ڦاڪدار يڪچنديو</p> 	 <p>463. مفرمان</p>	 <p>464. پير</p>	 <p>465. دلو ۽ گهاگهر</p>
<p>462. تنبور</p> 	<p>466. ڪنجهيون يا ٽلڻيون</p> 	<p>467. نَر</p> 	<p>468. ڍولڪ</p> 
		<p>469. نفليل</p> 	

سومرن جي دؤر ۾ چوڪين سرن ۽ ڳهنن کي سينگارڻ لاءِ استعمال ٿيندڙ جاميٽريائي ڊزائنون

				
470	471	472	473	474
				
475	476	477	478	479
			<p>چوڪين سرن تي ڊزائن جي شروعات</p> <p>هي سڀ جو سڀ ڊزائون سج جون آهن. اهي ان دؤر ۾ ٿورو اڳي جي ڳهنن تي عام آهن، پر استوپائن جي چوڪين سرن تي گهڻو ڪري ڳهنن کان ستين صدين ۾ هلنديون هيون. سومرن جي راج دؤران چوڪين سرن تي گلن ۽ پنن جي ڪيترن ئي نمونن جو واڌارو ٿيو ۽ ڊزائون ويتر منجهيل ٿينديون ويون. گلڪاري اصل پر سج جي ڊزائن تان ورتل آهي. جيئن تصويرين 470 کان 482 ۾ ڏسڻ ۾ اچي ٿو. مائيڪل پوسٽل ”ايسٽر آرنامينٽس آف انٽرنيشنل انڊيا“ بمبئي، 1989 ۾ اهي تفصيل سان ڏيکاريون آهن.</p>	
480	481	482		
			<p>470. هن ۾ هڪ ٻئي جي مٿان پنج گول آهن. گولن جي جاءِ تي ڳاريون به ڪوري سگهجن ٿيون، جيئن 483، 484، 487، 488، 489، 491 ۽ 492 ۾ ڪيل آهي.</p> <p>471. هن ۾ ٽي گول سنهين ليڪن سان ۽ ٻه ٽلهين ليڪن سان ٺهيل آهن. هنن ليڪن جي ٽولهه مطابق سوڙهيون ۽ ويڪريون ڳاريون ڪوري سگهجن ٿيون، جيئن تصوير 488 ۾ ڪيل آهي.</p> <p>472. هن گل ۾ يارهن پٽيون آهن، پر انهن جو انگ ڇهن کان ٻارهن تائين هيٺ مٿي ٿي سگهي ٿو. چؤڌاري ٻاهر نڪتل پٽي (ڪٽي) ان لاءِ آهي ته جيئن گل واري ڊزائن چٽري ٿي نهي نه وڃي.</p> <p>473. هي ٿاڙيءَ نموني گل سنڌ ۾ چانديءَ جي ڳهن تي ويهين صديءَ تائين عام هو ۽ انهي جهڙي ڊزائن چوڪين سرن ۾ به ملي ٿي.</p> <p>474. 479، 480، 481 ۽ 487. ٿاڙي ڊزائن ۾ اندرئين پاسي مٿيا لڳل آهن. هن ۾ مٿيا ٻاهرئين پاسي به هٿي سگهجن ٿا ۽ مٿين جون قطارون وڌائي به سگهجن ٿيون. 481 وارو گل ڪنول جهڙو آهي. سومرن جي چوڪين سرن تي اٺن پٽين وارو ڪنول عام آهي.</p> <p>475. 476، 477 ۽ 490. هيءَ سج جي ڊزائن آهي. منجهس ڳاريون آهن ۽ ڳهن ۾ ڏيکاريل آهي.</p> <p>478. هيءَ جاميٽريائي ڊزائن عام ۽ چوڪين سرن تي ٿوري گهڻي ڦيرقار سان عام آهي.</p> <p>482. هيءَ اٺن پٽين واري گل جو نمونو به 481 جو ئي هڪ روپ آهي.</p> <p>483. 491. اصل ۾ ڪن جا ڳهن آهن، جيڪو چوڪين سرن ۾ ورجائبا رهيا.</p> <p>484. 470 جهڙي ڊزائن.</p> <p>485. 486. ساڳيون 472 ۽ 473 جهڙيون آهن. هيءَ سج جي ڊزائن آهي. منجهس پندرهن ڪنڊن واري تاري يا پٽين ۾ مٿيا لڳل آهن. اهڙي ڊزائن ڳهن ۾ پڻ آهي.</p> <p>487. 479 جهڙي ساڳي آهي ۽ چوڪين سرن ۾ عام آهي.</p> <p>488. 470 ۽ 471 جهڙي ساڳي آهي.</p> <p>489. 492 ۽ 493. چوڪين سرن تي سج جون ڊزائون: 475، 476 ۽ 477 جهڙيون ساڳيون آهن.</p> <p>494. 495 ۽ 496. 497. ڇهين ۽ ستين صدي عيسويءَ جون هي چوڪيون سرون ميربوخاص استوپا مان ڪزنس کي هٿ آيون.</p>	
483	484	485		
				
486	487	488		
				
489	490	491		
				
492	493	494		
			<p>هي ڊزائون ڳهن ۽ چوڪين سرن تي سومرن جي دؤر توڙي پوءِ به هلنديون پيون اچن.</p>	
495	496	497		

باب ٽيوهون

هنرم ڪاريگري، پراڻا آثار ۽ اڏاوتي مهارت

سوتي ڪپڙو

چُر جا وڪر

سنڌ ۾ نير ۽ آرينا ڪيترن هزارن سالن کان ٿيندا ٿا اچن. اهي هتي به استعمال ٿيندا آهن ۽ ڏيساور به ويندا آهن. پڪو رنگ چاڙهڻ لاءِ لٽيءَ جو ساڪڙ به ڪم آڻيندا هئا. ان کان سواءِ باجهريءَ جو اٽو ۽ لوهه جو بورو گڏائي، پاڻيءَ ۾ ڳاري ۽ چُر واري ڪپڙي کي انهي ۾ بوڙيندا هئا.

وڪر سوڌڻ، ڌاڻن جي ڍلائي ۽ سانچا (ڪالب)

ڌاڻيءَ جي ڪم، خاص ڪري پتل جي سوڌڻ ۽ ڍلائيءَ ۾، ڪمال جي مهارت ڏسجي ٿي. سانچن ۾ ڍليل مورتين مان سوڌ جو زبردست ڌاڻءَ نظر اچي ٿو. اهڙي صفائي اڄڪلهه جي جديد اوزارن ۽ وڏو ڪري ڏيکاريندڙ شيشي سان مس اچي سگهندي.

پتل جون ٽي سرميدائون (ت. 351، 354 ۽ 356) ڍلائيءَ جي شاندار هنر جو نمونو آهن. موهن جي دڙي مان لڌل پتل جي سرميدائي (ت. 357) سومرن جي دڙي جي قتل ماڳن (دڙن) مان لڌل سرميدائين سان گهڻو ملي ٿي. موهن جي دڙي مان ساڳئي نموني جون ڪجهه ٺڪر جون سرميدائون به لڌيون آهن.

ڪنپارڪا ٿانو

مهرڳڙهه ۾ ڪنپارڪا ٿانو، ميسوپوٽيميا (اڄوڪو عراق)، مصر ۽ چين ۾ ساڍا اٺ هزار سال اڳ جي پيٽ ۾، هزار کن سالن جي وٿيءَ سان، اٽڪل ستن کان ساڍا ست هزار ورهيه اڳ ٺهڻ لڳا هئا. موهن جي دڙي واري دؤر تائين سنڌ ۾ ڪنپارڪا ٿانو اوج تي پهچي چڪا هئا. سومرن جي جڳ جا ٿانو گهڻين وصفن ۾ موهن جي دڙي جي ٿانون جهڙا ئي آهن. ڪا ٿوري بهتري مس ٿي لڳي. سومرا دؤر جي ٿانون بابت ڪيترين ئي تصويري سمجهاڻين ۾ بحث ڪيو ويو آهي.

عاج

بيلاسس 1854ع ۾ برهمڻ آباد مان عاج جي فرنيچر جا پاوا ۽ ٻانهيون (ت. 138) لڌا. هي هوبهو، ويهين صديءَ ۾ وچولي طبقي جي هر

وونٽن جو پوڻو ڏکڻ آفريڪا ۾ سرجيو ۽ اتي سڄو سال سائو هوندو هو، پر جيئن ئي اهو اتر طرف ٿڌ وارن علائقن (subtropics - جتي مينهن مند تي وسندا آهن) ڏانهن رڙهيو ته اتي کيس پارو سڪائي يا سٽي رکندو هو. تنهنڪري هر سال ٻيهر ڦٽڻ لڳو. مهرڳڙهه وارن وٽ هي 5,500 ق-م ۾ پهتو ۽ پوکجڻ لڳو. سنڌ ۽ گجرات ۾ سڄو سال هلندڙ ٻوٽا سترهين صديءَ ۾ به ٿيندا رهيا (سنڌ ۾ هيٺنر به ٿين ٿا پر ڪپهه جي اپت نه پر سونهن لاءِ سدا بهار ٻوٽي طور). وونٽن مان ٿيندڙ ڪپهه مان ڪتيل سٽ مان ڪپڙو اٿبو هو ۽ اٿت جي طريقن جي به خبر آهي، پر سومرن جي دؤر جي قتل ماڳن (دڙن) جي کوٽائي نه ٿيڻ ڪري ڪي به نمونا هٿ نه آيا آهن. هوبهو اڄوڪي سنڌي اجرڪ (ت. 349) سان ملندڙ نير سان چُريل اجرڪ جهڙي هڪڙي اڳڙي گجرات مان لڌي آهي، سا ٽي سگهي ٿو ته اودانهن سنڌ مان وٺي هجي. موهن جي دڙي جي پروهت راجا لاءِ پڻ پڙاهه آهي ته ان کي اجرڪ پاتل ٿو لڳي.

گجرات مان لڌل ٻي ريشمي اڳڙي، هوبهو سنڌي لنگيءَ (ت. 350) جهڙي ٽي لڳي ۽ اها به ٽي سگهي ٿو ته هتان وٺي هجي. رڻ ڪڇ يا سنڌ نار سمنڊ جي چاڙهه (creek) هوندي هئي. سورهين صديءَ ۾ ڊچ ان کي گلف ڏوڏن ڏوڏن ڪوٺيندا هئا. اها 1224ع کانپوءِ سڪي وئي. انهن ڏينهن ۾ هن نار تي آباد واپاري بندرگاهه پاري نگر کي خوارزم شاهه باهه ڏني هئي. ان وقت تائين سنڌ جا گجرات سان ويجهڙا لاڳاپا هئا. ڪڇ جو بيت سنڌ، ڪاٺياواڙ ۽ گجرات وچ ۾ پل جو ڪم ڪندو هو، سو گجرات مان سنڌ جو ڪپڙو لپڻ ڪا اچرج جهڙي ڳالهه ناهي. ريشم چين ۾ سرجيو. اتان يورپ تيسٽائين ريشم گهرايئندو رهيو. جيستائين نئين جڳ جي شروع ڌاري ريشمي ڪپڙو چوري ٿي يورپ پهتو. سنڌ ۾ ريشم گهڻو اڳي، 200 ق-م کان 200ع تائين، چين کان شاهراهه ريشم يا گلگت جي پهڙين ۽ اتان سنڌوءَ وسيلي پهچندو هو. ان مان ڪجهه سنڌ ۾ ٿي کڻي ويندو هو ۽ ڪجهه ڏيساور هليو ويندو هو. ريشمي ڍاڳا اڳ ۾ ڌار ڌار رنگن ۾ چُر يا هئا ۽ پوءِ منجهانن سهڻين سهڻين ڌڙائين واريون لنگيون اٿيون هيون.

سومرا دؤر جون شاهڪار سهڻيون ٺهيل چوڪيون ۽ ٻيون سرون

چوڪيون توڙي ٻيون سرون ڪالب سان ٺهڻ ۽ مٿن ڪوري چٽسالي ڪرڻ جو رواج سنڌ ۾ تمام آڳاٽو آهي. ڪنهن تڪي اوزار سان ڪوريل چوڪيون سرون مرهن جي دڙي مان لڌيون آهن ۽ اهڙي قسم جون سرون ڪاهو جي دڙي ۽ سڌين جي دڙي وارن ٻنڌ استوپائن مان پڻ نڪتيون آهن. سرون اڃا آڏو ڪيون (ٿوريون آليون) هونديون هيون ته مٿن چٽ ڪوربا هئا. هي ڪم ڏاڍو نازڪ ۽ ڪاريگريءَ وارو هوندو هو. منجهس دير پڻ گهڻي لڳندي هئي. دهلي سلطنت ۽ مغل طرز تعمير، جيڪي پاڻ به ايران ۽ وچ ايشيا جو نقل هئا، تن جو اثر وڌڻ سبب هي ڪم هاڻي ڪونڌ ٿو ٿئي. ڪالب سان وڌل چوڪيون سرن تي پاڙيسري ملڪن ۾ هلندڙ ڪن ۽ نڪ جي ڳهن جون دڙائون نقل ٿينديون هيون. منجهن هڪجهڙائي اڃا ڪرڻ لاءِ اسان ڪجهه جون تصويرون ڏنيون آهن. ڪالب سان وڌل چوڪين سرن تي گلڪاري ڇهين صدي عيسوي کان هلندي ٿي آئي ۽ هي هنر سورهن صديءَ تائين هليو. 498 کان 513 چوڪيون سرون انهي دؤر جون آهن.



498

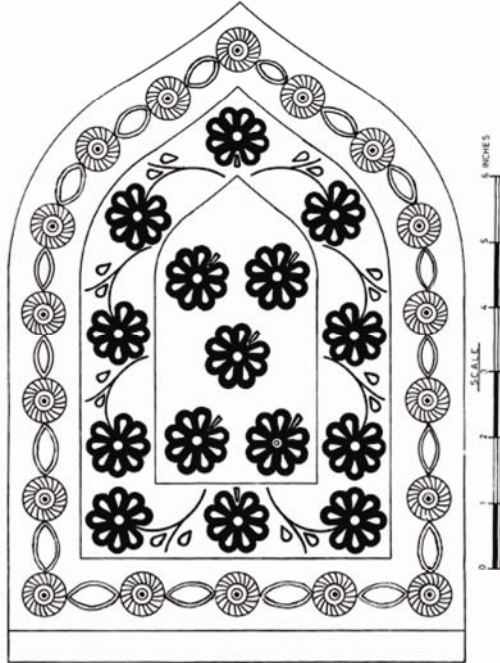

499



500



501

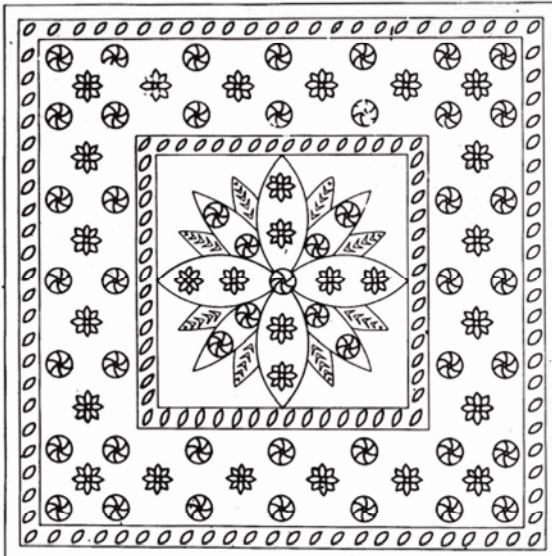

502

498. گهڻو ڪري مسجدن ۽ قبرن جهڙن مذهبي اڏاوتن ۾ هلندڙ ڪالب سان وڌل چوڪي سر: مٿس تمام سهڻي گلڪاري ٿيل آهي. ساڻس گڏ ڏنل تصويرون مان ان جو اندازو ڪري سگهجي ٿو. اٺن پٿرين وارو گل ڏکڻ ايشيائي ڪنول (Lily) آهي. چؤڌاري ڪٽيءَ تي هڪڙا گولڙا اندر ترهيا ٻاهر آهن ۽ انهن جي وچ تي دڙائون آهن. شاندار ڪاريگريءَ جو ڪم آهي. ٿي سگهي ٿو ته ڪاٺ جي ڪالب ۾ تري واري پاسي کان ڌاتوءَ مان ٺهيل دڙائون هڻندا هجن يا پٿر تي دڙائون اڪيري انهي جي مٿان ڪالب سان سر وجهندا هجن. ويڪر 18.03 س. م. اوچائي 25.4 س. م. ڊيگهه ڪلهن تائين 20.3 س. م. ۽ ٿولهه 8.2 س. م. (س.ع.)

499. سومرن جي جڳ جي سرستي ڪري ٺاهيل چوڪي سر: هيءَ 498 واري سر جي ليڪڪ پاران ٺاهيل ڊرائنگ آهي. سر ۾ مهارت جو شاندار معيار نظر اچي ٿو. (ايم ايج پي.)

500. ڪالب سان وڌل يا ڪوريل چوڪي سر: هن جي هڪڙي چيڙي تي ڪالب سان گل ٺهيل ۽ ٻئي چيڙي تي تڪي اوزار سان دڙائون ڪوريل آهن. ڪنارن تي چاقوءَ سان ڪوري ٽڪندا ڪنگرا ٺاهيل آهن. سر تي نظر ايندڙ گل ڌار ڪري پڻ ڏيکاريا ويا آهن. (ل. م.)

501. گهرن ۾ اولي جي پت يا قبرن ۽ مسجدن ۾ خاص طور سونهن لاءِ استعمال ٿيندڙ ڪالب سان وڌل سر. (ل. م.)

502. ليڪڪ پاران سرستي ڪري ٺاهيل سومرن جي جڳ جي چوڪي سر: هن چورس سر تي ڪالب سان پنن ۽ گلن وارين چٽن دڙائون جون پندرهن هڪجهڙيون قطارون ٺهيل آهن. قطارن کي هڪ ٻئي کان ڌار ڪرڻ لاءِ چار چوڪندا تڪي اوزار سان هٿ سان ٺاهيل آهن. وچ تي ٽن ڌار ڌار مائين جي سورهن پنن تي ترتيب سان گولائيءَ ۾ گل رکيل آهن. زبردست ڌانءَ ۽ ڪاريگريءَ سان ڪم ٿيل آهي. اصل سر سنڌ عجائب گهر ۾ رکيل آهي. (ايم ايج پي.)

سنڌيءَ جي گهر ۾ عام، ڪاٺ جي هندوري جهڙو فرنيچر لڳي ٿو. منجهس جنديءَ جو شاندار هنر نظر اچي ٿو. هي 1026ع يا اڳ جو آهي، جنهن سال محمود غزنويءَ منصوره-برهمڻ آباد ڪي باهڙ ڏني. هي هنر اڃا هلندو پيو اچي، پر عاڄ جي مهانگو هجڻ ڪري انهيءَ جي جاءِ تي ڪاٺ ڪم اچي ٿو. عجائب گهرن ۾ سومرا جڳ جا عاڄ جا ڪجهه پڳل گه پڻ رکيل آهن.

ڪاشيءَ جا تانوت (180-204)

اچي تر تي نيري ڪاشيءَ وارا تانوت چين ۾ ايجاد ٿيا ۽ سنڌ ۾ سومرن جي دؤر ۾ پهتا. ماڻهن کي سومرن جي دؤر جي قتل ماڳن (ڌڙن) جي متاچرن تان اهڙا ڪوڙ نمونا لڌا آهن، جيڪي انهن عجائب گهرن ۾ اچي وڪيا آهن. انهن تانوتن تي چين ۽ ايران واري نفاست بجاءِ ساديون جاميٽريائي ڊزائون ٺهيل آهن، جيڪو ديسي هنر آهي.

ڪاشيءَ جا تانوت موهن جي دڙي (2,350 ق-م) مهل به هئا. ڪاشي لفظ جو ڪاشي (بنارس) ۽ سنڪيانگ (چين) جي ڪاشغر شهرن سان ڪو واسطو ڪونهي. هي لفظ تڏهن به هو جڏهن ڪاشي ۽ ڪاشغر شهر ڪونڊ هئا. هي لفظ ”ڪچ“ مان نڪتو آهي، جنهن جي معنيٰ آهي شيشو ۽ شيشي جهڙو لسڙو متاچرو ٺاهڻ واري کي ڪاشيگر چئبو آهي.

ڪاشيءَ جا سهڻا ساساني تانوت پنيور مان کوٽي ڪڍيا ويا آهن. انهن جهڙا بنا ڪاشيءَ وارا تانوت سومرن جي دؤر جي قتل ماڳن (ڌڙن) تان لڌا آهن. ٻنهي قسمن جي تانوتن ۾ ڳچيءَ وٽ ننڍڙا چار ڪٽا آهن، جيڪي ڏاڍا سهڻا ٿا لڳن ۽ ٽي سگهي ٿو ته چار رسيون ٻڏي مٽي ٽنگڻ لاءِ هجن. هنن ۾ ترن، سرنهن ۽ هيرن يا ٻين بجن جا تيل يا بيا ڪي پاڻياٺ رکندا هوندا.

سومرن جي دؤر ۾ ڪاشيءَ جا رڳو ننڍڙا گهريلو تانوت هوندا هئا، ڇو ته اڄ تائين هن دؤر جو ڪوڏو تانءُ نه لٿو آهي، پر تيرهين ۽ چوڏهين صدين ۾ اچي تر تي نيري ڪاشي ڪوڙ لڌي آهي. اها ڳالهه بهرحال انوکي آهي. سنڌ عجائب گهر ۾ رکيل هن دؤر جي هڪڙي ڪاشيءَ جي چوڪي سر سنڌ ۾ ڪاشيءَ جي چوڪين سرن جي شروعات جو پتو ڏئي ٿي.

ڍڪڻين جا قسم (ت. 54-57)

سنڌ ۾ موهن جي دڙي جي جڳ کان وٺي تانوت جون چئن قسمن جون ڍڪڻيون عام لڌيون آهن:

- وچ لٿل ڍڪڻي.
- تري ۾ چوڙيءَ واري ڍڪڻي.
- سڌي تري واري ڍڪڻي.

- تانوت جي منهن منجهه ڦهلي ويهڻ واري ڍڪڻي.

اهڙيون ۽ انهن سان ملندڙ جلندڙ قسمن جون ڍڪڻيون سومرن جي ماڳن تان پڻ لڌيون آهن.

هت وجهڻ لاءِ بونبڙي گهڻو ڪري چئني قسم جي ڍڪڻين ۾ هوندي آهي، پر ڪڏهن نه به هوندي آهي. هي سڀئي اڃا تائين سنڌ ۾ هلن ٿيون. اهي ساديون، ڪاشيءَ جون يا لسڙي پٿر مان به ٺاهي سگهجن ٿيون.

سومرا دؤر ۾ تانوت ۽ چوڪين سرن ۾ ڪاشي

ڪاشيءَ کي هلڪي باهڙي پگهارڻ لاءِ ڪو ڳار استعمال ڪيو ويندو آهي. ان ڳار ۾ گهڻو ڪري شيشو استعمال ٿيندو آهي. اڇو شيشو ۽ ڳاڙهي چيڪي مٽي هڪجيترا گڏائي ڳار تيار ڪبو آهي. جيڪڏهن شيشو 66 سيڪڙو کان گهٽ هوندو ته متاچرو ڌنڌلو ۽ ڪهرو ٿي پوندو، پر انهي کان وڌيڪ هوندو ته متاچرو چمڪڻو ٿي پوندو، جيڪي مٽيءَ جي ڳار ۾ مليل ڪاري يا جرڪڻي واريءَ ۾ خطرو هوندو آهي ته ڪٿي اها پگهرجي شيشو ٿي وڙي نه وڃي، تنهنڪري ڳار ۾ اليومينا به گڏائي آهي. شيشي جي ڳار ۽ شيشي واري ڪاشيءَ کي 906-990 س تاءَ جي گهرج هوندي آهي. شيشي جي ڳار مان فائڊو اهو هوندو آهي ته هي پاڻيءَ ۾ ڳرندو ناهي، جڏهن ته سوڊا ۽ پوتاش سان گڏ استعمال ٿيندڙ بيا ڳار جهڙو ڪيلشيم، جسٽ ۽ ميگنيشم جيتوڻيڪ هلڪي تاءَ وارا ڳار ليڪبا آهن، پر اهي پاڻيءَ ۾ ڳري ويندا آهن، تنهنڪري استعمال ۾ ڏکيا هوندا آهن. ڳار ۾ سهڻا ڳو، سالت سوڊا، سوڊا ايش، سوڊيم باءِ ڪاربونيٽ، پرل ايش ۽ پوٽيشيم باءِ ڪروميت به گڏائي سگهجن ٿا، پر انهن سان ڪا پڪ نه هوندي آهي ته ڇا ٿئي. لوٿياني ڪاشيءَ جا رنگ چٽا هوندا آهن. لوٿياني ڪاشيءَ ۾ ڪاپر آڪسائيڊ گڏائڻ سان فيروزي رنگ ۽ شيشي واري ڪاشيءَ ۾ تامون گڏائڻ سان چهچ سائو رنگ ڪندي آهي.

عام ڪاشي وڪر

* ڪاشيءَ ۾ تامون بليڪ ڪاپر آڪسائيڊ يا ڪاپر ڪاربونيٽ جي شڪل ۾ ڪم آڻبو آهي. هڪ کان ڇهه سيڪڙو تائين تامون گڏائڻ سان ڌار ڌار رنگ ٺهندا آهن.

* اڌ کان اڍائي سيڪڙو تائين ٿورڙي مقدار ۾ ڪوبالت به ڪتب آڻبو آهي. ان سان ڪاشيءَ ۾ نيراڻا پيدا ٿيندي آهي.

* لوهه فيرس آڪسائيڊ (FeO) ۽ فيرڪ آڪسائيڊ (Fe₂O₃) جي شڪل ۾ ڪم آڻبو آهي. پهرئين سان ڪارو ۽ ٻئي سان ڳاڙهو رنگ ٺهندو آهي. پهريون ٻين ڳارن ۾ پنج کان ڏهه سيڪڙو گڏائڻ سان بادامي ۽

سومرا دؤر جون شاهكار سميٽيون ٺهيل چوڪيون ۽ ٻيون سرون



503



504



505



506

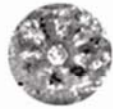

503. ڪالب سان وڌل هن چوڪي سر تي بلڪل تڪميل طور تي گلڪاري ٿيل آهي. گهڻو ڪري اڪيريل پٿر مٿان پيل هوندي. ڪنهن ماهر ڪاريگر اهڙا بهترين جاميٽريائي اوزار ڪم آڻي ڏاڍي تڪي توري گلڪاري ڪئي آهي، جهڙا ارڙهين کان ويهين صدين جا جديد انجنيئر ڪم آڻيندا هئا. ڊيگهه 23.5 س. م. ويڪر 15.25 س. م. ٿولهه 4.25 س. م. (س.ع).
504. ٽڪنڊا، چوڪڙيون ۽ مڏيڙا ڪوريل چوڪي سر: تڪي اوزار سان ڪوريل چورسا ۽ مستطيل هڪجيترا ڪونهن ۽ سر جو ترو ڪهرو آهي. ٿولهه 3-4 س. م. وڌ ۾ وڌ ڊيگهه 18.4 س. م. وڌ ۾ وڌ ويڪر 9.1 س. م. (س.ع).
505. ڪالب سان وڌل چوڪي سر: هن سر تي اٺن پٿرين وارا گل ٺهيل آهن. گلن کي ڪنڊن تي پنجن قطارن وارا مستطيل ٺاهي رکيو ويو آهي ۽ هر قطار ۾ 1، 3، 4، 3 ۽ 1 گل رکيل آهن، پر سڀئي مستطيل هڪ ٻئي کان هڪجيتري وٿيءَ تي ٺاهن. گلن ۾ ڏاڍي سهڻي طريقي سان اٺ اٺ پٿريون هڪجهڙيون ۽ هڪ ڪريون ٺاهيل آهن. ڊيگهه 25.4 س. م. ويڪر 18.4 س. م. ٿولهه 4.25 س. م. (س.ع).
506. اڏاوتن جي اندرين توڙي ٻاهرين سونهن لاءِ ڪم ايندڙ چٽسالي ٿيل ڪالب سان وڌل چوڪي سر: مٿس ٻه نمونا آهن: هڪڙو مٿي اٿيل يا ٻاهر نڪتل ۽ ٻيو اڃا به مٿي اٿيل، پر مٿس ٺهيل گل جون ڇهه پٿريون هيٺ پيٺل آهن. (س.ع).

منجهس گهڻا مسئلا پيدا ٿي سگهن ٿا. هڪجهڙو هٿ رکڻ ڏاڍو ڏکيو هوندو آهي. کڻي کاشي ڊگ به ٿي ويندي آهي. کاشي جيستائين آلي هوندي آهي تيستائين تون ٿيڙي سگهجيستون ٿو، پر جيئن ئي ٿورو پاڻ ورتائين، برش گهڻائڻ سان ڪري به سگهجي ٿي. هلڪو تاءُ اچي ويو ته اهي ڊگ پگهرجي وٺڙي ويندا آهن.

ڏسڻ ۾ ائين ٿو اچي ته سومرن جي دؤر ۾ کاشي ۽ ۾ هيٺ ڏنل آڪسائيڊ مرڪبن مان گهڻا استعمال ٿيندا هئا، پر صحيح تصوير تڏهن اڀرندي جڏهن کوٽائي ٿئي ۽ گهڻيون شيون لپن.

سومرن جي دؤر ۾ هلندڙ کاشي ۽ جا ڪچا وڪر

نمبر	رنگ	پينل ڪچو وڪر يا مرڪب
1.	نيرو	ڪاڀر + ڪوبالٽ آڪسائيڊ يا ڪاڀر.
2.	گهڻو نيرو	ڪوبالٽ آڪسائيڊ.
3.	سائو	ڪاڀر آڪسائيڊ، هلڪي باهه تي ڪروم ۽ فيرس آڪسائيڊ.
4.	گهڻو ناسي	آئرن آڪسائيڊ.
5.	ڳاڙهو	آئرن آڪسائيڊ، ڪيڊميم ۽ سيلينيم. ڪاڀر 950 °س کان گهٽ تاءُ تي.
6.	گلابي	ڪروم + ٽن آڪسائيڊ.
7.	ڏڪو	اڀرندي آڪسائيڊ.
8.	خاڪي واڱڻائي	مينگنيز ڪارباونائٽ.
9.	ڪارو	مينگنيز ڪارباونائٽ + ڪاڀر آڪسائيڊ + ڪوبالٽ آڪسائيڊ 20:5:8 نسبت ۾ يا ڪوبالٽ، آئرن، مينگنيز ۽ ڪاڀر مان ڪي به ٿي ان کان ڏهه سيڪڙو.
10.	هلڪو ناسي	ڪوبالٽ
11.	خاڪي سائو	ڪرومير آڪسائيڊ.
12.	ناسي	آئرن، مينگنيز + ليڊ آڪسائيڊ ۽ ڪروم + زنڪ آڪسائيڊ.
13.	خاڪي	نڪل.
14.	گهرو ڏڪو	ريڊ ليڊ + اڀرندي آڪسائيڊ + ٽن آڪسائيڊ 15:10:4 نسبت ۾.
15.	اچر	ٽن آڪسائيڊ ڏهه سيڪڙو يا زرڪونيم يا زرڪونيمڪس ويهه سيڪڙو.

آڪسائيڊ مرڪب گهڻو ڪري هڪ کان پنج سيڪڙو گهٽ رکبا آهن. بنيادي عنصر عام طور اچو يا ڳاڙهو شيهو هوندو آهي. ٻيو آهي Agate (روهي ۽ وارو پٿر)، هي به سنڌ ۾ عام ٿيندو آهي. تامي، قلعي ۽ جست جا مرڪب به گهٽ وڌ ڪري ڪم آڻي سگهبا آهن.

بنيون يا اويون

چيڪي مٽي هڪ قسم جو ڀرندڙ پٿر هوندي آهي، چڱي طرح ڪٽجيس ۽ پيئنجيس ته رٿڙي ۽ جهڙي ٿي پوندي آهي، سڪائڻ سان پينل چمڙي جهڙي سخت ۽ باهه ۾ پچائڻ سان پٿر وانگر نوس ٿي ويندي آهي. زمين جو هي حصو واري، لت ۽ چيڪي مٽي ملي ٿيندو آهي. آبپاشي ۽ وارن علائقن يا سالياني ٻوڏ کان پاسيرن علائقن ۾ هزارن سالن کان چيڪي مٽي جا ڌڙا پاڻيءَ سان گڏ زمين ۾ هيٺ لهندا ويندا آهن، پر

ڦڪو ۽ گهڻي شيهي واري کاشي ۽ ۾ ان سيڪڙو ملائڻ سان گهڻو ڳاڙهو رنگ ٺاهيندو آهي.

* پنج کان ڏهه سيڪڙو مينگنيز، مينگنيز ڊاءِ آڪسائيڊ (MnO₂) ۽ مينگنيز ڪارباونائٽ (MnCO₃) جي شڪل ۾ ملائڻ سان عنابي ناسي کاشي ٺهندي آهي. لوڻيائي کاشي ۽ ۾ مينگنيز ملائڻ سان واڱڻائي يا چانهيون رنگ ٺهندو آهي.

* ٽي کان چھ سيڪڙو اڀرندي آڪسائيڊ گڏائڻ سان ڦڪو رنگ ٺهندو آهي.

* کاشي ۽ ۾ ڏهه سيڪڙو ٽن آڪسائيڊ گڏائڻ سان ڏندلو اچو تر ٺهندو آهي.

مٿئين تفصيل مان سومرن جي دؤر ۾ تانوَ ۽ چوڪين سرن تي ڌار ڌار رنگن واري کاشي ڪرڻ لاءِ استعمال ٿيندڙ ٽيڪنالاجي ۽ جو اندازو ڪري سگهجي ٿو.

کاشي ۽ جا وڪر گڏائڻ جا طريقا

کاشي وڪر Agate پٿر مان ٺهيل روهي ۽ ۾ روھڙي (ت. 652) سان ڪپڙي چاڻ پنهبا هئا. اڳي بجليءَ تي هلندڙ چڪيون ڪونه هونديون هيون تنهنڪري رڳو هي روهيون ۽ روھڙا ئي ڪم آڻبا هئا. کاشي رڳو گڏائي ڇڏي ڏيڻ سان رنگ نه ڪندي آهي، کيس ڪجهه ڏينهن تائين لاڳيتو گڏائڻو پوندو آهي. کاشي وڪر پاڻيءَ ۾ گڏائي روهي ۽ ۾ وجهي روھڙي سان لاڳيتو گڏائبا رهبا آهن. چنبر ٻيڏا ڪرڻ لاءِ منجهن ڪنٺور به وجهيو آهي. سنڌ ۾ ٻيڙ، نمر ۽ ٻين وڻن جا قدرتي ڪنٺور عام ٿيندا آهن. اهي تاءُ اچڻ تي ٽٽي ڪاربن ڊاءِ آڪسائيڊ، پاڻ ۽ نائٽرٽ گئسون ٿي ويندا آهن، پر انهي سان کاشيءَ تي اثر نه پوندو آهي. ڪنٺور گڏائڻ هڪڙو ڏڪو آهي ۽ گهڻو ڪري هڪڙي لٽر ۾ هڪ چمچو يا پراڻي وقت ۾ هڪ سڀيءَ جيترو گڏائيندا هئا.

کاشيءَ جو پهريون هٿ شين کي کاشيءَ ۾ ٻوڙي يا کاشي مٿن هاري ڏبو آهي. پڪل شين کي ڪجهه منتن تائين پاڻيءَ ۾ ٻوڙي آلو ڪبو آهي، جيئن اهي کاشيءَ جو پاڻيٺ چوهي نه وٺن. پاڻيءَ مان ڪيڏن کان پوءِ انهن تي کاشي مٿان هاري يا برش سان لائبي آهي، پر برش سان هٿ هڪجهڙو نه بيهندو آهي جيئن ٻوڙڻ سان بيهندو آهي. ٻوڙڻ سان وري کاشي اندران ٻاهران سڄي تي جتي ضرورت نه هجي اتي به چڙهي ويندي آهي ۽ ڪپندي به گهڻي آهي. سنڌي ڪاريگر سڄي شيءَ تي هڪجهڙي کاشي هاري پهريان انهي کي سڪائيندا آهن. اهو ٺهي ويو تر، پوءِ انهي جي مٿان برش سان ٻيا رنگ ڏيندا آهن. برش سان کاشي ڪرڻ وڏي نفاس جو ڪم آهي. انهي لاءِ وڏو ڏانءُ گهرجي.

سومرا دؤر جون شاهڪار چوڪيون ۽ ٻيون سرون



507



508

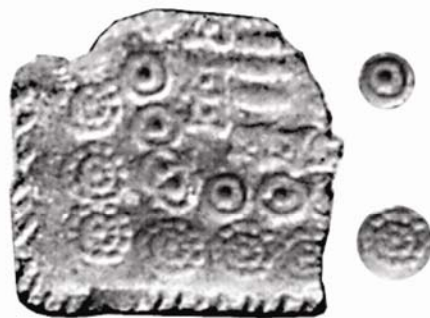

509



510



511

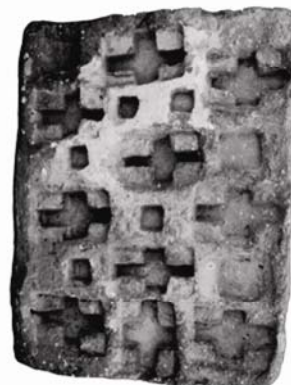

512



513

507. سهڻي ڪوريل چوڪي سر: هن جي ڪنارن تي گل نموني گول ڊزائن ٺهيل آهي ۽ چاقو، جهنڊار شيءَ يا ڪنهن تڪي اوزار سان ٽڪندين سوراخن جون ٻه قطارون ڪوري ڪناري ٺاهيل اٿس، جيئن ڪنهن cuneiform لپيءَ ۾ هوندي آهي. (ل.م).
508. ڪالب سان وڌل چوڪي سر: هن تي تصوير 474 ۽ 479 جهڙي ڪن جي ڳڻه جي ڊزائن آهي. مٿس ٺهيل نمونا هندوستان جي پيلو (Pelo) دؤر جي ڳڻه وارين ڊزائنن جهڙا آهن. (ل.م).
509. ڪالب سان وڌل سهڻي ڊزائن واري چوڪي سر: هن تي ٺهيل ڪپ ساڳي ماپ جا ناهن. مٿس ٻن قسمن جون ڊزائون آهن. ٻاهرينءَ ۾ ٽي گولڙا آهن ۽ هر گولڙي ۾ 1، 6 ۽ 12 گول ڳوڙها يا مٺيا آهن. ٻيءَ ۾ ٻه ٽي گولڙا آهن؛ وچ تي گول گل، تنهن جي ٻاهران هيٺ پيٺل گولڙو ۽ چؤڌاري ڳوڙها يا مٺيا ڦريل آهن. سر جي ڪنارن کي تڪي اوزار سان ڪوري ٽڪندا يا گڏيون ٺاهيل آهن. (ل.م).
510. ڪالب سان وڌل چوڪي سر. (ل.م).
511. ڪالب سان وڌل تمام سهڻي چوڪي سر: هن تي ٺهيل ڊزائن ۾ ٽي وڏا گولڙا سمجهه ۾ اچن ٿا؛ اندريون ۽ ٻاهريون هيٺ پيٺل ۽ وچيون مٿي اٿيل آهي. ٻاهرين گولڙي ۾ ٺهيل ڊزائن ان دؤر جي ڪن ۽ نڪ جي ڳڻه ۾ عام هلندڙ مٺين يا پيرن جهڙي آهي. گولڙن کي مٿي اٿيل مستطيل ٻارڊون ڏنل آهن ۽ ٻارڊن جي وچ واري وٿيءَ ۾ ٻه هيٺ پيٺل گولڙا آهن، جن جي وچ تي اک وانگر لڳندڙ ننڍڙو سوراخ آهي. مٿي اٿيل ٻارڊر کي ڪوري مٽيڙن جي قطار ٺاهي وٿي آهي. وڏ ۾ وڏ ڊيگهه 9.3 س.م. ويڪر 6.9 س.م. ٿولهه 2.8 س.م. ڊزائن جي اونچائي 1.2 س.م. (س.ع).
512. مٽيڙا ۽ چوڪيون ڪوريل چوڪي سر. (ل.م).
513. ڪالب سان وڌل هن سهڻي چوڪي سر تي سج نموني ٽاڪڙيءَ مٿان مٺين جا ٻه گولڙا آهن. انهن مان اندرين گولڙي ۾ 6 مٺيا ۽ ٻاهرين گولڙي ۾ 18 مٺيا آهن. مٺيا مٿي اٿيل آهن ۽ چؤڌاري مٿي اٿيل پٺي اٿن. ٽاڪڙيون ٿڙ ۽ پٺن سان ڳنڍيل آهن. پٺن ۾ پٺن مٺين جون چار قطارون آهن. هيءَ ڊزائن اڄڪلهه سنڌي اجرڪ تي هلي ٿي. (س.ع).

پهريان تانوَ جي پاسن تان واڌو مٽي گهڙي وٺي آهي ۽ پوءِ سولائيءَ سان ڪاشي ڪرڻ لاءِ ان کي ڪاشي ڪرڻ لائق پڇائبو آهي. تانوَ کي چمڪو پڇڻ جيترو تاءُ نه ڏبو آهي، پر تاءُ جي آخري حد چمڪو پڇائڻ يا ڪاشي ٿيڻ لائق پڇائڻ تائين ضرور پهچڻ گهرجي. ڪاشي ڪرڻ لائق پڇڻ لاءِ 1000 کان 1140^س تاءُ گهريو آهي، پر 1050^س به نڪ ڪاشي ڪري سگهيو آهي. پهرين ڇهن ڪلاڪن ۾ تاءُ هوريان هوريان وڌائي 500^س تائين ڪئي وڃي ٿي. ٿورو ٿورو ڪري تاءُ وڌائڻ سان تانوَ جي آلاڻ سڪي ويندي آهي ۽ اهو ان دؤران پيدا ٿيل باق جي ڪري ٽرڪڻ کان به بچي ويندو آهي. گهڻي يا گهڻي باق 300^س تي سڪي ويندي آهي.

سرن تي گلڪاري

پراڻن آثارن جي پارڪن ڪزنس ۽ پندارڪر کي ڪاهو ۽ جي ڌڙي (ميرپورخاص لڳ) ۽ سڌيرن جي ڌڙي (سيڊپور لڳ) پنهنجي هنڌان ٻڌ جي مورتين ۽ جاميٽريائي ڊزائنن (ت. 470-497) واريون فرش جون سرون (ت. 383-391) وڏي انگ ۾ هٿ آيون. هي سرون هاڻي وانگر ڪالب سان وڌيون ويون هيون ۽ سر جي ڪپ ۾ وجهڻ واري جي نشاني ٺهيل آهي. سومرا جڳ جي ڌڙن تان ويجهن ڳوٺن ۾ رهندڙ ماڻهن کي ڪيتريون ئي چوڪيون سرون (ت. 498-513) لڌيون آهن، جن تي ڏاڍا منجهيل قسمن جا ڇٽ نڪتل آهن ۽ ڏندوڙين اهي عجائب گهرن ۾ اچي وڪيون آهن. سرن تي سنئين پاسي کان ٽڪنڊا، چوڪڙيون، مڌيٿڙا ۽ گل ٺهيل آهن. پانءِ جي ٿو ته اهي گهرن، اوطاقن ۽ ڌرمي اڏاوتن جي اندرين ٻاهرين اڳياڙين ۽ ائين به ٿي سگهي ٿو ته قبرن جي چؤڌاري ڏنل اولن ۾ لڳل هونديون. هي ڏاڍيون سهڻيون آهن. مٿن ماڻهن يا جانورن جون مورتيون ٺهيل نه هجڻ مان لڳي ٿو ته اهي سومرن جي آخري دؤر جون هونديون، جڏهن ماڻهن جي مسلمان ٿيڻ يا ٻڌ ڌرم جون ويچار ڌارا ٿيون هندن ڌرم ۾ سمائجي وڃڻ سان پنهنجي ڌرم جي وچ وارو فرق مٽجي وڃڻ ڪري ٻڌ ڌرم هندن ڌرم سان هڪ ٿي ختم ٿيو. بهرحال ٿورڙي جاڻ آڌار ڪا آخري ڳالهه نه ٿي ڪري سگهجي.

سبتي پاسي تي چئن وارين سرن کانسواءِ ڪنگرن واريون سرون (ت. 422) به لڌيون آهن. اهڙي ڪنگرن واري هڪڙي سر موهن جي ڌڙي مان به لڌي هئي. اهڙيون سبتي سرون پڪ سان پاسيريون رکي پڇائيندا هوندا، جيئن انهن تي اپريل چئن کي ڪجهه نه ٿئي ۽ ڏوئيندا به پڪ پاسيريون ڪري هوندا. هي سرون پڪ چٽين ۽ ٻاهرين پٽين ۾ ڪم اينديون هونديون، پر ڪڏهن ڪڏهن اندرين پٽين ۾ به هڻندا هوندا. لڳي ٿو ته اوساري مٽيءَ جي راڳڙيءَ سان ٿيندي هوندي. ويهين صديءَ جي پهرئين اڌ ۾ پڻ سرن جي اوساري مٽيءَ جي راڳڙيءَ سان

ٻائي کين پنجهتر کان هڪ سو ٽيهه سينتي ميٽر اونھائيءَ کان هيٺ ڌڪي نه سگهندو آهي ۽ انهي اونھائيءَ تي اٽڪل ٽيهن کان پنجيناليهه سينتي ميٽر ٿلهو سخت تهه ٺهي پوندو آهي. سنڌ اندر سنڌوءَ جي Holocene (گذريل ٻارهن هزار سالن وارو دؤر) دؤران ٺاهيل ميدانن ۾ انهي اونھائيءَ کان مٿي گڏ ٿيل چيڪي مٽي سولائيءَ سان کوٽي منجھائڻس عام ۽ چوڪيون سرون، تانوَ، گلڪاريءَ واريون شيون ۽ رانديڪا ٺاهي ۽ پڇائي سگهجن ٿا. هيءَ سو سيڪڙو نج چيڪي مٽي نه هوندي آهي. منجهس واري، لٽ جا ڌڙا ۽ لوڻياڻ اڳي ئي مليل هوندا آهن. هي ملاوتون سندس سگهه، معيار ۽ رنگ تي اثرانداز ٿينديون آهن. حقيقت ۾ اها اليومينو سليڪيٽ هوندي آهي.

ڪاشيءَ ۾ ڪم ايندڙ هلڪي تاءُ وارا وکر

اسم	گهٽ ۾ گهٽ تاءُ °س	وڌو ڀرتاءُ °س	تاءُ تي ڦهلجڻ
ليڊ آڪسائيڊ	800	1180	گهٽ
پوٽاشيم آڪسائيڊ	900	1400	گهڻو
سوڊيم آڪسائيڊ	850	1400	گهڻو
بورڪايسڊ	800	1400	تمام گهٽ
زنڪ آڪسائيڊ	1050	1400	گهٽ
ڪيلشيم آڪسائيڊ	1100	1400	وچترو
بيريم آڪسائيڊ	1150	1400	وچترو
ميگنيشيم آڪسائيڊ	1150	1400	وچترو

ڪاشيءَ ۾ ڪم ايندڙ مکيه وکر

ڪاشيءَ جو قسم	ڪچو وکر	مقدار	راءِ
نڪر جي تانوَ لاءِ (1060 ^س)	ليڊ باءِ سليڪيٽ چيني مٽي	80% 00%	اچي رنگ لاءِ 8% ٽن آڪسائيڊ ۽ ڪاري لاءِ 4% مينگنيز آڪسائيڊ، 2% ڪوبالت ۽ 2% آئرن آڪسائيڊ گڏائيا آهن.
پٿر جي تانوَ لاءِ (1280 ^س)	فيلسپر ڊولومائيٽ وائٽنگ چيني مٽي	00% 2.5% 0.5% 4%	ضرورت پوڻ تي 5% ٽن آڪسائيڊ گڏائڻي آهي.
جرڪڻي ڪاشي	فيلسپر وائٽنگ ڪائون (چيني مٽي) فلنٽ	70% 12.5% 13% 4.5%	
ڪاري ڪاشي	آئرن آڪسائيڊ	10%	
ڪيلشيم ليپ	فيلسپر وائٽنگ ڊولومائيٽ زنڪ فلنٽ	20% 22% 15% 3% 40%	
فيلسپيٽڪ ڪاشي	بيريم ڪاربونيٽ ڪوليمنائيٽ ڊولومائيٽ زنڪ آڪسائيڊ ميگنيشيم ڪاربونيٽ ٽالڪ	10-5% 10-5% 10-5% 6-1% 7-2% 15-5%	

سنڌو سڀيتا وارن ڏينهن دوران سرجيل چٽيل پٽڙين واريون ڊزائونون، جيڪي سنڌ جي پهراڙين ۾ اڃا تائين هلن ٿيون.

آمري کان چانهون دڙي (3700-1650 ق-م) تائين سنڌو سڀيتا ۾ هلندڙ پٽڙين وارن نمونن مان ڪنول جي پٽڙين واري ڊزائن نڪتي ۽ سومرا دڙي جي چوڪين سرن ۾ 4، 6، 8، 12 ۽ 16 پٽڙين واريون ڊزائونون لڌيون آهن. هتي ڏنل اٺ جي جهل جي تصوير واري ڊزائن ڪنڀارڪن ٿانون ۾ 3500 ق-م کان اڄ تائين هوبهو ساڳي ٺهندي پئي اچي، جيئن تصوير 517 ۽ 518 ۾ ڏسڻ ۾ اچي ٿو.

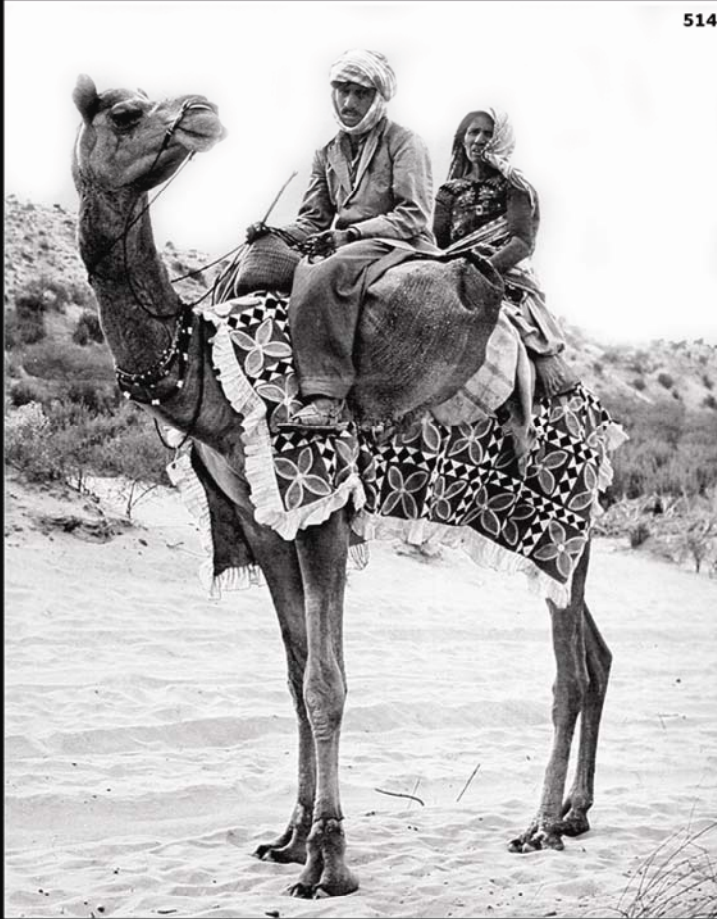

514



515



516

سنڌ سڀيتا جي شروعات

آمري
(3300-3700 ق-م)



518

سنڌ سڀيتا جي شروعات

ڪوٽ ڏيجي
(2500-3300 ق-م)

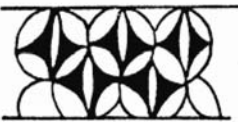

سنڌ سڀيتا جو اوج

موهن جو دڙو
(1650-2350 ق-م)



سنڌ سڀيتا جو اوج

چانهون دڙو
(موهن جي دڙي جو همعصر)



517



519

514. اڄڪلهه اٺ جي پلٽ يا جهل ۾ هلندڙ ڊزائن تصوير نمبر 517، 518 ۽ 299 جي پٽڙين جهڙي ئي آهي.
515. 516 ۽ 519. ڪڇيءَ ۽ پيش جي قرهن ۽ ڪٽڪ جي تيلين جي دٻڪين يا پندين ۽ ٿڀن تي سهڻيون سهڻيون ڊزائونون سنڌو سڀيتا جي سرجن کان وٺي پروان چڙهڻ وارن جڳن کان هليون پيون اچن ۽ سدائين عام رهيون آهن، جيئن تصوير 518 ۽ 299 ۾ ڏسڻ ۾ اچي ٿو.
517. موهن جي دڙي مان لڌل ٿانون تي پٽڙيون ۽ سج چٽيل.
518. سنڌو سڀيتا ۾ عام هلندڙ پٽڙين واريون ڊزائونون سنڌ جي پهراڙين ۾ اڄڪلهه سنڌو سڀيتا جي دڙي جو همعصر) ۾ به هلن ٿيون.

پڙهڻ جي ڪري (ت. 328-345) لڏا آهن. نڪر، ڌاتن، پٿر، هڏي، عاج، ڪوڏن، روھي ۽ واري پٿر (Agate، لاجور (Lapis lazuli)، ٽامي، چانديءَ، رنگين پٿرن، Garnelian، سنگ مرمر ۽ قدرتي شيشي جا هي گهڻا ڪن ڳالهين ۾، خاص ڪري مٿين جا نمونا ۽ ماپون، موهن جي دڙي وارن گهڻن سان ملن ٿا. جاگرافيائي طور چوڌاري قريل پرڳڻن، واپاري لاڳاپن، جنگين، فتحن ۽ ڌارين جي والارن پڻ سنڌ جي گهڻن تي ڪجهه اثر ڇڏيا آهن. پراڻن جڳن وارا گهڻا جا نمونا ٿوري گهڻي نواڻ سان اڄ به هلندا ٿا اچن. موهن جي دڙي وارو رواج اڃا تائين هلندو ٿو اچي ۽ سومرن جي دؤر ۾ پڻ سندس پرتو ضرور جهلڪندو هوندو. تصويرن ۾ ڏيکاريل سنڌو سڀيتا يا موهن جي دڙي وارا مردانا ۽ زنانا گهڻا (ت. 298) انگريزن کان اڳ وارن هندوستانی گهڻن سان ڀلي ۽ پٽ پيٽائي سگهجن ٿا. ساڳيءَ ريت سنڌ جي پاڙيسري پرڳڻن جي گهڻن جو سنڌي گهڻن تي اثر پڻ نهڪاري نه ٿو سگهجي. ڪن جي گهڻن جو هڪ اڀياس ٿيو جنهن مان خبر پئي ته ڪيچي ۽ سنڌي گهڻا بلڪل هڪجهڙا آهن.

موهن جي دڙي مان لڌل عام گهڻا jade، لاجور يا lapis lazuli (بدخشان)، chalcedony، سون، carnelian، heliotrope، jasper، (راجستان)، amazon stone، يورال، tachylite (tachylite or basaltic or ultra basaltic glass)، چاندي، nepheline soda lite rock (راجپوتانه)، فيروزو ۽ روھي پٿر يا Agate (Daccan trap basalt) سنڌ، ڪڇ ۽ ڪاٺياوڙ ۾ ٿيندا آهن) جا آهن. سومرن جي دؤر جي ڦٽل ماڳن (دڙن) تان به موهن جي دڙي مان لڌل شين جهڙيون ئي شيون لڳن جي اميد ڪري سگهجي ٿي. عجائب گهرن ۾ پٿريءَ نموني ڪجهه شيون رکيل آهن، جن تي عاج، ڪوڏين يا قيمتي پٿرن جا ننڍڙا ٽڪرا سوراخ ڪڍي جوڙيل آهن. اهي ٿي سگهي ٿو ته ڪنن جا والا يا نڪ جون ڦليون هجن ۽ ڪوڪو، تار يا ڏاڳو وجهي پائين هجن.

سومرن جي اجڙيل ماڳن تان ڪوڏن، روھي پٿر، شيشن ۽ لاجور (lapis lazuli) جا ڪيترا ئي ٽڪرا لڌا آهن. انهن کي ڏاڳي ۾ پوڻ سان هار (ت. 353، 343) ٺهي پيا آهن. هارن جا مٿيا موهن جي دڙي مان لڌل مٿين جهڙا ئي آهن. هڪڙي هار ۾ پويل مٿين جا سوراخ تمام وڏا آهن. انهن مان رسو تپائي سگهجي ٿو. اهو ڪنهن ڍور کي پائڻ لاءِ ٿي سگهي ٿو. سنڌ جا ماڻهو ڍورن کي مٿيا اڄ تائين پائيندا ٿا اچن.

سنڌ عجائب گهر ۾ رکيل پن جي شڪل وارو پتل جي گهڻن جو هڪڙو جوڙو، جنهن تي هلڪي قيمت وارو پٿر جڙيل آهي، پانءِجي ٿو ته لاجور lapis lazuli آهي. سندن صحيح استعمال جي پڪ ڪانهي. پويان به ڪڙا لڳل اٿن؛ هڪڙو ننڍو ٻيو وڏو. انهن ۾ چمڙي جو پتو وجهي جسم تي ڪٽي به ٻڌي سگهجن ٿا. ڍورن جي حساب سان بنهه ننڍا آهن. هي شايد چوٽيءَ ڦل (ت.

ٿيندي هئي، پر دڙون چئن جي گاري سان وٺيون هيون.

ان دؤر جو هڪڙو ٻيو وادارو ڪاٺ جي ٽاڪن وارين توڙي بنا ٽاڪن جي درين ۽ هوادانن ۾ هڻڻ واريون چاريون (ت. 142، 415، 421) هيون. هڪڙي چاريءَ جي جاميٽريائي ڊزائن تي ڪنهن ٻئي پاسي جو اثر ڏسڻ ۾ اچي ٿو. دهلي سلطنت جي علائقن ۾ مقبرن ۾ پٿر ۽ سنگ مرمر جون چاريون عام هيون. پڪين سرن جي چاري هڪڙي نئين شيءَ هئي ۽ ڪلهوڙن جي شروعاتي دؤر ۾ اها پنهنجي اوج تي هئي. يار محمد ڪلهوڙي جي مقبري (ت. 411) ۾ لڳل پٿين چارين منجهان هڪڙي ۽ لاڙ عجائب گهر بدين ۾ رکيل سومرا دؤر جي هڪڙي نڪر جي چاري (ت. 419) لڳ ڀڳ هڪجهڙيون آهن. اها چاري ڏاڍي سٺي پڇايل ٿي لڳي. يار محمد ڪلهوڙي جي مقبري ۾ لڳل چاريون ٻنهي پاسي ڪاشي ٿيل هيون. سرن کي پڇاڻڻ لاءِ وڌيڪ تاءَ جي گهرج هوندي آهي؛ اٽڪل 1400^س، جڏهن ته ڪاشيءَ لاءِ تاءَ 900-1200^س جي وچ تي رکڻو پوندو آهي، تنهنڪري ڪاشيءَ جون شيون نازڪ هونديون آهن. چينيءَ جا تانو چيڪي مٽي مان ٺاهي گهڻي تاءَ 1450-1699^س تي پڇاڻبا آهن، جنهن سان اهي بلڪل نوس ٿي پوندا آهن.

شيشو

جرڪڙي واريءَ (سليڪا) کي سوڊا يا پوٽاش يا ٻنهي سان گڏائي پگهارڻ سان شيشو ٺهندو آهي. ڪوجنا ڪارن هي طريقو سورهين صديءَ ۾ ماني پڇاڻيندي اوچتو ڳولي ڪڍيو هو. اڳتي هلي رڌ پچاءَ جا تانو ٺاهڻ لاءِ انهن ۾ بيريم آڪسائيڊ، فلنت، ليڊ آڪسائيڊ ۽ بروسلڪيٽ گڏائڻ لڳا. تڪڙ ۾ نارڻ سان اهو نوس ٿي ويندو هو. جبلن ۾ شيشي جا ذرڙا ٿيندا هئا، ماڻهو اتان اهي ميڙي، انهن کي پگهاري مختلف قسمن جا تانو ٺاهيندا هئا. انهن مان گهڻا به ٺهندا هئا. سومرن جي ماڳن جي مٿاڇري تان شيشي جون ڀڳل چوڙيون ۽ ڪنگڙ (ت. 339، 352) لڌا آهن. شيشي جون برنيون، جڳ ۽ نٺ ٺانگر واريون ٻيون شيون وڏا ماڻهو شان خاطر ڪم آڻيندا هئا ۽ هارين جي راڄ دؤران سنڌ ۾ باهران اينديون هيون. سومرن جي ڦٽل ماڳن جي مٿاڇرن تان انهن شين جي لڳن جو مطلب آهي ته اهو سلسلو سومرن جي دؤر ۾ به هلندو رهيو.

گهڻو

سنڌ توڙي ٻين هنڌن تي مردن توڙي عورتن ۾ گهڻا پائڻ جو رواج تهذيب کان گهڻو اڳي شڪارين ۽ ميڙ چونڊ تي گذر ڪرڻ وارن قبيلن کان وٺي هلندو ٿو اچي. موهن جي دڙي واري جڳ ۾ توڙي ان کانپوءِ مفصل قسم جا گهڻا هوندا هئا. سومرن جي ڦٽل شهرن جي مٿاڇرن تان وڏي تعداد

520



521



522



523



524



525



526



527



ٺوڪ پڙڻ جا اوزار

528



529



530

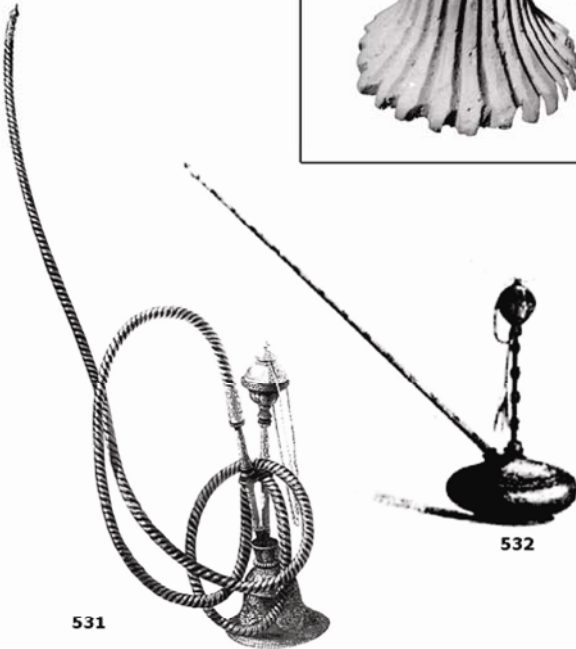

532

520. جتي ٻارڻ لاءِ ڪاٺ نه هوندو آهي اتي صدين کان عورتون ڳاون ۽ ماهين چيشن جون ٿاڻون يا مُنيا ٺاهي، سڪائي ۽ ٻارينديون ٻيون اڇن ۽ اڇ تائين برٿر جي رڻن ۾ ٻارين پيون. ڳاڻو چيشو چرس جي سلفين ۽ حقي ۾ تماڪ سان گڏ ٻروجهندا آهن ته چيشن تماڪ هوريان هوريان ڊڪندو رهي ۽ جهٽ سڙي نه وڃي. هندو ڳاڻو چيشو پينهن ڪهرن ۾ رکندا آهن ۽ پوڄا پاٽ مهل ڊڪندڙ ٻاهر تي پرڪي ڏوپ ڪندا آهن.

521. سلفي ۽ ٽي سڙيل اڱرن جي ڪارنهن لڳل آهي. ان زماني ۾ تماڪ ڪو نه هوندو هو، سو ماڻهو چرس چڪيندا هئا. (ل م).

522. ساڳي سلفي ۽ جو ٻيو پاسو. (ل م).

523. ويڪري ۽ چٽ نڪتل منهن واري سلفي؛ ٻاهران ڊ. 8.0 س م. او. 7.2 س م. اندران ڊ. تري وٽ 3.0 س م. (س ع).

524. گهڻو ڪري چرس چڪڻ جي سلفي؛ ٻاهران ڊ. 8.0 س م. او. 7.2 س م. اندران ڊ. منهن وٽ 2.6 س م. ٻاهران ڊ. تري وٽ 3.0 س م. پراڻي دنيا سورھين صديءَ تائين تماڪ کان اڻ واقف هئي. چرس جي مٿان ڪڪ پن وڃهي پوءِ ڊڪائيندا آهن. جيئن تڪڙو ٻري نه وڃي. چرس جي جاءِ تي پست جي ڪٺ (خشخاش) ٻڙ چڪيندا آهن. (س ع).

525. سلفي ۽ جي هڪڙي ٻي تمام سهڻي ڌڙاڻن؛ هن جي گهجي ۽ ٽي ڪاٺ جي ڪنهن اوزار سان ڳاريون ٺاهيل آهن.

526. سلفي ۽ ٽي ٻاهران ڪوري ٺاهيل ڌڙاڻن. (ع پ).

527. هڪڙي ٻي ڪوريل سلفي؛ منهن ۾ اندران ڪارنهن لڳل آهي. (ع پ).

528. 1650ع ڌاري ٺهيل ٻاهران ڪوريل تمام سهڻي سلفي؛ 525، 526، 527، 528، 529 ۽ 530 خدابخاد (دادو)ءَ ويجهو) جي پراڻن نهن مان نڪتيون آهن. سنڌي انڌي تماڪ انهن ۾ پيشندا هئا. (ع پ).

529. سلفي. (ايم ايج پي).

530. سلفي. (ايم ايج پي).

531. 532 ۽ 532. ارڙهين صديءَ جا حقا (چلمر)؛ حقي يا چلمر ۾ تماڪ جو دوٺوون پائيءَ مان چٽي ايندو آهي، تنهنڪري پائي وري وري مٿاڻو رهيو آهي.

531

355) هجن، جيڪي سنڌي مايون وارن ۾ عام پائينديون آهن.

مٿئين تفصيل مان ان نتيجي تي پهچي سگهجي ٿو ته سنڌ ۾ هلندڙ گهٽ به وڏي مهارت سان ٺهندا هوندا.

ٽوڪ پرنڻ جا سامان (ت. 521-533)

پراڻي دنيا ۾ تماڪ، نئين دنيا مان، سورهين صديءَ ۾ پهتو. موهن جي دڙي مان لڌل ٺڪر جي هڪڙي ٽڙيءَ کي سلفي چئي سگهجي ٿو، پر جيئن ته ان دؤر ۾ تماڪ جو وجود ئي ڪونه هو، سو هن جو اصل استعمال ڳولڻ ڏکيو ٿي پيو آهي. سنڌ ۾ چرس عام چڪجي ٿو ۽ اڳي به چڪبو هو. هر موالِي پنهنجي پسند مطابق ڌار نموني جي سلفي رکندو آهي. اهڙيون ئي سلفيون (ت. 521-524) سومرن جي دؤر جي ڦٽل ماڳن (ڌڻن) جي مٿاڇرن تان لڌيون آهن، جيڪي عجائب گهرن ۾ رکيل آهن ۽ هتي سندن تصويرون ڏجن ٿيون.

هٿرادو سوجهرو يا روشني

سنڌ ۾ سوجهرو ڪرڻ لاءِ ڪيتريون ئي شيون ڪتب اينديون رهيون آهن ۽ انهن ۾ تيل جا ڏيئا سڀ کان عام رهيا آهن. اٺن وڙين وارو پتل جو ڏيئو (ت. 542) بلڪل هڪڙو نرالو ڏيئو آهي؛ وچ تي هڪڙي بونبڙي اٿس جتي ڌاتوءَ جي تار ٻڌي تنگي سگهجي ٿو، ڇو ته ڏاڳو جهٽ سڙي ويندو. ڪوٽ ڏيجيءَ مان هڪڙو پنجن وڙين (ت. 539) وارو تيل جو ڏيئو لڌو آهي. چئن وڙين وارا ڏيئا (ت. 534, 538) ته سومرن جي دؤر جي ڪوڙ سارن ڦٽل ماڳن تان لڌا آهن. هڪڙي وٽ وارو ڏيئو (ت. 540) 3,000 ق-م کان وٺي بلڪل عام آهي. ڪجهه ڏيئن تي ڪارنهن به لڳي پئي آهي. تيل جا ڏيئا پندرهن کان ويهه سينٽي ميٽر مٿي هجن ته ميز تي سٺو سوجهرو ڪندا آهن. ميز کان مٿي ڪرڻ لاءِ ڏيئن کي هيٺان پير ڏيندا هئا. ان دؤر جي هڪڙي چئن وڙين واري ڏيئي (ت. 537) کي تري ۾ کڻي آهي. اتي هيٺان ڳني وجهي مٿي جهلي سگهجي ٿو. هنن سڀني جون تصويرون ڏنل آهن.

شاه ڪپور مان لڌل هڪڙو ننڍڙو نازڪڙو ڏيئو (ت. 533) لڳي ٿو ته ڪنهن مسجد ۾ يا ڪنهن عبادتگاهه يا قبر تي رکڻ لاءِ هوندو. ڏيئن ۾ سرنهن (B. juneco)، ڇانپي (Taramira) ۽ هيرڻ جو تيل ٻرندو هو. تورتي جو تيل رڳو خاص ڌڻن تي استعمال ٿيندو هو.

اڻ ڪاشيل ڪنپارڪا تانو

سومرن جي ماڳن تان لڌل اڻ ڪاشيل ڪنپارڪا تانو هوبهو برهمڻ آباد-منصوره مان بيلاسس (1854) کي لڌل تانن (ت. 24-49) جهڙا

آهن. سندن تصويرون ڏنل آهن. سومرن جا ڪجهه تانو هي هئا:

- * ڪوڙنو: (ت. 64) برهمڻ آباد مان لڌل ڊگهي ڳچيءَ، سنهڙي منهن، وينل تري، ڪڙي ۽ ٽن واري گول سادي ڪوڙني جهڙا هوبهو ڪوڙنراج به استعمال ٿين ٿا، جيتوڻيڪ مسجدن ۾ وضوءَ لاءِ ڪم ايندڙ اڄڪلهه جا ڪوڙنرا ننڍڙا آهن. ڇو ته ماڻهو ننڍڙي ڪرسيءَ يا صندليءَ يا ڊڪڙيءَ تي ويٺي هڪڙي هٿ ۾ ڪوڙنو جهليندو آهي ۽ نواڻي هٿ، منهن ۽ پير ڏوڏندو آهي. سومرن يا هارين جي جڳ جا وڏا ڪوڙنرا خادم لاءِ هوندا هئا. خادم ڪوڙنو کڻي، ان مان پاڻي اوتي مالڪ يا مهمان جا هٿ پير ڏورائيندا هئا.
- * ڪجهه ڪنپار تانن تي چٽ به ٺاهيندا هئا. موريءَ نموني ٺهيل ڪجهه شيون لڌيون آهن (ت. 83, 84, 99)، جيڪي اندران پوريون، وچ سوڙهو ۽ ڇيڙا ويڪرا اٿن. هي ڏاڍيون دلچسپ لڳن ٿيون. ٿي سگهي ٿو ته ڏيئا يا شراب پيئڻ مهل وٽ رکڻ لاءِ هجن.
- * ڪجهه ڪنپارڪا تانو اڄڪلهه هلندڙ شيشي يا ڌاتن جي جڳن وانگر سنهڙي ڳچي، ڪڙي ۽ وينل تري وارا آهن (ت. 87-93).
- * ڪم ۾ صفائي ساڳي اڄڪلهه جي ڪنپارن جهڙي هئي.
- * ڪجهه تانن تي مٿان ريڳڙو ڏنل آهي. ريڳڙو نچ چيڪي مٽيءَ مان ٺاهيندا آهن. انهي سان تانءُ لسڙو ۽ وڻندڙ ٿي پوندو آهي.
- * هڪڙي ڪڇي (ت. 98) جنهن جي ڳچي سوڙهي ۽ منهن کليل آهي، ڏاڍي صفائيءَ سان لاتل ۽ سهڻي ٿي لڳي ۽ ٿي سگهي ٿو ته ڪنهن خاص ماڻهوءَ لاءِ ٺهي هجي. اڄڪلهه جي گلاسز وانگر ترو سڌو اٿس. ڍڪ پري ميز يا فرش تي آرام سان رکي سگهجي ٿي.
- * هڪڙي سنهڙي ڳچيءَ واري ڇيهيل ڏيائي (ت. 541) آهي. لڳي ٿو ته انهي ۾ ڪاٺ يا اڱر ٻاري تاندا ڪري مٿي تي رکي نچندا هوندا. گجرات ۾ هي ناچ عام آهي ۽ گربا چوندا اٿس. ٿي سگهي ٿو ته هي ڪيل سومرن جي ڏينهن ۾ سنڌ ۾ به عام هجي.
- * ٻارن لاءِ جانورن جي شڪلين وارا رانديڪا هوندا هئا ۽ انهن ۾ چڪڻ لاءِ ڦيٽا به لڳل هوندا هئا.
- * تانن جا ڍڪڻ ۽ ڍڪڻيون به ڏاڍي صفائيءَ سان ٺاهيندا هئا.
- * ماني پچائڻ واري دانگيءَ (ت. 82) جي ڪناري تي چوڌاري ڪنگرا ٺهيل آهن ۽ مٿان ڌاءُ ٿيل ريڳڙو ڏنل اٿس.

ڪنپارڪن تانن جو معيار

ان دؤر جي تانن جي بناوت جون نراليون ڳالهيون هي آهن:

- * ٻاهرين ماپ چوڌاري هڪجهڙي رکڻ لاءِ ڪالب استعمال نه ڪندا هئا.

هٿرادو سوڄهرو

اوندھ واري وقت ڪو ڪمر ڪرڻ لاءِ هٿرادو سوڄهرو ڪرڻو پوندو آهي. گذريل ٻارهن هزار سالن (Pleistocene) کان وٺي انسان هٿرادو سوڄهرو ڪرڻ سميت ڪيترن ئي مقصدن لاءِ ڪاٺ ۽ چرٻي (وه) ٻاريندو رهيو آهي. پوکي راهي (Neolithic) شروع ٿيڻ ۽ تيلي بچ اڀائڻ کانپوءِ ٺڪر جي ڏينهن ۾ تيل ٻرڻ عام ٿيو. ڏينهن جون ڪوت ڏيڄي ۽ موهن جي دڙي واريون ساڳيون ڊزائون ۽ نمونا اڃا تائين ٺهندا ٿا اچن. خاص موقعن تي گهڻين وٽين وارا ڏيئا اڄ به استعمال ٿين ٿا. هڪڙو پنجن وٽين وارو ڏيئو ڪوت ڏيڄي مان لڌو هو ۽ سومرن جي چئن وٽين واري ڏيئي جهڙو ئي آهي.

 <p style="text-align: center;">533</p>	 <p style="text-align: center;">534</p>	 <p style="text-align: center;">535</p>	 <p style="text-align: center;">536</p>
 <p style="text-align: center;">537</p>	 <p style="text-align: center;">538</p>	 <p style="text-align: center;">539</p>	 <p style="text-align: center;">540</p>
 <p style="text-align: center;">541</p>		<p>533. ننڍڙو ۽ ڏاڍو سهڻو لائل ڏيئو: هي شاھ ڪپور مان لڌو. اهڙا ڏيئا اڄڪلهه ماڻهو عزيزن جي قبرن تي ٿورڙو تيل وجهي ٻاريندا آهن، جيئن وڏ ۾ وڏ ڪلاڪ کن مس هلن. (ع.س.).</p> <p>534. چئن وٽين وارو ڏيئو يا ڏيائي: هن جي تري ۾ گڻ ٺهيل آهي، جنهن ۾ ستو يا ڪو وريل گڻ وجهي ڪيس ڪئي هلي سگهجي ٿو. (ل.م.).</p> <p>535. پيرن تي بيٺل ڏاتوءَ جو ڏيئو. (پ.م.).</p> <p>536. 535 جهڙو: پٽي قسم جي پيرن سان. (پ.م.).</p> <p>537. چئن وٽين وارو ڏيئو: هن ۾ گڻ وجهڻ يا ڪنهن اڀي شيءَ ۾ ٽنگڻ لاءِ تري ۾ گڻ ٺهيل آهي. (ل.م.).</p> <p>538. 537 جو ٻيو پاسو.</p> <p>539. ڪوت ڏيڄيءَ (3000ق-م) مان لڌل پنجن وٽين وارو ڏيئو يا ڏيائي: هن ۾ هيٺان گڻ وجهڻ لاءِ ڪپ ۽ ٽنگڻ لاءِ وچ تي ٺهيل بونٽيءَ ۾ ٽنگ ٿيل آهي. هن جو رواج اڄ به هليو ٿو اچي. (س.ع.).</p>	
 <p style="text-align: center;">542</p>		<p>540. ٺڪر جو ڏيئو. ڊ. 2.5 س. م. او. 3.5 س. م. (س.ن.).</p> <p>541. ڇيهيل گربا ڏيائي: ڏاڍي سهڻي ٺهيل آهي. اهڙيون ڏيائون گجرات ۾ نارپون مٿي تي ڪئي گربا ناچ ڪنديون هيون. منجهن ننڍڙا ڏيئا يا اگر ٻرندا رهندا هئا ۽ اندران سوڄهرو ٽمڪندو رهندو هو. او. 8.8 س. م. وڏ ۾ وڏ ڊ. وچ تي 7.85 س. م. منهن وٽ ڊ. 4.4 س. م. موهن جي دڙي مان لڌل ڪجهه ڇيهيل ٿانون کي سگريون سڏيو وڃي ٿو. اهي ڏيئي مٿان چانورو به ٿي سگهن ٿا (مارشل 1931, PI. LXXXIV, 13 ۽ ميڪي 1938, PI. LXII, 32 ۽ 13, PI. LXVII), جيئن تصوير 5, 6 ۽ 7 ۾ ڏيکاريل آهي. اهي گربا ڏيائون نه هوندا، ڇو ته سندن تري ۾ به ڇيهه هئا. ڇيهيل ٿانو ننڍڙا به آهن. اهي ڏيئو مٿان چانورا نه ٿا ٿي سگهن (مارشل 1931, PI. LXXXIV, 1931 ۽ ميڪي 1939, PI. LXII, 1939). هڪڙو ٿانءُ (ميڪي 1939, PI. LXVII) جيڪو تصوير 6 ۾ ڏيکاريل آهي، تنهن جو منهن ويڪرو آهي ۽ ڏيئي جي مٿان چانورو ڪرڻ جو ڪم ڏئي سگهي ٿو. (س.ع.).</p> <p>542. اٺن وٽين وارو پتل جو ڏيئو: هن ۾ پتل جي بونٽيءَ به لڳل آهي، جنهن ۾ تار وغيره ٻڌي ڇت ۾ يا ڪنهن ٻئي هنڌ لڙڪائي سگهجي ٿو. وڏ ۾ وڏ ويڪر 9.4 س. م. او. 9.4 س. م. ڊ. 7.35 س. م. تري جي ڊ. 4.0 س. م. (س.ع.).</p>	

* ڪاٺ جي ٺٽي ۽ سان تانوَ عام ٺٺا هئا، پر ڌاتوءَ جي گهاڙن سان هڪجهڙو ڪرڻ گهٽ ٿو ڏسجي.

* ٺٽيون ۽ ڪڙا ڌار ٺاهيندا هئا ۽ پوءِ تانوَ تي هڻندا هئا.
 * تري لاءِ گرنهون به ڌار ٺاهيندا هئا.
 * بونٽين واريون ڍڪڻيون پڻ ٺهنديون هيون.
 * ڪپين، ڍلن، جڳن وغيره کي لسو ڪرڻ لاءِ ڪاٺ يا ڌاتوءَ جا ڪالب ۽ گهاڙ استعمال ٿيندي ڪونه ٿا ڏسجن.
 * جنهن شيءِ تي گلڪاري ڪرڻي هوندي هئي، پهريان انهي کي ٿورو پاڻي ڪٽائي آڏو ڪو (آلو) ڪندا هئا.
 * چورس يا مستطيل تانوَ يا دلا شايد ڪونه ٺهندا هئا.
 * گربا ڏيائين جهڙا ڇيهيل تانوَ تمام گهٽ ٿا آهن.
 * ٻاهران اڪيريل گلدان پڻ ٿا آهن.
 * چڪ تان لاهڻ مهل تانوَ هڪڙي سنهڙي انگهڙي تار سان ڪپي لاهبا آهن. سنڌ ۾ ان جي جاءِ تي ڏور يا ڪو پڪو ڏاڳو ڪم آڻيندا آهن. انهي سان ترو ڪهرو رهجي ويندو آهي.
 * گهڻگهين جي ٻڃين تي آگرين سان ٺهيل پنوڙا عام آهن.

اڪين ۾ سرمون پائڻ

اوپر جا ماڻهو سرمون (lead oxide) ڪپڙي ڇاڻ سنهون پينهين اڪين ۾ پائي ڪاريون اڪيون ڪندا هئا. اڄ به سنڌين جي هر گهر ۾ سرمون سينگار جو اهم جزو ليکبو آهي. سومرن جي دؤر جون ڏاڍيون سهڻيون ٺهيل به سرميڏاڻيون (ت. 351، 354) سنڌ عجائب گهر ۾ رکيل آهن ۽ هڪڙي ٻي (ت. 356) شاھ ڪپور جي مٿاڇري تان لڌي آهي. موهن جي دڙي مان به پتل جي سرميڏاڻي (ت. 357) لڌي آهي. انهن ڏينهن ۾ پتل جون ڪجهه سرميڏاڻيون رڳو سرندي ۽ وارن وٽ هونديون هيون، باقي غريب غريبي وٽ نڪر جون هونديون هيون ۽ اهي ڪوڙ لڏيون آهن. سنڌو سڀيتا جي زوال سان نڪر جي سرميڏاڻي ختم ٿي وئي ۽ سومرن جي ماڳن تان بنهه نه لڌي آهي.

رتوڪوٽ (ڏهين کان تيرهين صدي)

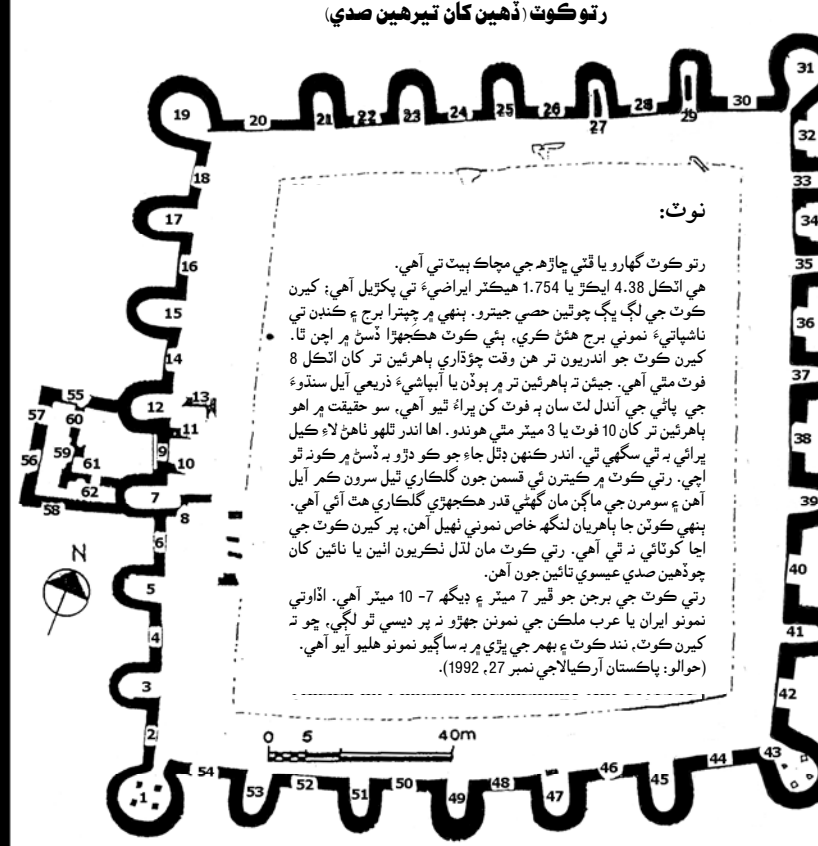

نوٽ:

رتو ڪوٽ گهرو يا ڦٽي ڇاڙھ جي مڃاڪ ٻيٽ تي آهي. هي اٽڪل 4.38 ايڪڙ يا 1.754 هيڪٽر ايراضيءَ تي پکڙيل آهي؛ ڪيرن ڪوٽ جي لڳ ڀڳ چوٿين حصي جيترو. ٻنهي ۾ ڇيترا برج ۽ ڪندن تي ناشپاتيءَ نموني برج هڻن ڪري، ٻئي ڪوٽ هڪجهڙا ڏسڻ ۾ اچن ٿا. ڪيرن ڪوٽ جو اندريون تر هن وقت چؤڌاري ٻاهرئين تر کان اٽڪل 8 فوٽ مٿي آهي. جيئن ته ٻاهرئين تر ۾ پوڏن يا آبپاشيءَ ذريعي آيل سنڌوءَ جي پاڻي جي آندل لٽ سان به فوٽ کن پراڻ ٿيو آهي، سو حقيقت ۾ اهو ٻاهرئين تر کان 10 فوٽ يا 3 ميٽر مٿي هوندو. اها اندر تلهو ٺاهڻ لاءِ ڪيل پراڻي به ٿي سگهي ٿي. اندر ڪنهن ڊٽل جاءِ جو ڪو ڏوڙ به ڏسڻ ۾ ڪونه ٿو اچي. رتي ڪوٽ ۾ ڪيترن ئي قسمن جون گلڪاري ٺيل سرون ڪم آيل آهن ۽ سومرن جي ماڳن مان گهڻي قدر هڪجهڙي گلڪاري هٿ آئي آهي. ٻنهي ڪوٽن جا ٻاهران لنگهه خاص نموني ٺهيل آهن. پر ڪيرن ڪوٽ جي اڃا کوٽائي نه ٿي آهي. رتي ڪوٽ مان لڌل ٺڪريون ائين يا نائين کان چوڏهين صدي عيسوي تائين جون آهن.

رتي ڪوٽ جي برجن جو ڦير 7 ميٽر ۽ ڊيگهه 7-10 ميٽر آهي. اڏاوتي نمونو ايران يا عرب ملڪن جي نمونن جهڙو نه پر ڊيسي ٿو لڳي، ڇو ته ڪيرن ڪوٽ، نند ڪوٽ ۽ بههر جي ڀڙي ۾ به ساڳيو نمونو هليو آيو آهي. (حوالو: پاڪستان آرڪيالاجي نمبر 27، 1992).

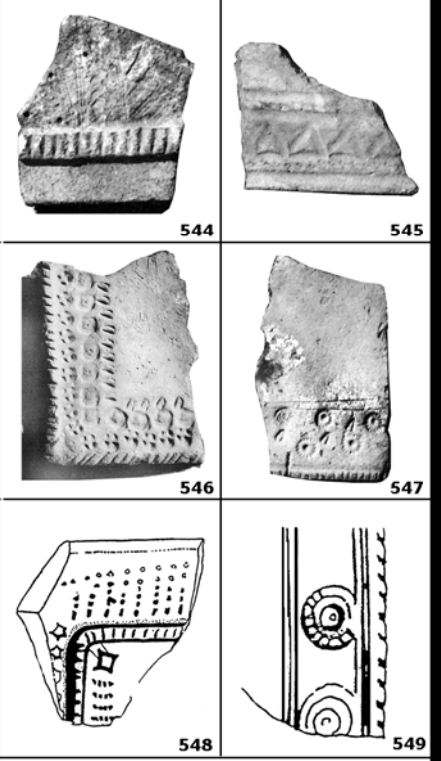

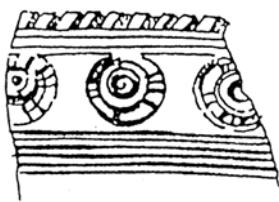

543

543. رتو ڪوٽ.
 544، 545 ۽ 546. رتي ڪوٽ مان هٿ آيل گلڪاري ٺيل چوڪيون سرون.
 547، 548 ۽ 549. مٿين چوڪين سرن جي ڊرائنگ.
 هي سرون سومرن جي چٽسالي ٺيل چوڪين سرن سان گهڻو ميل ڪائين ٿيون.

213

نوٽ:

جيڪڏهن بروهڪي دراوڙي نسل جي ٻولي آهي ته هيءَ انگ هاڻي ٻيڻو ٿي ويو آهي. افغانستان ۾ پڻ 200,000 کن ماڻهو بروهڪي ڳالهائين ٿا.

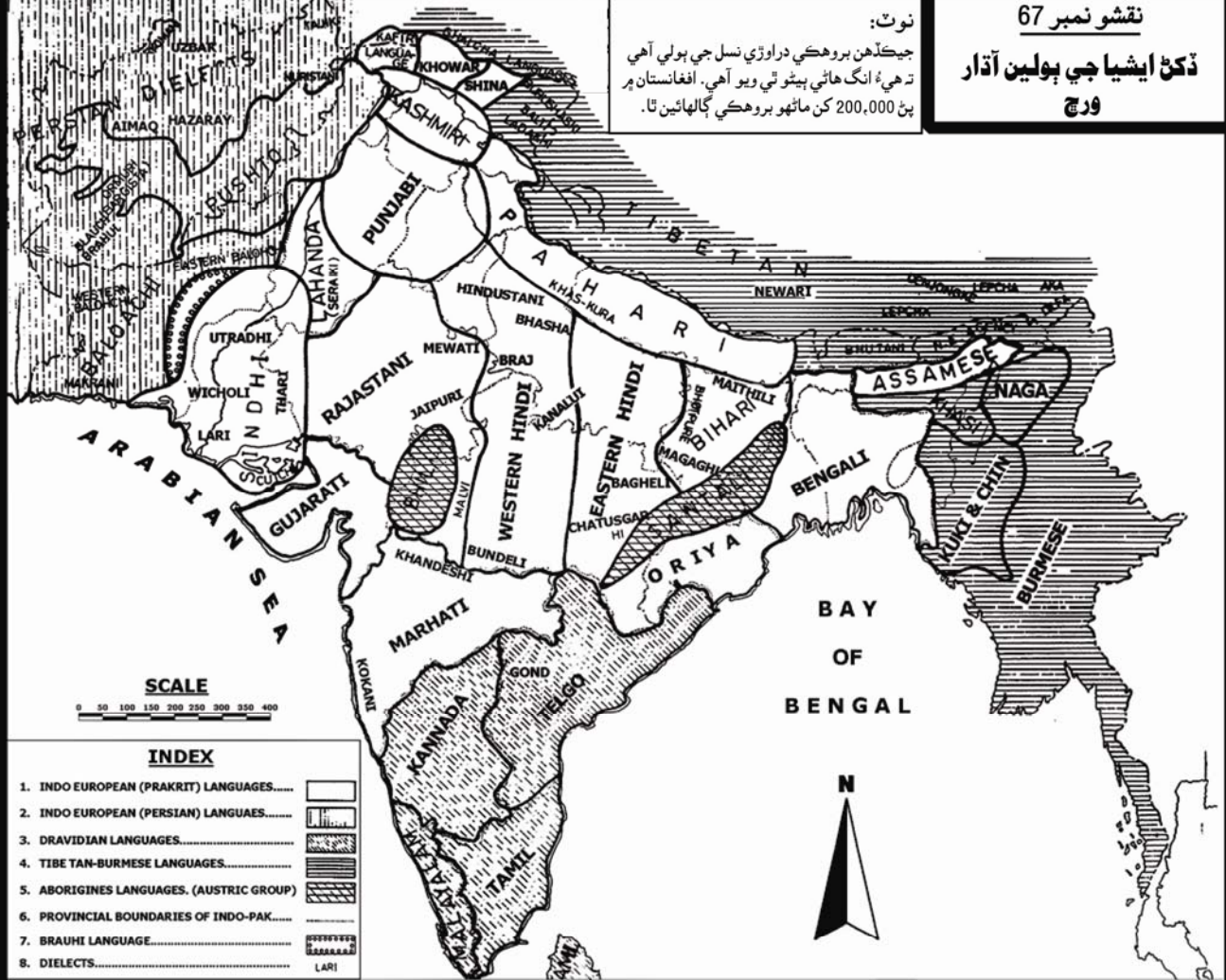

551

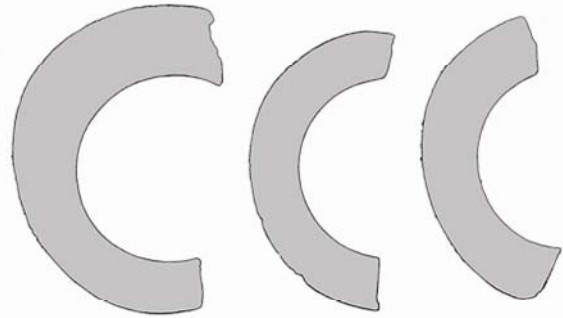

552

.551. مختلف مقصدن لاءِ استعمال ٿيندڙ عاج جا چتسالي ٿيل ٽڪرا. (پ م).

.552. پڳل چوڙيون يا ڪنگڻ.

باب چوويهون

ڏکڻ ايشيا جون ٻوليون

هند-يورپي ۽ انهن جهڙيون لڳندڙ ٻولين جي سرچڻ ۽ منجهن موجود ويجهڙائپ بابت جديد ويچارن جو بنياد رڳو ٻولين جو اڀياس نه پر انساني نسل پڻ آهن. انساني نسلن جي اڀياس مان پتو پوي ٿو ته اٽڪل 16,000 سال اڳ جڏهن آخري برفاني دؤر جي پڄاڻي ٿي ۽ گرم دؤر شروع ٿيو ته پوئتي ٿيندڙ مندائتا وڻ کين پاڻ پوندڙ موسم وارين مٿاهين جاين ڏانهن وڌڻ لڳا ۽ ائين سڄي دنيا جي پوئتي وڌڻ جهنگن جو روپ ڌاري ورتو. اهڙن جهنگن جي هڪ ڊگهي قطار جابلو سلسلي يورال جي ٻنهي پاسن سان افغانستان تائين اچي لڳندي هئي. جانورن جو هڪ وڏو انگ چرڻ سانگي هنن جهنگن ڏانهن ڇڪجي آيو ۽ پٺيان انهن کي شڪار ڪندڙ جانورن ۽ ماڻهن پڻ اوهيرو ڪيو. وڏي پيماني تي جهنگن نهڻ سان شڪار ٿيندڙ جانورن جو انگ وڌيو ۽ ان سان انساني آبادي ۽ ڀڄڻ وڌارو آيو. پيٽرزيوگ کان به اتر جا ماڻهو هيٺ يورال ڏي ۽ آمو درياءَ جي ڏکڻ ۾ اچي سهڙيا. اتر اولهه هندوستان (پاڪستان) جا ماڻهو پڻ شڪار سانگي اتي وڃي پهتا. جيئن ته شڪار ڪرڻ لاءِ هڪ ٻئي جي سات جي ضرورت هوندي آهي، تنهنڪري سڀئي شڪاري قبيلا پاڻ ۾ هڪ ٻئي جو سات ڏيندا هئا. ائين قبيلن جي هڪ ٻئي سان ميل ميلاب ۽ جهر جهنگ هل هلاڻ دؤران سندن ٻولين وچ ۾ پڻ شناسائي پيدا ٿيندي رهي ۽ قبيلن وچ ۾ سڳانديون ٿيڻ ڪري منجهن رت جا رشتا پڻ پيدا ٿيا. يورپي، ايراني ۽ ڏکڻ ايشيا جي اترين پرڳڻن جي ٻولين وچ ۾ ويجهڙائپ پيدا ٿيڻ ۾ هنن ڳالهين جو وڏو ڪردار هو.

ڏکڻ ايشيائي ٻولين جي سرچڻ بابت کوجنا ايشيا ٽڪ سوسائٽي آف بينگال جي 1783ع ۾ ٺهڻ کانپوءِ شروع ٿي. اها کوجنا ايندڙ صديءَ ۾ به تيستائين جاري رهي، جيستائين گريئرسن جو 1899ع ۾ شروع ڪيل يادگار ڪم 1930ع ۾ توڙي پهتو. هندوستان جي آدمشماريءَ وارين رپورٽن ۾ مختلف ٻولين ۽ سندن ڳالهائيندڙن بابت ڇنڊ ڇاڻ ٿيڻ شروع ٿي ۽ انهي آڌار تي ڏکڻ ايشيا جي ٻولين جا نقشا ٺهيا. هنن ٻولين کي چئن اهم گروپن ۾ ورهايو ويو آهي:

1. هند-يورپي (پراڪرت): هن گروپ ۾ پنجويهه کن ٻوليون اچن ٿيون، جن ۾ مک ٻوليون بنگالي، هندي، گجراتي، اوڙيا، راجستاني، پنجابي، سنڌي، آسامي، مرهٽي، ڪشميري، سيلوني يا سنهالي ۽ بهاري آهن. هن گروپ جون ننڍيون ٻوليون پهاڙي ۽ لهندا آهن ۽ اڃا ننڍيون ٻوليون دادري يا ڪافري (ڪافريستان جي ٻولي)، چترال ۾ خوار، گلگت ۾ شينا ۽ سوات ۾ سواتي آهن. ڪشميري پڻ هن گروپ جي ٻولي آهي.

2. هند-يورپي (فارسي): هن گروپ ۾ پشتو ۽ بلوچي ٻوليون اچن ٿيون. هن گروپ جون ننڍيون ٻوليون پامير ۾ گولچاهه ۽ وزيرستان ۾ اُرمري آهن. قندار ۽ پرياسن واري پشتو ڪوئري ۽ سوست سان ڳالهائڻي آهي. سرحد صوبي ۽ اتر اوڀر افغانستان واري پشتو ڪاڪڙي مان ڳالهائڻي آهي. هنڙا ۽ نگر

سنسڪرت ڏکڻ ايشيا جي سڀني ٻولين جي ماءُ ناهي. پانڄي تو ته اها پراڻي هندوستان ۾ ڳالهائيندڙ ڪوڙ سارين پراڪرتن مان هڪ هئي ۽ ٿي سگهي ٿو ته سوات ۾ سرجي هجي، جتان رگ ويد وارن جي سڃاڻپ لوها اوزار ۽ خاڪي تان پهرئين پهرئين لڌا هئا. اتان جي ماڻهن وڏن وارو نئون ڌرم پيدا ڪيو ۽ فتحون ڪندا ڏکڻ ايشيا جي ٻين حصن جي ماڻهن کي ماري مڃايائون. سندن ٻولي سنسڪرت کي ڌرمي ٻوليءَ جو رتبو ملي ويو ۽ ان جا لفظ مفتوح ماڻهن جي ٻولين ۾ ايندا ويا، جيئن مسلمان ملڪن جي سڀني ٻولين

ڪري چڪا هئا، ۽ ملتان ۽ اُچ تي سندن ڪاهون لڳ ڀڳ هر سال جاري هيون. لاهور پڻ ڪجهه عرصو سندن قبضي هيٺ رهيو. دهليءَ جي سلطانن جون ملتان ۽ اُچ ۾ فوجي چانوٽيون هونديون هيون، پر بهراڙين جي بچاءَ جو ڪو بندوبست نه هو. ڏکڻ پنجاب خالي ٿي ويو، اتان جا ماڻهو لڏي ڏکڻ طرف هاڻوڪي سنڌ ۽ اتر طرف سرحد صوبي ۽ پنجاب جي ڪڇي وارن علائقن ڏانهن هليا ويا. بندرهيڻ صديءَ ۾ جڏهن امن ٿيو ته پنجاب ۾ سنڌو درياءَ جي ڪنارن سان رهندڙ ماڻهو ميداني علائقن ڏانهن وڃڻ لڳا. انهن ماڻهن جي ٻولي سرائڪي هئي. ان ريت سنڌي ٻوليءَ جو هڪڙو لهجو سرائڪي ڏکڻ پنجاب تي چانهنجي ويو، پر سنڌيءَ پاڻ پنجاب ۾ رحيم يار خان ضلعي تائين ڇيهه ڪيو. ويهين صديءَ جي سٺ ۽ ستر وارن ڏهاڪن ۾ نئين آبپاشي نظام هيٺ هن پرڳڻي ۾ ٻاهرين جي آبادڪاري ٿي ۽ اتر پنجاب جا ماڻهو لڏي هتي اچي آباد ٿيا. ان هوندي به هن ضلعي ۾ سنڌي ڳالهائيندڙن جو وڏو انگ رهي ٿو. سبي-ڪڇي (بگٽي، ڍاڍر ۽ ڪوهلو ضلعن سوڌو) گهڻ ٻوليا علائقا آهن. اتي بلوچي، براهوي، لهندا ۽ سنڌي ٻوليون ڳالهائينديون آهن. بدقسمتيءَ سان آدمشماري رپورٽون سياسي اثرن هيٺ جڙنديون آهن ۽ مٿن پاڙي نه ٿو سگهجي. لسبيلي جا نوي سيڪڙو کان وڌيڪ ماڻهو سنڌي ڳالهائيندا آهن. ڪڇي ٻولي سنڌيءَ جو هڪڙو لهجو آهي ۽ ان ليکي لڳ ڀڳ سڄي ڪڇ جا ماڻهو سنڌي ڳالهائين ٿا. جيسلمير جي علائقن ۾ دنگ تي رهندڙ سنڌي ترين جي ٻولي به سنڌي آهي. ميمٽي پڻ سنڌيءَ جو لهجو ۽ سنڌي واپاري برادريءَ جي ٻولي آهي، جيڪي سورهين ۽ سترهين صدين ۾ ارغونن، ترخانن ۽ مغل حڪمرانن جي سنڌين سان هلندڙ خان جنگيءَ سبب ڪڇ، ڪاٺياواڙ ۽ گجرات ڏانهن لڏي ويا هئا ۽ ورهاڱي کانپوءِ انهن مان ڪجهه موٽي سنڌ ۾ اچي آباد ٿيا آهن.

سرڪاري ٻوليون ۽ لهڻيون

هبارين جي حڪومت دؤران سنڌ جي شهرن ۾ عربي ۽ سنڌي ٻئي ٻوليون ڳالهائينديون ۽ لکبيون هيون، پر بهراڙين ۾ رڳو سنڌي ڳالهائيندي هئي. سنڌي ٻولي ڪوڙ سارين لپين ۾ لکبي هئي ۽ خاص ڪري واپاري برادري ڌار ڌار لپيون ڪم آڻيندي هئي. اهڙيون چاليهه کن لپيون اڻويهين صديءَ جي اڳياڙيءَ دؤران عام هيون. پنيور مان لڌل ٺڪرين تي اهڙي هڪڙي لپي لکيل آهي. ائين پڻ ممڪن آهي ته ٽيهه اڪري عربي لپيءَ جي عربي اکرن کي هيٺان مٿان ٽپڪا ڏئي سنڌي اوچارن وارا ٻاويھ وڏو اکر جوڙيا ويا هجن، پر لپي ٺهڻ ۽ لکجڻ جو هي عمل ضرور هوريان هوريان هليو هوندو. ابن نديم هن

۾ ڳالهائيندڙ ٿوروشاسڪيءَ جي اڃا چند ڇاڻ نه ٿي آهي ۽ ساڳيوئي حال انڊمانيءَ جو آهي.

3. دراوڙي: هن گروپ ۾ چوڏهن نمايان ٻوليون اچن ٿيون، جن مان تامل، تليگو، ڪناري (مندانا)، ٿولو، براهوي ۽ ملايالم سڀني ۾ اهم آهن. ڪجهه محقق براهويءَ کي دراوڙي ٻولي نه ٿا مڃين.
4. تبتي-برمي يا تبتي-چيني: هي گروپ ڏکڻ ايشيا جي اترئين ۽ اوڀارين دنگن تائين محدود آهي. هن گروپ ۾ بلتي، لداخي، نيواري (نيپال)، لپيها (سڪم)، لهو-ڪي (پوٿان)، دفلا گارو، ناگا، ڪوفي، چن، برمي، پاتيا (سڪم) ۽ ڪڪي-چن (مني پور) ٻوليون اچن ٿيون.
5. ايبورجني يا آسٽرو-ايشيائي: هن گروپ جون نو ڌار ڌار ٻوليون 1991ع ۾ اسي لک کن ماڻهو ڳالهائيندا هئا. هنن مان پيل ۽ سنٽالي يا اهرواڙي يا هر وڌيڪ اهم آهن. هن گروپ جون گهٽ اهم ٻوليون سوارا (آندرا پرديش ۾ اوڙيسا جي دنگ ويجهو)، ڪرڪو (ڪاھڙيو جبل) ۽ ڪوباري آهن. انگريزن کي ڏکڻ ايشيا جي سڀني ٻولين ۾ پوري هندي نروار لڳي. سندس مکيه لهجو ”هندوستانی“ کين سڀني لاءِ قابل قبول ٻوليءَ جي بلڪل ويجهو لڳو. هندوستانی يا اردو، فارسي اثر واري ٻولي هئي ۽ فارسي لپيءَ ۾ لکبي هئي. پوري هنديءَ جا ٻيا چار لهجا بنگارو (ڏکڻ اوڀر پنجاب) برج پاشا (مُسترا ۽ وچ گنگا دؤب)، قنوجي ۽ بئديلي (بئديلي ڪنڊ ۽ نريدا جو مٿيون پاسو) آهن.
6. راجستانيءَ جا ٽي مکيه لهجا مالوي، نواتي ۽ جئيپوري آهن. ٻهڙي ٻولي ۽ راجستانيءَ ۾ چڱي ويجهڙائپ آهي، ان جو سبب ان علائقي ۾ راجپوتن جي آبادڪاري آهي.
7. سنڌي ٻولي سنڌ، ڪڇ، لسبيلي، سبي، ڪڇي ۽ رحيم يار خان ضلعن ۽ راجستان جي ڪجهه حصن پاڙمير جي اولهه ۽ جيسلمير ۾ ڳالهائيندي آهي. سندس مکيه لهجا سرائڪي، وچولي، لاڙي، ڪڇي ۽ ٿاريلي آهن. سنڌي ٻولي جيڪا لکبي آهي اها ئي ڳالهائيندي آهي، جڏهن ته بنگالي لکجڻ واري ٻولي الڳ ۽ ڳالهائڻ واري الڳ آهي. ان جو سبب اهو آهي ته بنگالي ليکڪ ادب ۾ تمام گهڻا سنسڪرتي لفظ ڪم آڻيندا آهن.

تيرهين صديءَ تائين سنڌي ٻولي سنڌ ۽ ملتان ٻنهي ۾ ڳالهائيندي هئي. منگول ڏيڍ صديءَ کان وڌيڪ (1222-1399ع) تائين پنجاب ۾ دهلي سلطنت جي علائقن تي ڪاهون ڪندا رهيا. اهي ڪوئيٽا ڊويزن، سرحد صوبي، ديره غازي خان ۽ لاهور تي قبضو

سومرن جي دور ۾ هلندڙ سنڌي ۽ عربي لپيون
سنڌ ۾ هلندڙ اکر ۽ انگ

۱ ۲ ۳ ۴ ۵ ۶ ۷ ۸ ۹ ۱۰ ۰
 ۱ ۲ ۳ ۴ ۵ ۶ ۷ ۸ ۹ ۱۰ ۰
 1 2 3 4 5 6 7 8 9 10 0

558

سنڌي انگ (711ع ۾): جيئن عربن اچي ڏنا.

عربن ڏکڻ ايشيا جي سنڌي انگن
تان پنهنجا انگ ٺاهيا (800ع ۾).

عربي انگن تان ٺاهيل اولهه يورپ
جا (هن وقت هلندڙ) انگ.

559

عوم ۲۰۷ ۴۰۰ ۶۰۰ ۸۰۰ ۱۰۰۰
 رار ۱۰

۱ ۱ ۷ ۴ ۸ ۳ ۳ ۲

۱ ۲ ۱ ۳ ۴ ۵ ۶ ۷ ۸ ۹ ۱۰ ۱۱ ۱۲

۱ ۲ ۳ ۴ ۵ ۶ ۷ ۸ ۹ ۱۰ ۱۱ ۱۲

560



561



562



563



564

558. ڏکڻ ايشيا جي انگن مان عربن ذريعي يورپي
انگن جو سرچڻ.

559. ابن ندير جا ڏسيل سنڌي انگ.

نوٽ: ڪنهن انگ هيٺان هڪڙو ٽيڪو ڏيڻ
سان ڏهاڪو ۽ ٻن ٽيڪن سان سوڻي ٿو.

560. ٿانوَ تي ڪوفي لپي. (پ م).

561. ٿانوَ تي ڪوفي لپي.

562. ٿانوَ تي ڪوفي لپي.

563. ٿانوَ تي ڪوفي لپي. (560 کان 563 ڀنڀور ۽
برهمڻ آباد-منصوره مان لڌا هئا). (ن م).

564. ڀنڀور جي مسجد تي سومرن کان اڳ جي
ڪوفي لپي.

مِنَ اللَّتَانِ هَجَرَ نَاعِلَةَ لِكَيْ يَبْعَدَ بِمَقَامِ
 مُحَمَّدٍ صَلَّى اللَّهُ عَلَيْهِ وَسَلَّمَ
 فِي مَسْجِدِ الْإِسْلَامِ فِي مَدِينَةِ الْمَدِينَةِ
 فِي يَوْمِ الْاِسْتِغْرَاثِ فِي سَنَةِ ۱۰۰۰
 بِإِذْنِ الْوَلِيِّ الْمَوْلَى الْقَاسِمِ بْنِ
 مُحَمَّدِ بْنِ عَبْدِ اللَّهِ بْنِ مَسْعُودٍ
 الْهَمْسِيَّةِ فَرَسِيَّةً

565

۾ لڪجنڌڙ سنڌيءَ ۾ خاص ڪري ديني ڪتاب لکبا هئا ۽ سترهين صديءَ جي پڄاڻي کان اڳ ۾ اها مدرسن ۾ به پڙهائجڻ لڳي هئي. غزنوين ۽ ٻين فارسي ڳالهائيندڙ وچ ايشيائي ملڪن ان دؤر ۾ عربيءَ جي سرڪاري ٻوليءَ واري حيثيت ختم ڪري ڇڏي ۽ نه تو لڳي ته ڪو سومرن عربيءَ کي سرڪاري ٻولي رهڻ ڏنو هوندو. سندن سرڪاري ٻولي پڪ سنڌي هوندي ۽ ڀانئجي ٿو ته ڏکڻ ايشيا جي ڪنهن عام هلندڙ لپيءَ ۾ لکبي هوندي، جيئن پنيپور مان لڌل نڪرين (ت. 555-557) تي لکيل اکرن مان لڳي ٿو.

هند-يورپي گروپ جي ٻولين جي سرحڻ بابت ڪيترن ئي نظرين ۾ گهڻي ڀاڱي ڏاهن انهن کي سنسڪرت مان نڪتل مڃيو آهي، پر پراڻن ماڳن تان لڌل سڄڻ ثبوتن مان رگ ويد وارن آريا لوڪن جي ڏکڻ ايشيا ۾ موجودگي 1000 ق-م ڌاري ظاهر ٿئي ٿي. ان مان لڳي ٿو ته سنسڪرت سوڌو سڀ هند-يورپي ٻوليون اڃا به ڪنهن بي پراڻي ٻوليءَ يا پراڪرت مان نڪتيون هونديون.

لپيءَ جو عڪس ڏنو آهي، پر ڏهن صدين کان وڌيڪ عرصي تائين نقل ٿيندي ٿيندي، اها انهي اصلي روپ ۾ نه رهي آهي. سنڌيءَ ۾ ان وقت ۽ هاڻي لڪجنڌڙ انگن ۾ تمام گهٽ ڦيرڦار ٿي آهي؛ بس رڳو پنج (۵) هيٺن (۶) ۽ اٺ (۸) هيٺن (۹) يا هيٺن (۱۰) لکيل آهن. ڀانئجي ٿو ته هر انگ هيٺان هڪ ٽپڪو ڏيڻ سان ڏهاڪا ۽ ٻه ٽپڪا ڏيڻ سان سو ظاهر ٿين ٿا. ابن نديم سنڌيءَ جون نو لپيون ٻڌايون آهن. سنڌي انگ ائين ۽ نائين صدين ۾ دمشق ۽ بغداد پهتا. اتي صرف سنڌيءَ بجاءِ عربي انداز ۾ لکي کين عربي انگ بڻائي ڇڏيائون ۽ پوءِ عربي انگن مان هاڻوڪا يورپي انگ ٺهيا. تصوير نمبر 558 انگن جي سنڌيءَ مان يورپي ٿيڻ وارو سفر ٻڌائي ٿي، جن اڳتي هلي رومن انگن جي جاءِ والاري ورتي.

سومرن جي حڪومت جي شروعاتي ڏينهن 1020-1030ع ڌاري، البيرونيءَ لکيو آهي ته منصوره ۾ عربيءَ وانگر لڪجنڌڙ ”سينداد“ ڪوئجندڙ سنڌي لپي هلندي هئي. لڳي ٿو ته عربي لپيءَ

رتي ڪوٽ جو اوياريون دروازو ۽ الور جو ڦٽل ماڳ

566

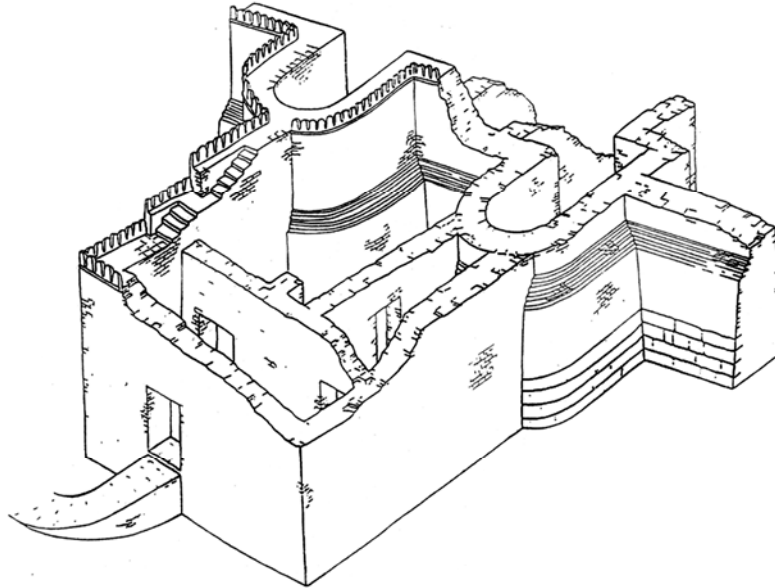

566. رتي ڪوٽ جو اوياريون دروازو؛ شاھ ڪپور کان 23 ڪلوميٽر ڏکڻ ۾ نند ڪوٽ نالي ڪيرن ڪوٽ کان به وڏو قلعو موجود آهي. سندس ماپ 294 x 457 ميٽر آهي ۽ پٿيون ڪچي پراءِ سوڌو 2.2 ميٽر ٿلهيون اٿس. منجهس 42 برج آهن ۽ ڪيرن ڪوٽ جي 18 ايڪڙن جي پيٽ ۾ 24 ايڪڙ ايراضيءَ تي ٺهيل آهي. پڪ سان سامونڊي واپار جي نگراني ۽ سامونڊي حملن کان بچاءَ لاءِ ڪم ايندو هوندو. سندس ڊزائن ڪيرن ڪوٽ ۽ رتي ڪوٽ واري ساڳي آهي. (پاڪستان آرڪيالاجي نمبر 1، 1965).

567. الور جي قلعي ۽ شهر جا ڦٽل آثار. (پاڪستان آرڪيالاجي نمبر 1، 1965).

568

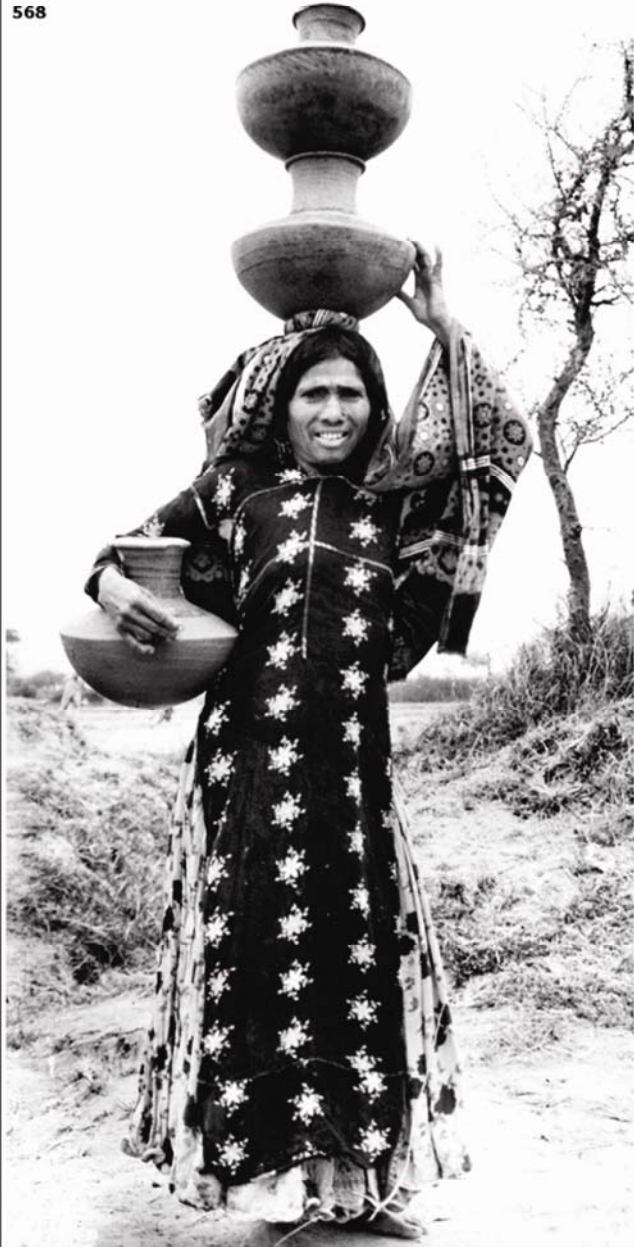

569

سنڌي سماج ۾ مردن ۽ عورتن جي وچ ۾ پورهئي جي وچ ان ريت آهي ته سڄي گهر لاءِ کوهن، چشمن ۽ ڍنڍن تان، ڪڏهن ته ڪجهه ميل پري کان به، پاڻي پري اچڻ، ڏٺو ٺرو ولوڙي مڪڻ ڪيڻ، ان چڙڻ ۽ پيئڻ عورتن جي بلي هوندو آهي. هر ڪاهڻ ۽ مال چارڻ صرف مردن جو ڪم آهي. مال لاءِ ڪاهه پئو ۽ ڏهن مردن جي بلي هوندو آهي، پر مال گهڻو هجي ته زانئون به هٿ وٺڻا ٿينديون اٿن. زانئون ڪٽڪ ۽ سارين جي لاهاري، ڦٽين جي چونڊائي ۽ پاڇين جي پٽائيءَ ۾ مردن سان گڏ هونديون آهن، پر ڍوڻائي مردن جي حوالي هوندي آهي. سارين جو روڻو مايون ۽ مرد گڏجي ڪندا آهن. رڌ پڇاءَ ۽ ڪپڙا ڏوٽڻ مائين جو ڪم آهي. پورهئي جي هيءَ وچ ايشيا ۾ پوکي راهيءَ وارن شروعاتي (Neolithic) سماجن کان اڄ تائين هلندي پئي اچي.

568. 569. ڪوهستان ۽ ٿر جون مايون تي ٿي گهڙا کنيو پيون وڃن. ٿري عورت پنهنجو منهن ڍڪي ڇڏيو آهي. هوبهو موهن جي دڙي جي ناچڻيءَ وانگر ڪرائيءَ ۽ ڏٺو ٺري تي پانهين پاتل اٿس. سومرن جي دؤر ۾ پڻ پانهيون اٿين ٿي هلنديون هيون.

570. عورت اڪريءَ ۾ مهريءَ سان ان چڙهيندي؛ هي ڪم هاڻي چڙهائيءَ جي مشين تي ٿئي ٿو.

571. عورت ڏٺو ٺرو ولوڙي رهي آهي؛ ولوڙيل ڏٺو ٺري ۾ ٿڌو پاڻي وجهڻ سان مڪڻ تري بهيندو آهي. مڪڻ ڪيڻ کانپوءِ پوئتي ڏڏ ويڃي رهيو هو. سو کير وانگر پيئندا ۽ مانيءَ سان کائيندا هئا. سنڌين جي اها سوچ ته مڪڻ نڪرڻ کانپوءِ ڏڏ ڦوڳ وانگر آهي، بلڪل غلط آهي، ڇاڪاڻ ته ڏڏ ۾ چرپيءَ کي ڇڏي کير جا پيا سڀ کڻ موجود هوندا آهن.

572. اڄوڪي سنڌ ۾ مائين جو ولر پاڻيءَ جا گهڙا کنيو پيو وڃي.



570



571



572

باب پنجويھون

سومرن جي راڄ ۾ سنڌي ٻوليءَ جي سرڪاري ٻوليءَ طور اوسر

سنڌيءَ جو ادبي ٻولي ٿيڻ

- * اسماعيلي پرچارڪن ڏهينءَ کان چوڏهين صدين تائين سنڌيءَ ۾ گنان چيا.
- * پير نورالدين ۽ پير شمس جهڙن تيرهين ۽ چوڏهين صدين وارن پونين اسماعيلي داعين گنان دوهن جي صورت ۾ چيا آهن، پر پير صدرالدين اهي ڪافين جي صورت ۾ چيا آهن. هي گنان سرائڪي، پنجابي، هندي ۽ ڪٿي ڪٿي راجستاني لفظ گاڏڙ سنڌي ۽ گجراتي ٻولين ۾ چيل آهن.
- * سنڌي لوڪ ادب هن دؤر ۾ يا اڃا به اڳي ترقي ڪئي.
- * 711 کان 1011ع تائين ٽي صديون سرڪاري ٻولي رهڻ ۽ ديني اصطلاحن جي ڪري عربي ٻوليءَ سنڌيءَ تي گهرا اثر ڇڏيا. ان دؤران عباسي شهنشاهت غير عرب ايرانين يا مملوڪ ترڪن جي مڪمل ڪنٽرول هيٺ اچي چڪي هئي. ايرانين ڏهين صديءَ ۾ عربيءَ جي جاءِ تي فارسيءَ کي آڻڻ شروع ڪري ڇڏيو هو. 1011 کان 1216ع تائين سومرن جي بادشاهيءَ تي ٻاهريون اثر تمام گهٽ هو. سوئي سگهي ٿو ته سندن سرڪاري ٻولي سنڌي هجي ۽ اها عربي توڙي ديوناگري پنهي لپين ۾ لکبي هجي. سومرن وٽ فارسي ٻولي هلڻ جو ڪو ثبوت ڪو نه ٿو ملي. فارسيءَ کي اتر هندوستان ۾ غزنوين ۽ پوءِ دهليءَ جي سلطانن سرڪاري ٻوليءَ جو رتبو ڏنو.
- * اسلامي اثر هيٺ، اسماعيلي گنانن سان گڏ مناجات، مدح، منقبت ۽ مولود سنڌي صنفون ٿي ويا.
- * عربيءَ جي سرڪاري ٻولي هجڻ ڪري ڪيترائي عربي لفظ سنڌيءَ ۾ عام ڳالهائڻ لڳا هئا. سومرن جي راڄ دؤران صوفين کوڙ سارا عربي، فارسي ۽ هندي لفظ سنڌيءَ ۾ شامل ڪيا.
- * شاعريءَ جون صنفون جهڙوڪ دوها، گيت، گنان، سٽ ۽ ڳايٽو سومرن جي دؤر ۾ سرجيا.
- 900ع ايندي ايندي سنڌي ٻولي بين پراڪرت ٻولين کان الڳ ٿي، پنهنجي منهن پائيري ٻولي هجڻ وارا نروار گڻ پيدا ڪري چڪي هئي. اها ملتان توڙي سنڌ ۽ ڪڇ ۾ ڳالهائي هئي. سرائڪي ٻولي اڃا وجود ۾ نه آئي هئي. اها وراڃد جو بگڙيل روپ آهي. اڀرنش 1100ع ڌاري وجود ۾ آئي. مهاڀارت جو سنڌي ترجمو ڏهين صديءَ ۽ رامائڻ جو يارهين صديءَ ۾ ٿيو. هنن ڪتابن جي ڪري سنڌي هڪ اهم ادبي ۽ ڌرمي ٻولي بڻجي وئي.
- جيتوڻيڪ سرڪاري ٻولي عربي هئي، پر راڄڌاني شهر منصوره ۾ سنڌي ۽ عربي ٻئي ٻوليون ڳالهائينديون هيون. سنڌ جي پهراڙين ۾ رڳو سنڌي ٻولي ڳالهائي هئي. سنڌي ديوناگريءَ جي ڪنهن بگڙيل لپيءَ ۾ لکبي هئي، جيئن پنيور مان لڌل ٺڪرين (ت. 555-557) تي لکيل اکرن مان لڳي ٿو. گجرات جي گجراتي ڳالهائيندڙ اسماعيلي برادري گجراتي ٻولي عربي لپيءَ لکندي هئي، پر اها ان ٻوليءَ ۾ صرف اسماعيلي ادب لکڻ تائين محدود هئي. انهن ڏينهن ۾ سنڌيءَ جي به عربي لپيءَ ۾ لکڻ جو اڃا تائين ڪو ثبوت نه مليو آهي.
- ان دؤر جي سنڌي لکتن مان ڪا شيءِ ڪانه بچي آهي، پر انهن ڏينهن جي عربي ۽ هندوستاني لکتن ۾ سنڌ بابت تمام گهڻي ڄاڻ موجود آهي. انهن مان 800 کان 1351ع تائين واري سنڌي ٻوليءَ کي سمجهڻ ۾ مدد ملي آهي. ڪجهه مثال هن ريت آهن:
- * نائين صديءَ ۾ الور جي هندو راجا جي حڪم تي قرآن شريف جو سنڌيءَ ۾ ترجمو ٿيڻ وقت سنڌي هڪ مستحڪم ٻولي هئي.
- * مهاڀارت جو سنڌيءَ ۾ ترجمو ڏهين صديءَ ۾ ٿيو.
- * رامائڻ جو سنڌيءَ ۾ ترجمو سومرن جي راڄ دؤران يارهين صديءَ ۾ ٿيو.

سنڌ ۾ پاڻي ڏيڻ جا طريقا ۽ هنر

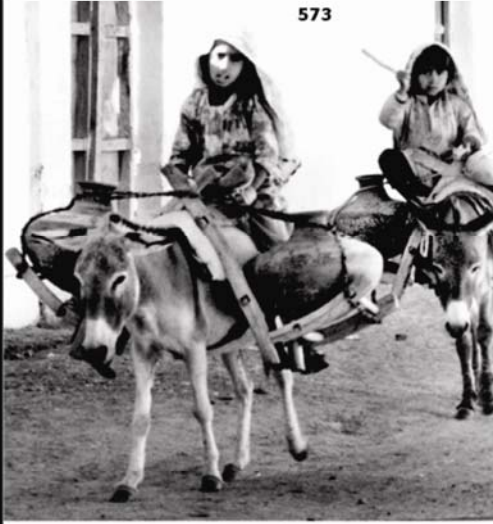

573



574



575



576



577



578



579

573. پاڻي ۽ جا گهڻا پري نيٺ لاه گڏهه تي لڏيل آهن.
574. ڪنڌوڻي: هونئن ته پاڻي پيرن مابن جو ڪم آهي، پر گهر کان ٻاهر يا مال لاءِ ٿورو گهڻو پاڻي کڻي ته مرد ڪنڌوڻي تي ڏوٽيندا آهن. مرد پاڻي تڏهن به پيريندا آهن جڏهن گهر جون زانئون بيمار هجن.
575. موهن جي ڌڙي جي پروھت راجا کي پاتل ڌڙائن جھڙي چريل اڳڙي.
576. سنڌي عورت (ڪناري) اٺت تي ڪپهه مان سٺ ڪٽي رهي آهي. سندس سڄي ٻانهن تي چوڙيون ڏسجن ٿيون بيون. (نوٽ: پراڻي زماني جون امير مائون هت جي مڙي کان ڪلهي تائين پوري کاٻي ٻانهن پر عاج جون چوڙيون پائينديون هيون. اڄڪلهه عاج جي بدران پلاسٽڪ جون اڇيون چوڙيون پائجن ٿيون. ”موهن جي ڌڙي جي ناچڻي“ کي کاٻي ٻانهن پوريءَ تي چوڙيون آهن ۽ ساڄي ٻانهن تي رڳو ٽي يا چار داڻا پاتل اٿس.)
577. جنڊيءَ تي لٽل ٻاون ۽ ٻانهين واري مڇن جي واڙ سان سهڻي واٽيل ننڍي سنڌي ڪرسي يا منجھي.
578. ٽڪون يا شيشا لڳل عاليشان ڀرت پريل گچ يا چولي.
579. پلي ڏاند تي پلي رلي.

ٻولي ديوناگري لپيءَ ۾ لکڻ سڄي ڏکڻ ايشيا ۾ عام هو. حديقته الاولياءَ جهڙا ڪتاب ظاهر ڪن ٿا ته سمن جي دؤر (1351-1525ع) ۾ سنڌي ٻولي عربي لپيءَ ۾ لکبي هئي. سيوهڻ ۽ روهڙيءَ (بکر) جهڙن وڏن شهرن ۾ اچي آباد ٿيل پرڏيهين ننڍي پيماني تي ڪجهه فارسي ادب تخليق ڪيو، پر تمام گهٽ؛ جيئن علي ڪوفيءَ جو چچنامہ وغيره. تاريخ ناصريءَ جو ليکڪ منہاج الدين سراج ملتان ۾ آباد هو. انهي سنڌ بابت ڪجهه واقعا فارسيءَ ۾ لکيا آهن.

صوفي شاعر پڻ فارسيءَ ۾ لکندا هئا ۽ قلندر لعل جي فارسي شاعريءَ جا ڪجهه ٽڪرا اڃا موجود آهن. سنڌ کان ٻاهر ٻيا صوفي به اڪثر فارسيءَ ۾ لکندا هئا.

اسماعيلي پرچارڪن ڪيترائي سرائڪي، گجراتي ۽ هندي لفظ سنڌي ادب ۾ آندا ۽ سومرن جي راڄ دؤران جيتري هنن سنڌي ٻوليءَ جي خدمت ڪئي، اها ڪنهن به ٻئي مذهبي گروپ کان گهڻو وڌيڪ هئي. سنڌ جا ماڻهو گنانن کي پنهنجي انداز ۾ ورجائيندا رهيا ۽ ٻوليءَ ۾ وقت بوقت ايندڙ ڦيرڦار جي ڪري گنانن جي اصلي ٻولي برقرار نرهي سگهي. ان ريت هينئر موجود گنانن جي ٻولي يارهين کان چوڏهين صدين واري سنڌي نرهي آهي.

* سنڌي ٻوليءَ ۾ وڏي پيماني تي فارسي لفظ سومرن جي راڄ کانپوءِ جذب ٿيا.

* ابن نديم (990ع) الفهرست ۾ لکي ٿو ته هڪڙي سنڌي لپي ٺهي، جيڪا هوبهو سنڌ ۾ هلندڙ عربيءَ وانگر هئي. اها هڪ حقيقت آهي. اڄ به رائج سنڌي لپي فارسي نه پر عربيءَ وانگر آهي. واپارين وٽ ضرور ڪي ٻيون لپيون به هلنديون هونديون. سنڌي واپارين وٽ 1947ع تائين گهٽ ۾ گهٽ ٽي اهڙيون لپيون هلنديون رهيون، جيڪي ديوناگريءَ کان مٿ هيون.

* البيروني ٻڌائي ٿو ته 1000ع ڌاري سنڌ ۾ ٽي لپيون هلنديون هيون؛ اردناگري، لاقري يا ملواري يا ملواشن ۽ سيندب.

* هنن مان پهرين سنڌي ماتريڪا ۽ ناگريءَ جو ڪار هئي ۽ اتر سنڌ ۽ پاٽيا (پٽنڊا) ۾ هلندي هئي. ملواشن، مالوا ۽ ڏکڻ سنڌ ۾ سامونڊي ڪناري طرف هلندي هئي. سيندب، وچولي سنڌ ۾ منصوره جي پسگردائيءَ ۾ هلندي هئي ۽ پانڄي ٿو ته سنڌ ۾ سومرن جي راڄ دؤران معياري لپي اها ئي هئي.

* آيا رڳو هنن ۽ ٻوڏين وٽ ئي هي لپيون هلنديون هيون، ان لاءِ ڪجهه چئي نه ٿو سگهجي، ڇو ته ٻه سو سال پوءِ قاضي قادن جا بيت ديوناگري لپيءَ ۾ لکيا ويا. مسلمان عالم سنڌي عربي لپيءَ ۾ لکندا هئا ۽ اڃا تائين لکندا ٿا اڄن. ٻين ڪمن لاءِ ڊيسي

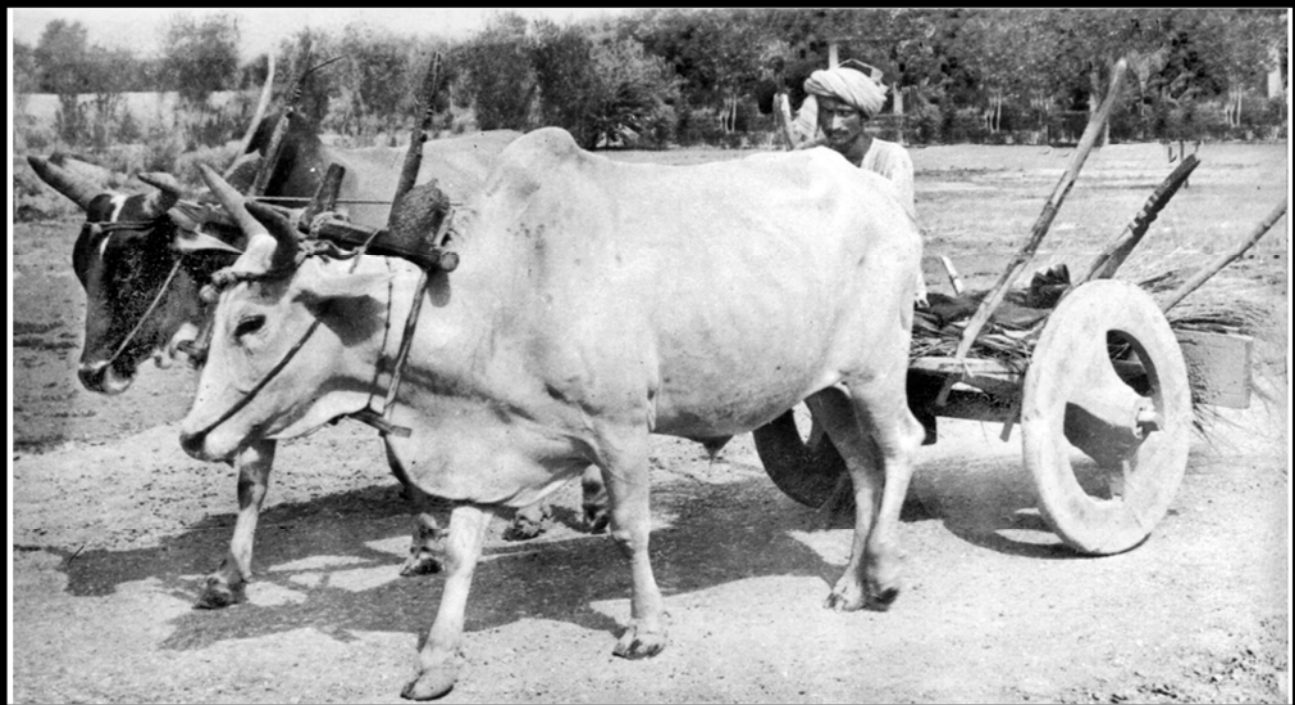

580. سنڌ ۾ ڪوٽ ڏيجي (2000 ق-م) واري زماني کان وٺي بهترين سواري ليڪچندڙ ڏاند گاڏي ٽڪڙي غائب ٿيندي پئي وڃي. سنڌ جي بهراڙين ۾ سندس جاءِ تي ٿوري پنڌ تائين سامان ڍوڻ لاءِ ٿاڻن وارا گڏهه گاڏا ۽ ڊگهي مفاصلي لاءِ تيل تي هلندڙ پڪاپون وغيره اچي ويون آهن. سنڌ ۾ 2010ع کانپوءِ ڏاند گاڏي ٽڪڙي ٿي سگهي ٿو ته رڳو عجائب گهرن ۾ نظر اچي.

سومرن جا اڄڙيل ماڳ

581



582



583



584



585



586



587



588



581. کيرن ڪوٽ جو برج. (ع.س.)
 582. کيرن ڪوٽ جي 9 فوٽ تلهي پت جو مٿان کان ڏيک. (ع.س.)
 583. شاه ڪپور جي هڪڙي ڊٺل ماڙيءَ جي پت. (ع.س.)
 584. شاه ڪپور ۾ سومرن جو محل. (ع.س.)
 585. شاه ڪپور ۾ سومرن جو محل. (ع.س.)
 586. ڪاڙهي پڙ (نريءَ) ۾ هڪ ڊٺل عمارت. (ع.س.)

587. شاه ڪپور ۾ سومرن جو محل. پٿر جا بلاڪ چٽا نظر اچي رهيا آهن. (ع.س.)
 588. شاه ڪپور ۾ سومرن جو محل. (ع.س.)

باب چويهون

سومرن جي راڄ دؤران ٻوليءَ ادب ۽ ٻاهرين دنيا سان ادبي ناتا

سنڌ بابت ٻين ملڪن ۾ ڇپيل مواد

۽ اتان جي حاڪم خفيف سومري جي ڀڃي جان بچائڻ جو ذڪر ڪيو آهي.

* 1038/39ع (430 هـ) ۾ البيرونيءَ قانون مسعودي لکيو. انهي ۾ ڏکڻ ايشيا جي مذهبن، فلسفي، ادب، جاگرافي، واقعن جي سن وار ترتيب، تارن جي علم ۽ جوتش وديا وغيره بابت ڄاڻ ۽ سنڌ بابت تفصيل به ڏنو اٿس. هن ڪتاب ۾ ڪجهه سنڌي لفظ پڻ ڏنا ويا آهن.

* 1050ع (441 هـ) ۾ فارسي جاگرافيدان عبدالحتي بن الزهاڪ بن محمود گرديزي سندس ڪتاب زين الاخبار (تاريخن جو هيرو) لکيو. انهي ۾ سنڌ بابت حوالا آهن، خاص ڪري جيرت، راءِ گهراڻي، سنڌ ۽ ايران وچ ۾ تڪرارن ۽ غزنوين جي ڪاهن جو ذڪر ملي ٿو.

* 1070ع (462 هـ) ۾ قاضي سعيد اندلسيءَ وفات ڪئي. هن لکيو آهي ته سنڌي حسابن ۾ ڏاڍا تڪا آهن.

* 1070ع (462 هـ) ۾ قاضي راشد بن زبير ڪتاب الذخائر والتحف لکيو. هن ۾ سنڌ جا حوالا آهن.

* سيپٽمبر 1071ع (ذو الحج 463 هـ) ۾ حافظ ابي بڪر احمد ابن علي ابن ثابت ابن مهدي الڪاتب البغدادي وفات ڪئي. هن تاريخ بغداد لکي، جنهن ۾ بغداد ۾ آباد سنڌي ڏاهن بابت ڄاڻ آهي.

* 1077/78ع (470 هـ) ۾ ابو الفضل بن حسن بيهقي وفات ڪئي.

هن غزنوين جي تاريخ لکي، جيڪا تاريخ بيهقي به ڪونجي ٿي. انهي ۾ غزنوين جي سنڌ ۾ مهمن ۽ محمود جي اتر سنڌ تي ڪاهڻ جو تفصيل آهي. منهاج سراج ۽ حمد الله مصطفيٰ هن ڪتاب کي تاريخ سبڪتگين ۽ ريو ڪيس تاريخ مسعودي ڪوٺيو آهي.

ان دؤر ۾ سنڌ کان ٻاهر ڇپيل جن ڪتابن ۾ سنڌ تي سومرن جي راڄ واري عرصي جو احوال ملي ٿو، اهي سن وار ترتيب ۾ هيٺ ڏجن ٿا:

* البيروني اتر هندوستان ۽ موجوده پاڪستان ۾ ملتان تائين آيو هو. سندس 1019/20ع (410 هـ) ۾ لکيل ڪتاب الهند (البيرونيز انڊيا، نالي سخاڻو وارو ترجمو) ۾ سنڌو درياءَ ۽ سنڌ جي ڪجهه جاگرافيائي نالن جو ذڪر ٿيل آهي. سندس ڪتاب ۾ سامونڊي سفر، دوائن، ڦڪين ۽ ٻوٽن (پنساڙ) ۽ ٻين واپارن ۾ استعمال ٿيندڙ گهڻائي لفظ ملن ٿا ۽ ڪيترين ئي اهم سڀيٽائي رسمن جي جهلڪ ڏسڻ ۾ اچي ٿي.

* فردوسي (منصور) ابوالقاسم نالي شاعر 1020ع ۾ وفات ڪئي. سندس ڪتاب شاهنام ۾ سنڌ جا حوالا ڏنل آهن، پر اهي درست نه آهن.

* محمود غزنويءَ جي درباري ابو نصر محمد بن عبد الجبار عطبي عربيءَ ۾ تاريخ لکي، جنهن ۾ سبڪتگين جا واقعا بيان ٿيل آهن. جبارديڪن هن تاريخ جو ساڳئي ئي زماني 1186ع (582 هـ) ۾ فارسيءَ ۾ ترجمو ڪيو. محمود ۽ ٻين غزنوين جي سنڌ ۽ ملتان تي ڪاهن بابت ڄاڻ جو هي هڪ اهم ذريعو آهي ۽ تاريخ عطبي نالي سان مشهور آهي.

* 1026ع (417 هـ) ۾ ابو الحسن علي بن محمد الجل هڪڙي پراڻي سنسڪرت تاريخ جو فارسيءَ ۾ ترجمو ڪري، انهي کي مجمعت التواريخ نالو ڏنو.

* 1037/38ع (429 هـ) ۾ ابو الحسن علي بن جالغ فرخي نالي شاعر وفات ڪئي. هن محمود غزنويءَ جي منصوره تي ڪاه

ٻوڌي ڪاريگرن پاران ڪاهو جي دڙي ۽ سڌين جي دڙي ۾ ڪم آندل شاهڪار چوڪيون توڙي ٻيون سرون



589



590

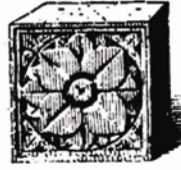

591



592



593



594

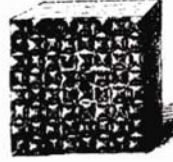

595



596



597



598



599



600

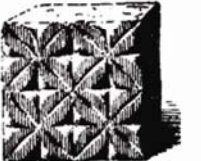

601



602



603



604



605



606



607



608



609



610



611



612



613



614



615

ٻهين ۽ ستين صدين ۾ سنڌي ٻوڌي پنهنجي استوپائن ۾ ڪالڀ سان وڌل سرون ڪم آڻيندا هئا. انهن مان گهڻين تي گلڪاري ٿيل هوندي هئي ۽ ڪجهه تي بت ٺهيل هوندا هئا. هن صفحي تي ڏنل تصويرن ۾ ڪيترن ئي نمونن جا گل ڏسجن ٿا. مڙي جي ڳالهه اها آهي ته ان دؤر جي ڳهن ۽ چوڪين سرن تي به اهڙيون ئي ڊزائون آهن. سومرن جي چوڪين سرن واريون ڊزائون ٻڌ ڌرم وارن جي ڊزائون مان نڪتيون. ڪجهه ڊزائون اڳتي هلي دهلي سلطنت ۽ مغل طرز تعمير ۾ به جاءِ ٺاهي ويون. مصري، يوناني، Celtic، ٻوڌي ۽ اسلامي هنر وارا جاميٽريائي نمونا هوريان هوريان ٺهي راس ٿيا ۽ کانئن اڳ وارن به مٿن پنهنجو اثر ڇڏيو. پڪ ناهي ته سومرا هي چوڪيون سرون مذهبي عمارتن ۾ ڪم آڻيندا هئا يا عام عمارتن ۾. (ڪزنس).

نیشاپوري قطب الدين ايبڪ جي تاريخ تاج المعاصر نالي سان لکڻ شروع ڪئي. انهي ۾ بڪر تي التتمش جي فوجن جي گهيري مهل قباچه جي موت جو تفصيل آهي. هن مان معصوميءَ جو اهو چوڻ غلط ثابت ٿئي ٿو ته محمد شهاب الدين غوريءَ جي جنرل قطب الدين سنڌ کي مات ڪيو هو.

* 1216ع (613 هـ) ۾ علي بن حامد بن ابو بڪر ڪوفي عربي ڪتاب جو چچنامہ نالي سان فارسي ترجمو ڪرڻ شروع ڪيو. ڪتاب جي مواد ۾ تمام گهڻي ڦيرڦار ڪيائين ۽ چڻ ته دهلي سلطنت جي مسلمان حاڪمن لاءِ ڪا پاليسي ناهي ڇڏيائين. هن جي ائين ڪرڻ سان ڪتاب جي اصلي ۽ مستند ذريعو هجڻ وارو اعتبار ٽٽي پيو، پر وري ڪافي ٽڪرا مدائنيءَ تان لفظ بلفظ ڪنيا اٿس، جنهن سان تاريخي لحاظ کان گهڻي قدر صحيح ٿي پيو آهي.

* 1224/25ع (621 هـ) ۾ ياقوت حمائي مجمع البلدان (جاگرافيءَ جي انسائيڪلوپيڊيا) لکيو. پاڻ 1179ع ۾ رومي شهنشاهت جي اوڀر واري پاسي ۾ ڄائو، سندس وڏا يوناني هئا، جنگي قيدي ٿيو هو ۽ غلام ٿي بغداد ۾ اچي وڪاڻو هو. ڪتاب جي ڀاڱي IV، VIII ۽ IX ۾ سنڌ بابت ڄاڻ آهي.

* 1229ع (626 هـ) ۾ وفات ڪيائين. عظاملڪ جويني نالي تاريخدان ۽ المئوت (فداين جي جنت) جو گورنر، المئوت تي 1256ع ۾ هلاڪو ۽ جي قبضي ٿيڻ کان وٺي اتي رهيو ۽ تاريخ جهان گشائي جويني نالي دنيا جي فاتحن جي تاريخ لکيائين. ان ۾ خوارزم شاهه جي شڪست، پنجاب ۽ سنڌ ڏانهن ڀاڄ، چنيسر سومري جي بدحواسي ۽ شاهه جي ديبل شهر کي ساڙڻ جو تفصيل آهي. منجهس اسماعيلي شيعن، فاطمين ۽ فداين تي پڻ روشني وڌل آهي.

* نورالدين محمد عوفي نالي تاريخدان سلطان شمس الدين التتمش جي حڪومت (1210-1236ع) ۾ جامع الحڪايات لکيو. انهي ۾ قباچه جي 1228ع ۾ بڪر قلعي تان سنڌو درياءَ ۾ ٽپو ڏئي آپگهات ڪرڻ جو تفصيلي ذڪر آهي، جنهن سان ٻين تاريخدانن جون گهڙيل سڀئي ڪهاڻيون ختم ٿي وڃن ٿيون. ڇاڪاڻ ته هي پاڻ انهي مهل بڪر ۾ موجود هو. هن سنڌ چڱي طرح گهمي ڏني هئي ۽ ان بابت ڏاڍي ڪمائي ڄاڻ هئس. سنڌين جي مهمان نوازي، خاص ڪري مهمان جي صحت مطابق کيس هڪ کان ٽن ڏينهن تائين

* هيچندر 1088-1172ع تائين رهيو. انهي ڪمارپت چريٽ لکيو. هي پراڪرتي لهجن جهڙوڪ سوراسيني، ماگڌي، پشچاچي ۽ اڀرنش جو وياڪرڻ آهي. پاڻ مهاراشٽر ۾ رهندو هو، سنڌ توڙي سنڌي ٻوليءَ سان ڪنهن قسم جو لاڳاپو نه هئس، پر راءِ ڏني اٿائين ته اڀرن (ڌنارن) جي ٻولي اڀرنش پراڪرت ٻولين مان هڪ هئي ۽ سنڌي آڀيرا هن ٻوليءَ ۾ شاعري ڪندا ۽ راڳ ڳائيندا هئا. هيءَ ڳالهه ڪنهن پر اعتبار جوڳي نه ٿي لڳي، ڇو ته عربي ذريعن مان خبر پوي ٿي ته سنڌي ٻولي گهڻو اڳي 850ع ڌاري ڳالهائين ۽ لکبي هئي. مهاڀارت ۽ رامائڻ ڏهين ۽ يارهين صدين ۾ سنڌيءَ ۾ ترجمو ٿي چڪا هئا.

* 1094ع (487 هـ) ۾ ابي عابد عبدالله بن عبدالعزيز المجمال سم عجم لکيو. انهي ۾ ديبل ۽ سنڌ جا حوالا آهن.

* 1150ع (455 هـ) ۾ ادريسي نزهت المشتاق في اختراالاتافاق (دنيا گهمڻ جي شوقينن لاءِ راحت) لکيو. هن ۾ سنڌ، سنڌ جي شهرن، دريائن، بندرگاهن ۽ واپاري دڳن وغيره جو تفصيل آهي.

* 1154ع ۾ قرطبه جي اندلسي جاگرافيدان ادريسي جاگرافيءَ تي پنهنجو ڪتاب نزهت المشتاق في اختي (گهمڻ وارن لاءِ مزا) سسليءَ جي نارمن بادشاهه راجر-II جي درٻار ۾ لکي پورو ڪيو. بادشاهه لاءِ چانديءَ جي هڪڙي گول ميز پڻ ٺاهيائين، جنهن تي ان وقت جي معلوم دنيا جو نقشو اڪيرايائين. سندس نقشن ۾ سنڌ، سنڌو درياءَ ۽ ديبل وغيره ڏيکاريل آهن.

* عبدالڪريم شائستاني (و. 1153ع) ملتان ۽ سدوسن (سيوهڻ) وارن بٽن جو تفصيل ڏنو آهي. سيوهڻ واري ڳوٺ جي مندر جو صاف ذڪر ڪيو اٿس.

* 1166/67ع (562 هـ) ۾ ٿمني ڪتاب الانصاب لکيو.

* امام صغاني 1252/53ع (650 هـ) ۾ وفات ڪئي. هي 1194/95ع (590/91 هـ) کان 1219/20ع تائين هندوستان ۾ گهمندو رهيو. سندس ڪتاب الادب الذاخر واللباب الفاخر ۾ سنڌ ۽ ديبل جي سامونڊي ڦورن جو تفصيل آهي، جيڪي وڏين ۽ ديبل جي حاڪمن کي پناهه عيوض ڀتو ڏيندا هئا. هي 1219/20ع (616 هـ) ۾ التتمش جي درٻار ۾ خليفي ناظرالدين جو سفير هو.

* 1205/06ع (602 هـ) ۾ صدرالدين محمد بن حسن نظامي



INDEX

1. TOWNS AND VILLAGES OF 14TH-17TH CENTURIES
2. TOWNS IN RUINS IN 17TH CENTURY
3. MODERN TOWNS
4. PRESENT COURSE OF RIVER INDUS
5. COURSES OF RIVER INDUS AND ITS BRANCHES IN 17TH CENTURY
6. BOUNDARIES OF PARGANA IN 16TH & 17TH CENTURIES
7. ROADS

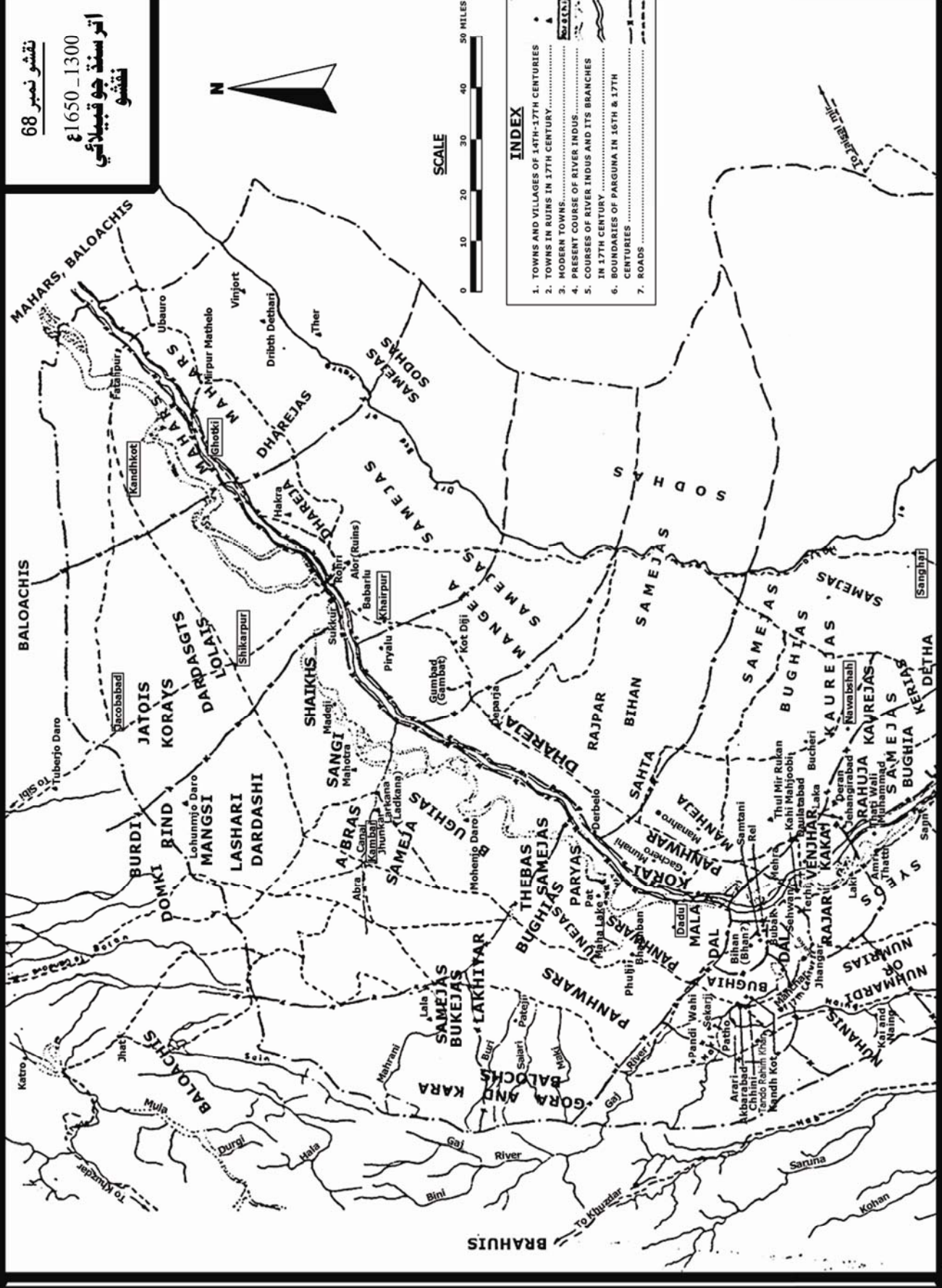

محمد تغلق جي دربار جي 1333ع ۾ پگهاردار برني، سندس شهنشاهت جا صرف ٻارهن صوبا گڻايا آهن، جن ۾ سنڌ شامل ناهي. هن جي لڳيل تاريخ ۾ محمد تغلق جي سنڌ تي مهمن ۽ ناڪامين تي تبويه صفحا شامل آهن. ان کانسواءِ ان ۾ دهلي ۽ اتر سنڌ وچ ۾ چورانوي سالن جي لاڳاپن تي ڪوڙ حوالا آهن، جنهن دؤر لاءِ صرف هيءُ ئي اڪيلو ذريعو آهي.

* مبارڪ بن محمود ۽ ابو صفيٰ سراج الدين عمر، محمد بن تغلق جي دؤر ۾ 1333 کان 1351ع تائين ڏکڻ ايشيا ۾ آيا ۽ پنهنجون يادگيريون مسالڪ الابصار في ممالڪ الامسار ۾ سهيڙيائون. انهن تغلق شهنشاهت جي تبويهن صوبن جا نالا ڏنا آهن، جن ۾ ملتان، اُچ ۽ سوسٽان شامل آهن، پر لاڙ جو ذڪر ناهي. (ڪوارٽرميٽر: مسالڪ الابصار-توميڪس 11، ص. 167 ف. آغا مهدي حسين، محمد بن تغلق ۾ ص. 90 تي هن جو حوالو ڏنو آهي).

* ابن بطوطه تغلق شهنشاهت جي پندرهن صوبن ۽ ڪيترن ئي شهرن جا نالا ڏنا آهن، جن ۾ ملتان ۽ اُچ شامل آهن، پر سيوهڻ ڪونهي. اتي 1333/34ع ۾ محمد تغلق خلاف بغاوت ٿي ۽ اها ختم به ٿي وئي هئي، پر متان اُتر سمي (بطوطه غلطيءَ سان کيس سومرو ڪوٺيو آهي) اتي ستت پوءِ وري قبضو ڪيو هجي ۽ پاڻ اتي جو پاڻ وهيو حاکم ٿي ويهي رهيو هجي. هن مان پتو پوي ٿو ته لاڙ ۾ سومرا آزاد راڄ ڏئي هئا.

* 1398/99ع (801 هه) ۾ شمس سراج عفيف تاريخ فيروز شاهي لکي، جنهن جي شروعات فيروز جي سوندا ويجهو تاج سنپالڻ سان ٿئي ٿي ۽ منجهس فيروز جي سنڌ تي ٻن مهمن جا تفصيل ڏنل آهن. عفيف پاڻ 1350ع ۾ ڄائو هو. پهرين مهم ۾ سندس پيءُ بحري فوج جي 5,000 بيٺين جي قافلي مان 1000 جو نگران هو. ڪتاب ۾ سلطان فيروز شاه جون ڪمزوريون لڪائي کيس متقي ۽ پرهيزگار مسلمان ۽ ديندار ماڻهن ۽ درويشن جو وڏو قدر دان ڪري پيش ڪيو ويو آهي. سلطان جي فوجي نا اهلين تي رحمدلي ۽ انسان دوستيءَ جو ڍڪ ڍڪيو ويو آهي. ٺٽي واري ٻين مهم جو پورو تفصيل نه ڏنو ويو آهي. ان پيري مخدوم جهانيان اُچ واري جي اچڻ ۽ ڳالهه بولڻ ڪرڻ تائين سلطان ڏچي ۾ هو. اها ڳالهه توڙي مروزي بيان ڪيل آهي. مخدوم کي صرف هڪ نيڪ

تڪاڻڻ، جو تفصيل ڏنو اٿائين. پاڻ 1266ع (665 هه) ۾ وفات ڪري ويو.

* عوفي شاعرن جو تذڪرو لباب الالباب پڻ سهيڙيو. انهي جا 2 ڀاڱا 1903 ۽ 1906 ۾ برائون. اي. جي. ۽ مرزا محمد قزويني، ابدت ڪيا ۽ ليڊن مان ڇپيا. ايڊيٽرن جو چوڻ آهي ته هي ڪم عوفيءَ جي سنڌ کي چڱي طرح گهمڻ کانسواءِ ممڪن نه هو.

* 1230/31ع (628 هه) ۾ ابن عاصر سندس تاريخ ڪتاب الڪامل التاريخ لکي پوري ڪئي. هن ۾ سنڌ تي مواد آهي. * 1258ع ۾ هلاڪو بغداد کي باهه ڏئي، عباسين جي دنيا جي سڀ کان وڏي لائبرري تباهه ڪري ڇڏي. ان لائبرريءَ ۾ رکيل ڪتاب پنج سو سالن کان گڏ ٿيندا رهيا هئا ۽ ڪافي ته سنڌ مان ويا هئا.

* 1260ع (658 هه) ۾ منهاج سراج طبقات ناصري لکي پوري ڪئي. انهي ۾ منگولن جي اتر سنڌ تي حملن بابت ڄاڻ آهي.

* ابن سعيد مغربي (1223-1286ع) سنڌ بابت لکيو آهي.

* 1263ع (661 هه) ۾ قزوين شهر جي ذڪريا بن محمد بن محمود القزويني عصرالبلاد و اخبارالبلاد (ملڪن جا يادگار ۽ ماڻهن جون يادگيريون) لکيو. انهي ۾ سنڌ، ملتان، منصوره، ديبل ۽ اتان جي حالتن جو بيان آهي، ۽ سنڌ ۽ بلوچستان ۾ اڳياريون (زرتشت عبادتگاهون) هجڻ جو ذڪر آهي. هن 1275ع (675 هه) ۾ عجائب المخلوقات و غرائب الموجودات (عجب جوڙون ۽ اچرج ڏياريندڙ شيون) به لکيو.

* عصامي، فتوح السلاطين لکي بهامي راڄ گهراڻي جي باني علي الدين گنگو کي اڀريو، جنهن ۾ ڏهين صديءَ جي پوئين اڌ کان 1349/50ع تائين واري دؤر جو احوال آهي. هن ۾ سنڌ تي به حوالا آهن.

* ابوالفداء (1273-1333ع) ۽ ابن علي عصبه پڻ سندن ڪتابن ۾ سنڌ بابت لکيو آهي.

* تاريخ فيروز شاهي جو ليکڪ ضياءُ الدين برني چوهتر قمري يا ٻاهتر شمسي ورهين جي ڄمار ۾ 1357ع (758 هه) ۾ گذاري ويو. مرڻ کان اڳي تاريخ فيروز شاهي لکي پوري ڪري ورتي هئائين. هيءُ 1264 کان 1357ع تائين سنڌ ۽ ان جي دهليءَ سان ناتن بابت ڄاڻ جو هڪ اهم ذريعو آهي.

نقشو نمبر 69
 1650-1300
 سنڌ جو
 قبيلائي نقشو

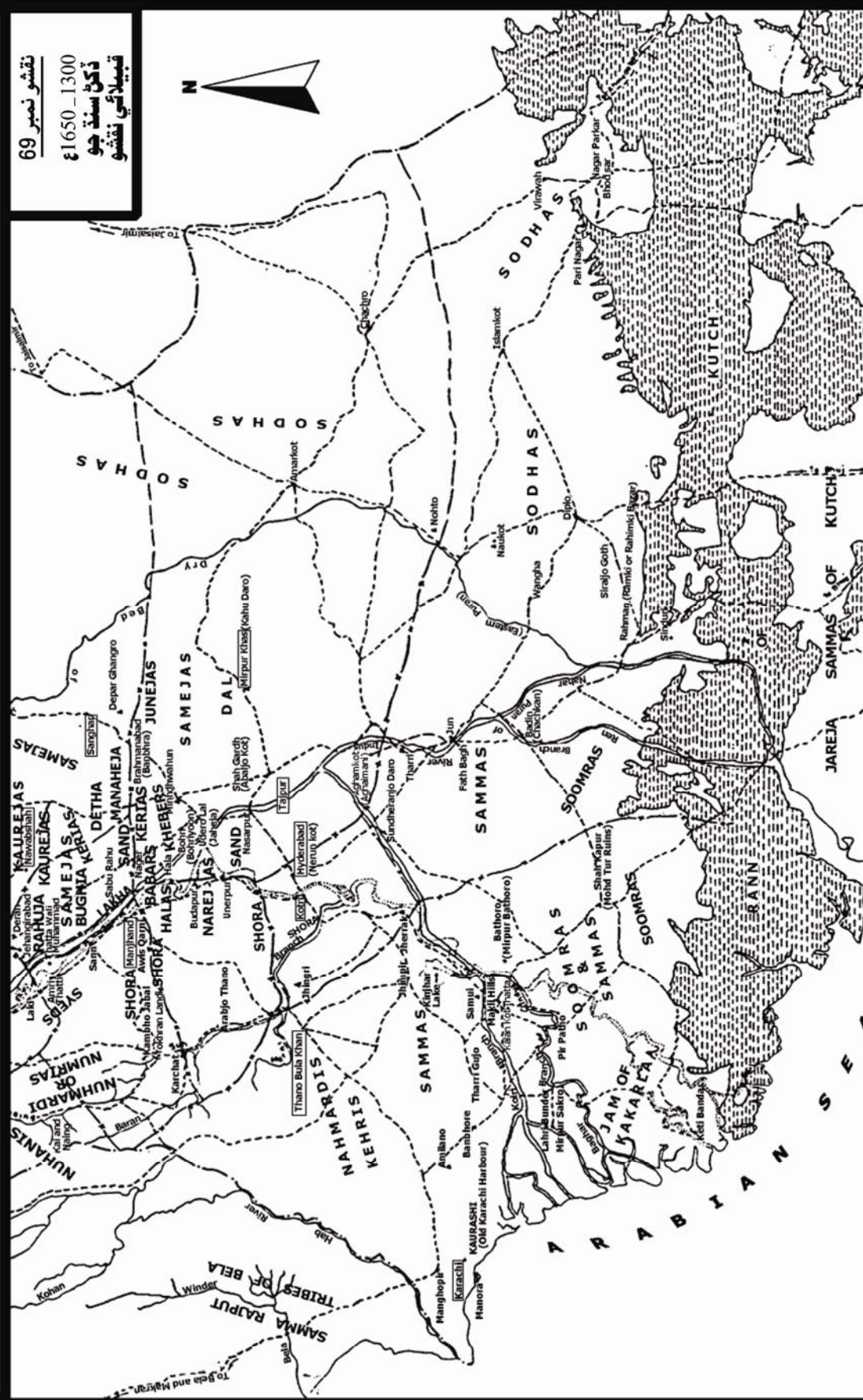

INDEX

1. TOWNS AND VILLAGES OF 14TH-17TH CENTURIES
2. TOWNS IN RUINS IN 17TH CENTURY
3. MODERN TOWNS
4. PRESENT COURSE OF RIVER INDUS
5. COURSES OF RIVER INDUS AND ITS BRANCHES IN 17TH CENTURY
6. BOUNDARIES OF PARGUNA IN 16TH & 17TH CENTURIES
7. ROADS

نوٽ:
 سنڌ جا ڪيٽا قبيلا گذريل ساڍا ٽي سؤ سالن ۾ پنهنجن اصلي ماڳن کان تمام گهٽ
 ٿريا آهن. هيءُ ماڳن کان وارا نقشو مظهر شاهجهاني، بيگلارنام، تاريخ
 معصومي، ترخان نام، تاريخ طاهري ۽ نصرت نام ترخان مان مليل جا آثار ٺهيل
 آهن.



* ڪجهه سنڌي ڏاهن سنڌ کان ٻاهر حديث ۽ قرآن شريف جا تفسير لکيا. انهن مان محمد عابد سنڌي ۽ امام اعظم کان صدرالدين موسيٰ (و. 1252ع) ذريعي پهتل حديثون ترتيب ڏنيون. ابو بڪر اسحاق البڪري المهاني عرف ابن تاج (و. 1335ع) قرآن شريف جو تفسير لکيو. هنن ٽڙيل پڪڙيل ذريعن کان سواءِ ڪڇ، ڪاٺياواڙ، گجرات ۽ راجستان جي تاريخن ۾ به سنڌ بابت مواد آهي.

سومرن جي جڳ سان جڙيل لوڪ ڪهاڻيون

سومرن جي دؤر سان جڙيل مشهور لوڪ ڪهاڻيون هي آهن:

* سيف الملوك-بديع الجمال.

* ليلا-چنيسر.

* عمر-مارئي.

* گنگا-عمر.

* سستي-پنهون.

* سورن-راءِ ڏياچ.

* دودو-چنيسر.

* مومل-ميندرو يا مومل-راڻو.

* مورڙو ۽ مانگر مڇ.

* موڪي-متارا.

* دلوراءِ ۽، الور ۽ برهمڻ آباد جو غرق ٿيڻ.

هي آکاڻيون پندرهنين کان سترهين صدين ۾ سرجيون ۽ ڌار ڌار لوڪ ڪهاڻيڪار کين نوان روپ ڏيندا آيا. تنهن ڪري هنن لوڪ ڪهاڻين جي ٻولي سورهيين ۽ سترهين صدين واري آهي، انهي کان پراڻي ڪانهي.

ماڻهوءَ جي روپ ۾ ڏيکاريو ويو آهي. گهٽ ۾ گهٽ ٽي ڀيرا سنڌ جا معاملن نبيري سلطان ڏي آتل ڪرڻ وارو سندس ڪردار لکايو ويو آهي. ڪتاب ۾ فيروز شاهه جي 1351 کان 1388ع تائين سنتيهين سالن جي حڪومت جو احوال آهي. فيروز جي 1365-1368ع واري مهه سمن کان حڪومت ڦري همير سومري کي ڏيڻ لاءِ هئي، جيڪو ملتان جي گورنر ماهرو جي پناهه ۾ هو، تنهن ڪري هن مهه جو ذڪر سومرن سان ٿيڻ ڪيو. ماهرو جي مدد سان سومرن پنجاب جي علائقي ليه ۾ ننڍي زمينداري / جاگيرداري قائم ڪئي، جيڪا وٽن ايندڙ سوا سو کن سال رهي. هن تاريخ ۾ چوڏهين صديءَ واري سنڌي ٻوليءَ جو هڪڙو جملو ”ببرڪت پير پڻو، هڪ ڌڻو ٻيو ٿڻو“ محفوظ آهي، جيڪو سنڌين فيروز شاهه تغلق جي سنڌ مان گجرات ڏانهن پياچ تي چيو. انهي جي معنيٰ آهي ته پير پڻي جي برڪت سان هڪڙو (محمد تغلق) مٿو ۽ ٻيو (فيروز تغلق) ٿاه ڪائي جهنگ منهن ڏئي پڳو.

* عماري (1301-1348ع) نالي هڪڙي ليکڪ به سنڌ بابت بحث ڪيو آهي.

* ڏهين صديءَ جي ايراني سيلانين ۽ ليڪڪن جون ڪوڙ لکڻيون آهن، جن ۾ سومرن جي ابتدائي دؤر (1011-1206ع) سان ملندڙ جلندڙ حالتن جو ذڪر آهي. تنهنڪري سندن حوالو ڏيڻ گهرجي. هي ليڪڪ آهن: ابو زيد صرافي (950ع)، سليمان تاجر (851ع)، مقدسي (965ع)، مطاهر بن طاهر (ڏهين صدي)، بشاري مقدسي (و. 1000ع)، مسعودي (956ع)، فهرست وارو ابن نديم ۽ بزرگ بن شهريار (ڏهين صدي).



616



617

مور ۽ منجنيق ۾ استعمال ٿيندڙ مٽيءَ جا پڪل ڳوڙها (گولا)

616. سنڌي نپرو مور: سنڌي لوڪ ڪهاڻين ۾ انسانن توڙي جانورن جي سونهن بيان ڪرڻ لاءِ کين مور سان تشبيهه ڏيندا آهن. ڪجهه ماڻهو مور جو گوشت به کائيندا به آهن. سنڌ جي ٿر ۾ مور اڃا تائين جهجهي انگ ۾ ٿين ٿا. مور جا ڪنڀ پاڪ ڪتابن ۾ ساڻيءَ واري هنڌ نشانيءَ طور رکيا ويندا آهن.

617. منجنيق جا هي پڪل ڳوڙها رتي ڪوٽ مان لڌا هئا. هي موهن جي دڙي مان لڌل ڳوڙهن جهڙا آهن (تصوير 41) ۽ اهڙا گولا ڪيرن ڪوٽ مان پڻ لڌا آهن.

جنگ ۽ جنگي سامان

618

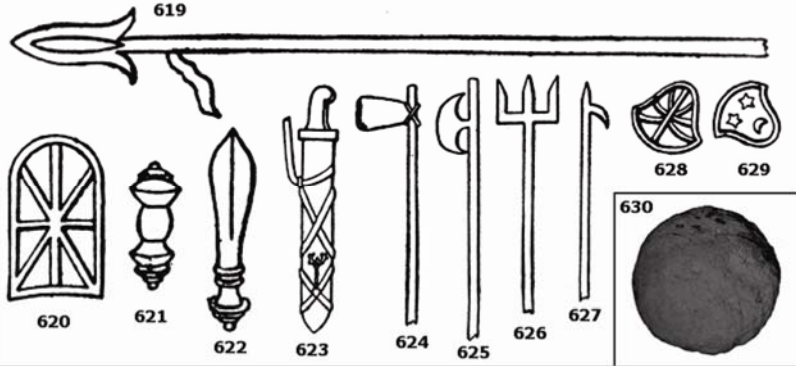

631



632



633

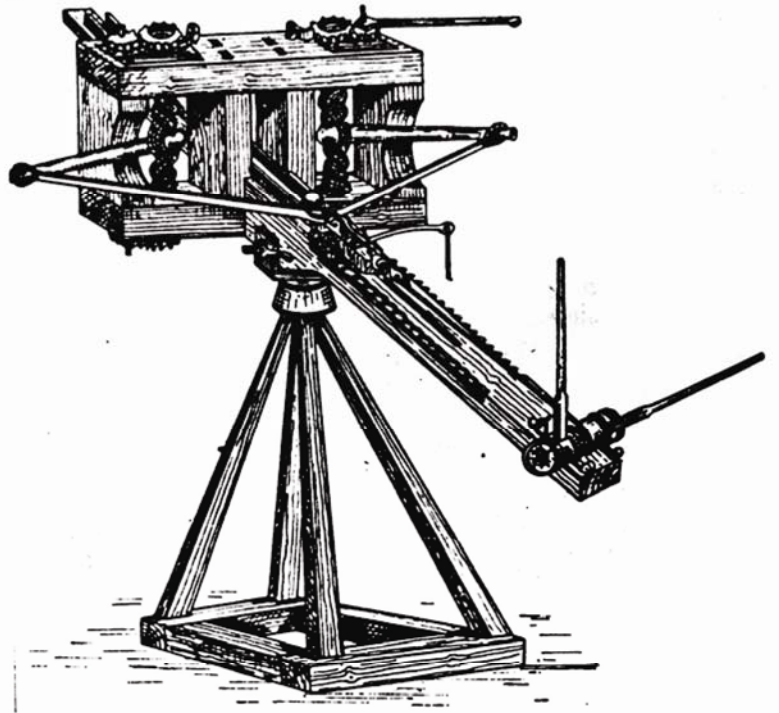

618. شروعاتي مسلمان سپاهي؛ ڍال، تلوار، ڪمان، تير ۽ واڻو تلوارن سان. (اي ايل اي).
619. بڙجي يا نيزو.
620. پيادي جي ڍال.
621. Virga (بادشاهه هٿ ۾ رکڻي هلندا آهن).
622. خنجر.
623. تلوار.
624. 624 ۽ 625. ڪهاڙي.
625. ٽن جهنڊن وارو پالو.
626. هاڻيءَ کي رکڻو هٿن واري سيخ.
627. گهوڙيسوار جي ڍال.
628. گهوڙيسوار جي ڍال.
629. (619 کان 629 تائين ونسنٽ سيٽ جي ”آرٽي اينڊ انشيٽيٽ هندو انڊيا“ آڪسفورڊ، 1923 جي آثار).
630. منجنيق جو گهوڙو يا گولو. (پ.م).
631. برهمڻ آباد-منصوره مان لٿل لوها چٽا، ڪاٺيون، ڪلپون ۽ ڏاٽو.
632. ڍال ۽ ميان ۾ پيل تلوار؛ ڍال ڊ. 32-9 س. م. تلوار جي ڊيگهه هٿي کان چوٽيءَ تائين 89 س. م. (س.ع).
633. 714-711ع واري منجنيق جو هڪڙو قسم، جيڪو عربن ڊيبل جي ڪڙي پيريءَ استعمال ڪيو. منجنيق يونانين جي ايجاد هئي، رومن ان کي سنڌاري بهتر بڻايو. انان ايران جي پارٿين ۽ ساسانيئن نقل ڪئي ۽ محمد بن قاسم جي فوج ۾ شامل ايراني ۽ عراقي هلائيندا هئا. محمود غزنويءَ وٽ برهمڙيون مشينون هيون. ڏکڻ ايشيا وارا منجنيق وڏي پئماني تي استعمال ڪندا هئا. (ايم ايج پي).

باب ستاويهون

سائنس ۽ ٽيڪنالاجي

- * 1021ع ۾ ايراني حڪيم ابو علي سينا همدان (ايران) ۾ وزير ٿيو. قانون نالي سندس ڪتاب علم النجوم تي هڪ معياري دستاويز هو.
- * 1030ع ۾ اريزو (اتلي) جي مونڪ گائيدو جديد موسيقيءَ جا سر ايجاد ڪيا. انهي اولهه جي موسيقيءَ کي اوج تي پهچايو.
- * 1041ع ۾ پي شينگ چين ۾ چپائيءَ لاءِ چرندڙ پرندڙ اکر متعارف ڪرايا.
- * 1067ع ۾ هڪڙي چيني حڪمنامي هيٺ بارود تي رياستي هڪ هتي قائم ٿي.
- * 1086ع ۾ شين ڪتا جون ايجاد ڪيل قطب نماون چيني استعمال ڪندا هئا. يارهين صديءَ ۾ سندن سامونڊي جهاز هندوستان تي بندرگاهن تي گهڻو ايندا رهندا هئا، پر هندوستانين ان مان ڪونه پرايو، ڇو ته سامونڊي واپار شوقين يا گهٽ ذات وارن ماڻهن جي هٿن ۾ هو ۽ پڙهيو لکيو طبقو هن برادريءَ کان پري رهڻ پسند ڪندو هو. انهي جو نقصان بهرحال ملڪ کي ٿيو.
- * 1120ع ۾ مالرن ۾ ويچر، ڊگهائي ۽ ويڪرائي ڦاڪن جي ماپ متعارف ڪرائي، جنهن سان نقشا ٽڪي توري نڪ نڪ ٺاهڻ ۾ مدد ملي.
- * 1123ع ۾ ايراني شاعر، رياضي دان ۽ فلڪيات جو ڄاڻو عمر خيام اوڀر ايران ۾ گذاري ويو.
- * 1126ع ۾ ارطوئس (فرانس) ۾ پهريئن قوهاري ڪوهه (artesian well) پاڻي ڏنو. سنڌ جي اولاهين ڀاڱي وارن جبلن ۾ هيٺ پاڻيءَ جا دٻيل وهڪرا موجود آهن. اتي بور ڪرڻ سان پاڻي قوهارا ڏئي نڪرندي، پر اهي اڃا سوڌو اڻ ڇهيا آهن. سنڌ ۾ پهريون قوهاري ڪوهه ڪراچي يونيورسٽيءَ جي اوڀر ۾ ليڪڪ 1957 ۾ ڳولي لڌو هو.
- * 1198ع ۾ عظيم مسلمان سائنسدان ۽ فلسفي ابن رشد 78 ورهين جي ڄمار ۾ مراڪش ۾ گذاري ويو.
- * 1202ع ۾ رياضي دان ليونارڊو فيبوناچي اتر آفريڪا مان عربي انگ ۽ هندوستان مان ٻڙي، بغداد رستي يورپ ۾ متعارف ڪرايا.
- هي انگ سنڌي (هندي پڻ) انگن کي نئون روپ ڏئي ٺاهيا ويا. انگن جو هي سفر تصوير نمبر 558 ۾ ڏنل آهي.
- * 1225ع ۾ اسپين ۾ سوئي ڪپڙو، ڏکڻ ايشيائي گرن جي آڌار، ٺهڻ شروع ٿيو.
- * 1232ع ۾ ٽين صدي ق-م وارن اسڪندريه جي ٽالمن (سڪندر جي جنرل کان سبزر تائين مصر جا يوناني بادشاهه) جي روشن خياليءَ کانپوءِ پهريون ڀيرو جراحن سيلرنو ۾ انساني جسمن جي وَدَ تَڪَ ڪئي.
- * 1237ع ۾ منگولن اوڀر يورپ جو گهڻو حصو فتح ڪرڻ لاءِ چيني ٽيڪنالاجي بارود (مٽي 1067) ۽ گهڻو ڪري بارودي هٿيار به ڪم آندا.
- * 1238ع ۾ منگولن يورپ ۾ عينڪون متعارف ڪرايون. اهي چين ۾ گهڻو اڳي کان استعمال هيٺ هيون.
- * 1250ع ۾ صليبين يورپ ۾ عربي ڏهاڻي سرشتو متعارف ڪرايو. (ڏسو 1202ع مٽي).
- * 1259ع ۾ چينين پنهنجي فوج ۾ وڏي پيماني تي بارودي هٿيار متعارف ڪرايا.
- * 1278ع ۾ يورپ ۾ شيشي جون درسنيون متعارف ٿيون.
- * 1280ع ۾ قبلاني خان صاف ۽ اچي ڪنڊ ٺاهڻ لاءِ چيني ڏانءُ سڌارڻ لاءِ مصري ماهر گهرايا. اهو ڏانءُ سنڌين وٽ عربن جي فتح 711ع کان اڳي موجود هو ۽ سنڌ جي ڪنڊ ايران، وچ ايشيا ۽ عربستان ڏانهن دوا طور ويندي هئي.
- * 1289ع ۾ رويانا (اتلي) ۾ ڪاٺ جي ٺٺن سان چپائي ٿيندي هئي. ڏکڻ ايشيا وارا ارڙهين صديءَ جي وچ تائين انهي کان بي خبر رهيا. ان ڪري ئي هتان جا گهڻا ماڻهو اڻ پڙهيل رهجي ويا. (ڏسو 1041ع مٽي).
- * 1298ع ۾ يورپ وارن ڏکڻ ايشيا جو سٺ ڪٽڻ جو چرخو (ت. 646) پاڻ وٽ متعارف ڪرايو.
- * 1315ع ۾ اٽليءَ جي جراح مونڊينو لي لڙي پهريون ڀيرو ڪلٽي عام انساني جسم جي سائنسي وَدَ تَڪَ ڪئي. (ڏسو 1232ع مٽي).

صنعتي اوزار



634



635



636



637

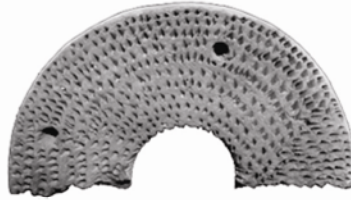

638



639

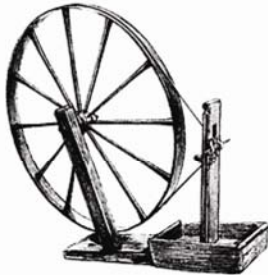

640



641



642

643

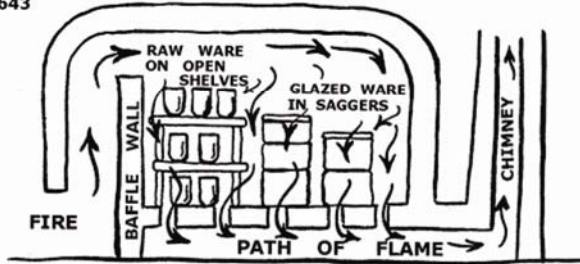

644



645



634. لوهار جي ڏٺو (ڏونڪڻي) جي هوا جي موري. (س.ع.)
 635. لوهار جي ڏٺو (ڏونڪڻي) جي هوا جي موري. (ل.م.)
 636. کير نارڻ جو ٿانءُ؛ هي ٿي سگهي ٿو مٿان حڪيمن جي ڪمر به ايندو هجي. (پ.م.)
 637. ساريون چڙهڻ واري چلر جو مٿيون پڙ؛ ليڪڪ دادوءَ ۾ پنهنجي نانائي پنيءَ ۾ موجود هڪڙي ڌڙي مان لڌو. چوڏهين صديءَ جو آهي. (ايم. ايج. پي.)
 638. ساريون چڙهڻ واري چلر جو هيٺيون پڙ؛ هي ڪهرو ناهيل آهي، جيئن صحيح چڙهائي ڪري. (ع.س.)
 639. جو پيو پاسو. (ع.س.)
 640. سومرا ڌڙ ۾ هلندڙ چرخي (اٺت) جو نقل ارڙهين صديءَ جو چرخو.
 641. جند جو مٿيون پڙ؛ هي هيٺين پڙ کان ٿورو ننڍو آهي، پر هٿي وارو پاسو ٻاهر نڪتل اٿس ۽ هيٺان پاسيرو گهڙيل آهي، جيئن اٺو سولائيءَ سان هيٺان لڳل تڪون ۾ وڃي پوي. هي ويهين صديءَ وارن جندن کان ڳرو آهي. سنڌ جي ڪجهه حصن ۾ جند اڃا به هلن ٿا. (پ.م.)
 642. جند جو هيٺيون پڙ. (پ.م.)
 643. ڪاشيءَ جو ڪورو؛ هالا ۽ سيوهڻ ۾ اڄڪلهه به اهڙا ڪورا آهن.
 644. ويهين صديءَ جو جند؛ ويهين صديءَ جي پڇاڙيءَ تائين پهراڙيءَ جون عورتون روز صبح جو سير اٿي به ڪلاڪ کن جند تي ويهي پنهنجي گهر جي پاتين جي پورٽ اٿو پيشنديون هيون. (س.ع.)
 645. تبلي پڇ پيڙن لاءِ گهاٽو. (س.ع.)

عام ٿي ويا. مختلف رنگن لاءِ ڪيترائي ڪچا ڌاتو ڪم آڻيندا هئا. ڌاتوءَ جي ڪم ۽ پتل جي سانچن ۾ مينڙن جي واري طريقي سان نيڪ نيڪ ڍلائي ڪرڻ مان زبردست هنر جو پتو پوي ٿو. عمارتن جي اندروني سونهن لاءِ ڌاتوءَ جي چارين، روشنيءَ لاءِ پيٽلي ڏيڻ (ت. 535-536) ۽ سرميدائين ۾ ڪاريگرن جو زبردست ڌانءُ ڏسڻ ۾ اچي ٿو.

ٻوٽن مان رنگ ناهي سٺ ۽ ڪپڙو رنگڻ ۾ به وڏي ڪاميابي ماڻي هئائون. انهيءَ دور کان پيلو ڪم رڳو ويهين صديءَ جي ٻي چوٽائيءَ ۾ ٿيندو هو. ريشمي ڏاڳو ٻاهران گهرائي، رنگي ۽ پوءِ انهيءَ مان ڌار ڌار ڌڙائون اٿندا هئا.

سومرن جي دور جون ٽي سرميدائين سانچي ۾ پتل ڍالڻ جي زبردست ڪاريگريءَ جو شاهڪار لڳن ٿيون. ان دور ۾ تيل ترقيءَ جو صحيح پتو رڳو ماڳن جي کوٽائيءَ سان پتجي سگهندو. هنن سرميدائين جي بنيادي جوڙجڪ موهن جي دڙي مان لڌل هڪڙي پتل ۽ ڪجهه ٺڪر جي سرميدائين جهڙي آهي.

* 1335ع ۾ يورپ ۾ توبخانو استعمال ٿيو ۽ اتان هندوستان پهتو، جتي بهمني سلطانن اهو 1376ع ۾ وجهڻ نگر جي فوجن کي ناس ڪرڻ لاءِ ڪتب آندو. هيءَ چيني ايجاد هئي. (ڏسو 1041 ۽ 1237 مٿي).

* گهڙيل ۽ رنيءَ سان اڪيريل فرش جون سرون سنڌ ۾ ڇهين ۽ ستين صدين کان استعمال ٿينديون ٿي آيون ۽ مختلف استوپائن مان لڌيون آهن، پر سومرن جي دور ۾ گلن ٻوٽن وارين سهڻين ڌڙائون واريون سرون ڪالبن سان وجهڻ جو هڪڙو نئون هنر پيدا ٿيو. سرن لاءِ اهي ڌڙائون، پاڙيسري ملڪن ۾ آڳاٽن جڳن کان هلندڙ، ٺڪر ۽ ڌاتن مان ٺهيل ڪنن جي ڳهن (ت. 470-497) تان ڪٽندا هئا. سرون ڪاٺ يا لوهه جي ڪالبن سان وجهندا هئا، جن تي ڌڙائون اڀريل يا اندر پيٽل هونديون هيون. ان مان نتيجو ڪڍي سگهجي ٿو ته سنڌ ۾ استعمال ٿيندڙ ڳهه پٽ وڏي مهارت سان ٺهندا هوندا.

* ڪاشيءَ جي تانن ۾ به خاطر خواه سڌارو آيو ۽ سومرن جي دور ۾

ڪم ۾ رڌل ڪاريگر ۽ سندن اوزار

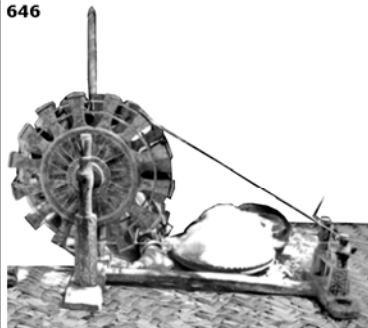

646



647

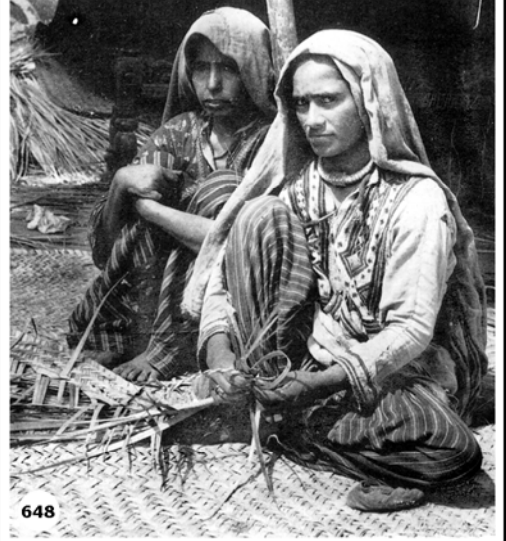

648



649

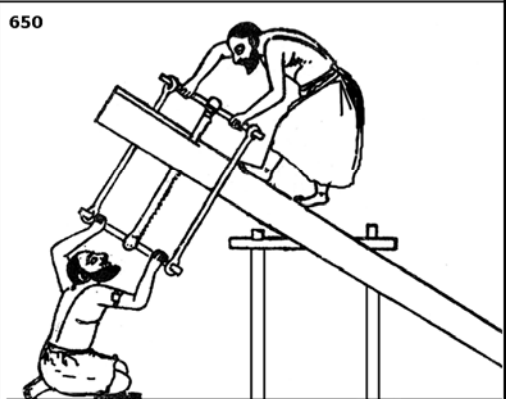

650

646. ڏاڳو ڪٽڻ لاءِ چرخو.
 647. واڍو يا ڏکڻ پنهنجو ڪم ڪري رهيو آهي. (برٽش اينڊ انڊيا آفس لائبريري، وليمور).
 648. عورتون پيش جو ٿلهو اٿي رهيون آهن. (وليمور مور).
 649. ڪور يا ٽيون ڪپڙو اٿي رهيو آهي؛ ڪور ڪو ڪپڙو اٿو پيهين صديءَ جي پڇاڙيءَ تائين عام هوندو هو. لنگيون ۽ کيس وغيره اڃا تائين ايڪيهين صديءَ ۾ به اچن ٿا.
 650. اڳ ڪاٺ جي ٿلهن بندن يا ٽڙن کي چيرڻ لاءِ ڪرڻ ڪم آندا ويندا هئا آهن؛ هاڻي انهيءَ ڪم لاءِ بجليءَ تي هلندڙ آرا مشينون ۽ وڏيون ڪارايون اچي ويون آهن. (وليمور مور).

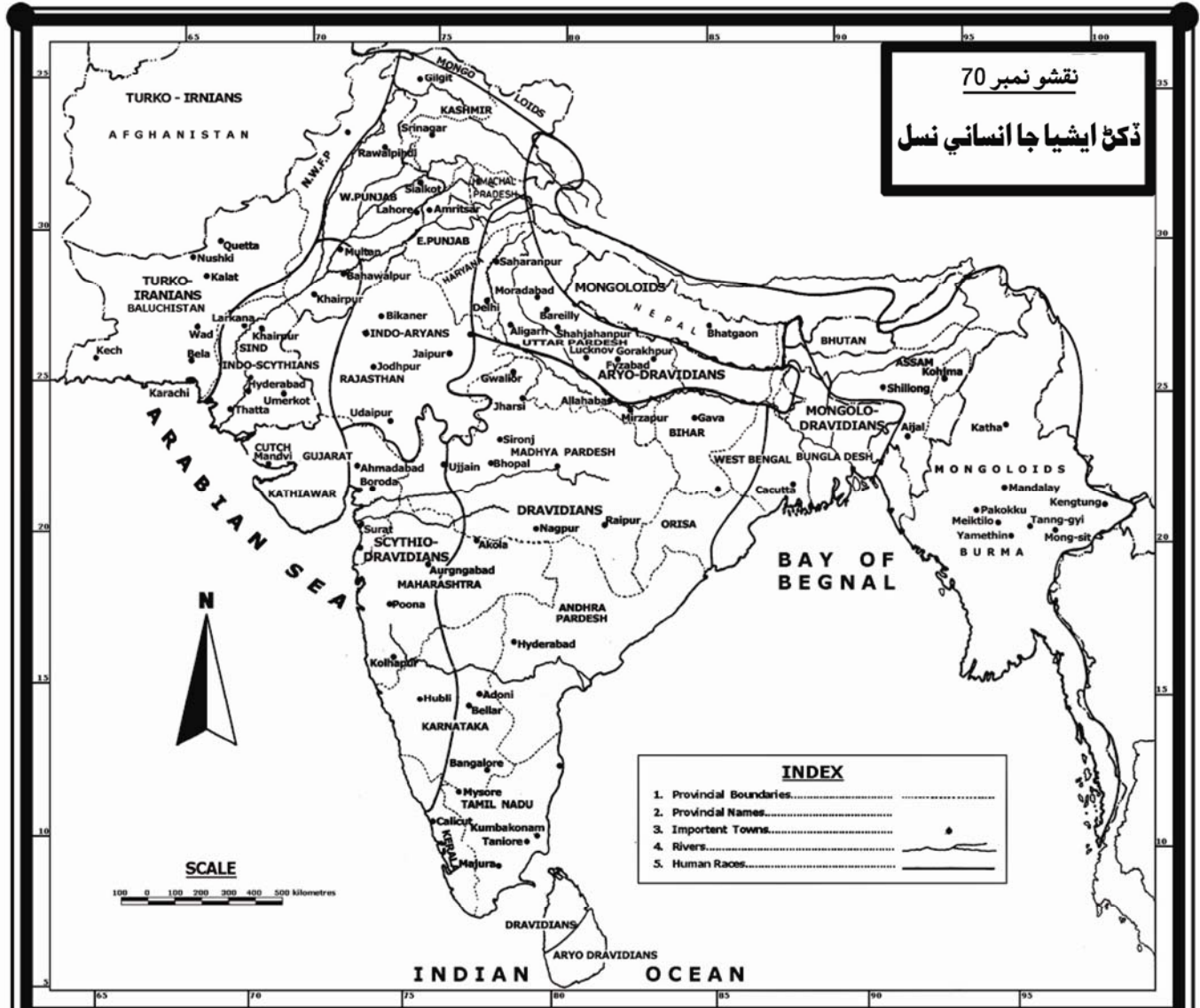

حڪمت يا طب جو سامان

651



652



653



651. منهن تي چاري ٺهيل گهڙو يا پارو. (پ م).
652. Agate پٿر مان ٺهيل انڪنڊي شڪل وارا روھي ۽ روھڙو: هنن سان دوائون، ٽڪيون، پٽسار، سرمون ۽ ٻيا وکر پيهندا هئا. روھي: ويڪر 8.35 س م. ٿولھ 3.7 س م. اندران ۾ منهن وٽ 6.8 س م. انڪنڊو روھڙو: وڏي مٿي وٽ ٿولھ 1.8 س م. ڊيگھ 9.4 س م. ننڍي مٿي وٽ ٿولھ 1.05 س م. هندوستان ٻاهرين سائنسي ادارن کي هلندڙ صديءَ ۾ انهي پٿر مان ٺهيل جيڪي روھيون ۽ روھڙا موڪليا، سي ماپ توڙي شڪل ۾ هوبهو هنن جهڙا آهن. (س ع).
653. منهن تي چاري ٺهيل گهڙو يا پارو. (ن م).

باب اناويهون

ڏکڻ ايشيا ۾ آباد انساني نسل

ڪارڙ نسل پيدا ٿيا ۽ هند-يورپي ٻولين جنم ورتو. اهو ئي سبب آهي جو ڏکڻ ايشيا جي اترين پاسن وارن ماڻهن جا مھاندا يورپين سان ملن ٿا، جيتوڻيڪ رنگ ۾ انهن جيترا پورو ناهن. ان کانسواءِ فتحن جا سلسلا به لڳاتار هلندا رهيا آهن ۽ گڏوگڏ موسمي حالتون وري وري بگڙڻ ڪري وچ ايشيا جي ماڻهن جي هيڏي هوڏي لڏ پلاڻ هلندي رهي. اهڙيون حالتون 800 کان 500 ق-م، 300 ق-م کان 250 ع، 600 کان 900 ع ۽ 1480 کان 1850 ع ڌاري هجڻ جي خبر آهي. موسمي حالتن جي انهن ڦيرڦارن سبب اتان جا ماڻهو سنڌ ۽ پنجاب ڏانهن لڏي ايندا رهيا آهن. ٿلهي ليڪي، ڏکڻ پنجاب (ملتان کان هيٺ) کان ڪڇ ۽ ڪاٺياواڙ تائين جا ماڻهو هند-سڀياڻي ۽ پنجاب ۽ راجستان وارا هند-آريائي نسل جا آهن. اتر پرديش (هندوستان) جا ماڻهو آريا-دراوڙ، بنگال جا منگولي-دراوڙ ۽ ڏکڻ هندوستان وارا دراوڙ نسل جا آهن. بلوچستان ۽ سرحد صوبي ۾ سنڌو درياءَ جي ساڄي ڪناري سان رهندڙ افغاني لڳندڙ ماڻهو ترڪ-ايراني نسل جا آهن. گلگت، نيپال، پوٿان، آسام ۽ برما (ميانمار) وارا منگولي نسل جا آهن.

انساني نسلن کي ٽن گروپن ۾ ورهايو ويو آهي: اڃا (يورپي مھانڊو)، منگولي (چيني مھانڊو) ۽ نيگرو يا شيدي (آفريڪي مھانڊو، ڪارا يا مشڪي). اڄوڪو انسان ٻه لک سال اڳ آفريڪا ۾ سرچيو. ٽيهن کان پنجاهه ماڻهن جا ننڍا ننڍا ٽولا شڪار ڪندا ۽ ميڙ چونڊ تي گذر ڪندا سڄي ايشيا ۽ يورپ ۾ تڙي پڪڙي ويا. تن ڏينهن ۾ زراعت ڪانه هوندي هئي، تنهنڪري اهي جهنگ مان ميوا، ان، بچ، پوٽن جون پاڙون ۽ ڀاڄيون ميڙيندا کائيندا وٽندا هئا ۽ گوشت لاءِ ساسي ماريندا هئا. ٽولا وڏا ٿيندي ئي ورهائجي ويندا هئا. جڏهن کاڌو پيٽو ڏوڪو ٿي هوندو هو، ته انساني آبادي وڌي ويندي هئي. اٽڪل 16,000 سال اڳ آخري برفاني دؤر جي پڇاڻي ٿي ته پوٽن تي مندائتا وڻ ڦٽڻ لڳا ۽ وڏا وڏا جهنگ روپ وٺڻ لڳا. ساوڪ تي پلندڙ ساسي جهنگن ڏانهن ڇڪجي آيا ۽ شڪاري جانور توڙي انسان به سندن پويان اچڻ لڳا. شڪاري قبيلو شڪار ۾ هڪٻئي سان سهڪار ڪندا هئا. نتيجي ۾ منجهن سڱن جي ڏي وٺ ٿي ۽ سندن ٻولين وچ ۾ پڻ ويجهڙائپ پيدا ٿي. مند ڦرندي ئي هي شڪاري فن لٽند کان هيٺ وچ ايشيا بلڪه خيبر ۽ بولان لڪاڪري اڃا به هيٺ تائين ماڳ مٽائيندا وٽندا هئا. ان ريت اڇي نسل جا

وڃڻ جيڪو سنڌ ۾ ان پينهن لاءِ ڪم ايندڙ جانڊه

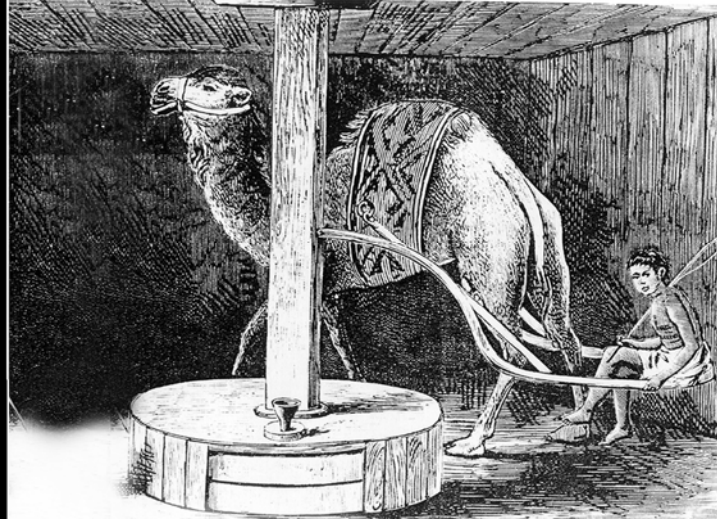

654. جانڊه ۾ اٺ وهي رهيو آهي: هونئن ته ان پينهن عورتن جو ڪم هوندو هو، پر وڏين آبادين وارن شهرن ۾ وڏي انگ ۾ پورهيت مرد ڇڏا رهندا هئا، سو اتي ان جانڊهين ۾ پيسندو هو، جن ۾ وڏو (وهندڙ جانور) وهندا هئا. 1920ع ۾ ڊيزل انجڻين جي اچڻ تائين جانڊهين عام هونديون هيون. (بيلي، ڪراچي).

ذات ساگر

- < عباس، آشتياني اقبال، (1320)، تاريخ منگول، (فارسي) تهران.
- < ايبٽ جي، (1924)، سنڌ-اي ري انٽرپريٽيشن آف ان هيبي ويلي، آڪسفورڊ يونيورسٽي پريس، بمبئي.
- < فضل، ابل، (1600)، آئين اڪبري، 3 ڀاڱا (فارسي)، ايشياٽڪ سوسائٽي آف بينگال، ڪلڪٽو، ترجمو جرات ائنڊ بيورج، (1873) ۽ ترميمي ترجمو جادو نات سرڪار، ايشياٽڪ سوسائٽي آف بينگال، ڪلڪٽو، (1948).
- < فضل، ابل، (1602)، اڪبر نامو، (فارسي)، اي. ايس. بي. ڪلڪٽو 1867 انگريزي ترجمو هينري بيورج، ڪلڪٽو، 1907.
- < تراب، ابو، (1532)، تاريخ گجرات، (فارسي)، ايدٽ سر ڊينيسن راس، بڙودا.
- < آغا، مهدي حسين، (1953)، رحالو آف ابن بطوطه، بڙودا.
- < آغا، مهدي حسين، پروفيسر، (1964)، تغلق ڊائينسٽي، ٽئڪر، اسپنڪ، ڪو. ڪلڪٽو.
- < آغا، مهدي حسين، (1968)، ڊيٽ ائنڊ پريسائيز آف ابن بطوطا، ٽريولس وٽ آبرو وشنس، سنڌ يونيورسٽي آرٽ سيريز، سوشل سائنسز ائنڊ هيومينيٽيز، ڀاڱو-7، صفحو 95-108.
- < آغا، مهدي حسين، (1972)، رائيٽز ائنڊ فال آف محمد بن تغلق، دهلي.
- < ائٽڪن، اي. ايڇ، (1907)، گزيٽيئر آف سنڌ، ڪراچي.
- < الانا، غلام علي، (1960)، سومرن جي دؤر جي شاعري، سنڌي، مهراڻ، ڀاڱو 9، نمبر 1 ۽ 2، صفحو 148-156.
- < امير خسرو، تحفته الصغر (فارسي)، شاعري (هن ۾ نٽي جي مسجدن ۽ سونهن جو بيان ٿيل آهي. جيڪڏهن سندس ڳالھ صحيح آهي ته پوءِ نٽو ابن بطوطه کان گهڻو اڳ وسيل سومرن جو شهر هوندو. ابن بطوطه هن اهم شهر جي ڳالھ ڪانه ڪئي آهي، ڇڻ هجي ٿي نه).
- < آرڪيالاجيڪل سروِي آف انڊيا، ڪلڪٽو، ائنيوئل رپورٽ آرڪيالاجيڪل سروِي آف انڊيا، گهڻن سالن جي، نل مير رڪڻ، (1905-6)، بڊسٽ اسٽوپا ائٽ ميرپور خاص، (10-1909)، سڌين جو ڌڙو آر سيڊپور ماٿونڊ، (15-1914)، ڌامراھو جو ڌڙو، (26-1925)، آرڪيالاجيڪل سروِي آف انڊيا، ويسٽرن سرڪل، پروگريس رپورٽ، سٽين جو ٿان، (1918)، ڪافر قلعو، (1919)، ۽ ڌامراھو ماٿونڊس، (1920).
- < عاصر، ابن، (1160)، الڪامل التواريخ، (عربي)، لنڊن، فارسي ترجمو تهران، 1963.
- < عزيز، پروفيسر غلام رباني، (1978)، اي شارت هسٽري آف خوارزم شاهز، پاڪستان هسٽاريڪل سوسائٽي، ڪراچي.
- < بدايوني، ملا عبدالقادر، (1595)، منتخب التواريخ، (فارسي)، ايدٽ علي محمد ۽ ليز، (1864-1869)، ايشياٽڪ سوسائٽي آف بينگال،
- < ڪلڪٽو. انگريزي ترجمو ليفٽيننٽ ڪرنل رينڪن، لويو، ايڇ. هيگ (1898، 1896 ۽ 1899، 3 ڀاڱا ترتيبوار).
- < بلوچ، اين. اي. ڊاڪٽر، (1996)، اسٽڊيز ان هسٽري، ڀاڱو-1، ڪلهوڙا سيمينار آرگنائيزنگ ڪميٽي، ڪراچي.
- < بئرجي، آر. ڊي، (21-1920)، ڌامراھو ماٿونڊس، آرڪيالاجيڪل سروِي آف انڊيا، اولاهون ڀاڱو، پروگريس رپورٽ، ڪلڪٽو.
- < برني، ضياءُ الدين، (1356)، تاريخ فيروز شاهي، (فارسي)، ايدٽ سيد احمد خان، اي. ايس. بي. ڪلڪٽو، 1861. ٻيو ايڊيشن بلوچمن، اي. ايس. بي. انگريزي ترجمو ميجر فلر، 1868-77.
- < تيون ايڊيشن شيخ اي. راشد، مسلم يونيورسٽي عليڳڙھ، 1957.
- < بيگلاري، ادارڪي، مثنوي چنيسر نامو، ايدٽ سيد حسام الدين راشدي، سنڌي ادبي بورڊ، ڪراچي، 1956.
- < بيگلاري، ادارڪي، بيگلار نامو، (فارسي)، ايدٽ ڊاڪٽر اين. اي. بلوچ، سنڌ يونيورسٽي ڄامشورو، 1978.
- < بيهقي، ابوالفضل بن حسن، (1077)، تاريخ بيهقي، (فارسي)، 2 ڀاڱا ايدٽ سعيد نفيسي، تهران 1342 ش.
- < بيروني، ابو ريحان ال، (1030)، القانون المسعودي، (عربي)، انگريزي ترجمو ”البيروني انڊيا“، ايڊورڊ سي. سخائو، 1914، ٻيو ڇاپو فيروز سنز لميٽڊ، 1962. اردو ترجمو حسن، برني، سيد، ”البيروني“، لاهور.
- < ڀنڊارڪر، ڊي. آر، (15-1914)، بڊسٽ اسٽوپا ائٽ سيڊپور ان سنڌ، ائنيوئل رپورٽ آرڪيالاجيڪل سروِي آف انڊيا، ڪلڪٽو.
- < بوسورٽ، سي. ڊي، (1977)، ڊي لئٽر غزنودس، 1040-1186، ايڊنبرگ.
- < برائس، وليمر سي، (1981)، ائن هسٽاريڪل اٽلس آف اسلام، ليڊن.
- < ڪرس، سڪير، (1993)، سمسٽونين، ٽائلمينيس آف ائشنينٽ ورلڊ، سمسٽونين انسٽيٽيوشن، نيو يارڪ.
- < ڪمشنريٽ، ايمر. ايس، (1938)، هسٽري آف گجرات، ڀاڱو 1، ڪلڪٽو.
- < ڪزنس، هينري، ايڪسڪيويشنس ائٽ برهمن آباد-منصوره، ائنيوئل رپورٽ آرڪيالاجيڪل سروِي آف انڊيا، 9-1908، (ڪوٽائي 1895 کان 1897 تائين ٿي هئي).
- < ڪزنس، هينري، پروگريس رپورٽ آف آرڪيالاجيڪل سروِي آف ويسٽرن انڊيا، بمبئي، 96-1895، جون 1897، 30 جون 1898، 3-1902، 1903/04 ۽ 30 جون 1904، بمبئي.
- < ڪزنس، هينري، آرڪيالاجيڪل سروِي آف انڊيا، ڪلڪٽو، ائنيوئل رپورٽس آف آرڪيالاجيڪل سروِي آف انڊيا، ويسٽرن سرڪل سال 04-1903 ۽ 8-1907، 9-1908 ۽ 11-1910، بمبئي.

- انگريزي ترجمو نواب علي ۽ سيدن، سي. اين.، (1924)، بڙودا.
- < خان، ايف. اي.، (1960)، پنيپور آرڪيالاجي کاتو حڪومت
پاڪستان، ڪراچي.
- < خان، خداداد خان، (1859)، حقيقي سير جيسلمير، (فارسي)،
انگريزي ترجمو ڪراچي 1867.
- < خان، خداداد خان، (1901)، لب تاريخ سنڌ، (فارسي)، پيو ايڊيشن
ايڊٽ ڊاڪٽر اين. اي. بلوچ، (1959)، سنڌي ادبي بورڊ، حيدرآباد.
- < ڪشوري، سرن لال، (1950)، هستري آف خلجيز، (1290-1320)،
اله آباد.
- < ڪوفي، علي، (1216)، چچنامہ يا فتح نامہ سنڌ، (فارسي)، ايڊٽ
ڊاڪٽر عمر بن محمد دائودپوٽو، پندارڪر انسٽيٽيوٽ بمبئي،
1940. انگريزي ترجمو مرزا قليچ بيگ، ڪراچي، 1900. سنڌي
ترجمو امير محمد، سنڌي ادبي بورڊ، ڪراچي، 1955. اردو ترجمو
حافظ رحمان، بهاولپور، 1938.
- < خسرو، امير، خاتواڻن الفتوح، (فارسي شاعري)،
خسرو، امير، تحفت الصغر، (فارسي شاعري).
- < ليمبرڪ، ايڇ. ٽي.، (1964)، سنڌ، اي جنرل انٽروڊڪشن، ڀاڱو،
سنڌي ادبي بورڊ، حيدرآباد.
- < لوئر انڊس رپورٽ، (1965)، هنتنگس ٽيڪنيڪل سروسز، واپڊا،
حيدرآباد. ڀاڱو 1 ۽ 2.
- < ميڪي، اي. جي. ايڇ.، (1938)، فردر ايڪسڪيويشن اٿٽ موهن
جو دڙو، ڀاڱو ۽ ۱۱ نئين دهلي 1938.
- < مٽڪلين، ڊيرل اين.، (1989)، رليجن اٿنڊ سوسائٽي ان عرب سنڌ،
اي. جي. برل، ليڊن.
- < مهاجن، وي. ڊي.، (1989)، دي سلطنت آف دهلي، ڇهون ايڊيشن،
نئين دهلي.
- < ماهرو، عين الملڪ، (1364)، مکتوبات عين الملڪ ۽ انشائي
ماهرو (فارسي)، ايڊٽ شيخ عبدالرشيد ۽ ڊاڪٽر محمد بشير،
عنوان انشائي ماهرو، (1965)، پنجاب يونيورسٽي لاهور.
- < مجمدار، آر. سي. ڊاڪٽر، (1960)، ايڊٽ هستري اٿنڊ ڪلچر آف
انڊين پيپل، ڀاڱو VI، (1300-1320)، سلطنت آف دهلي، بمبئي.
- < مجمدار، آر. سي. ڊاڪٽر، ايڊٽ (1964)، هستري اٿنڊ ڪلچر آف
انڊين پيپل، ڀاڱو IV، (750-1000)، امپيريل قنوج، بمبئي.
- < مجمدار، آر. سي. ڊاڪٽر، ايڊٽ (1966)، هستري اٿنڊ ڪلچر آف
انڊين پيپل، ڀاڱو V، (1000-1300)، اسٽرگل فار ايمپائر، بمبئي.
- < ملڪي، ال، عبدالله بن محمد بن عمر، ظفرالوليہ بي مظفر وعليه
(عربي)، 4 ڀاڱا ايڊٽ سر ڊينيسن راس، لنڊن، 1919، 1929.
- < مارڪو پولو، ٿرپولس، انگريزي ترجمو يولي، گهڻا ايڊيشن، لنڊن
۽ نيويارڪ.
- < مارشل، جان، (1931)، موهن جو دڙو اٿنڊ انڊس سولائيزيشن، لنڊن.
- < منہاج الدين بن سراج الدين، (60-1259ع)، طبقاتِ نصري، (فارسي)،
ايڊٽ ميگر ليز، (1864)، انگريزي ترجمو راورٽي، (1881)، ۽ اردو
- ترجمو ڊاڪٽر محمد عبدالله چغتائي، لاهور، 1952.
- < مرزا، محمد واحد ڊاڪٽر، (1962)، لائيف اٿنڊ ورڪس آف امير
خسرو، لاهور.
- < معصوم، مير، (1600)، تاريخ معصومي، (فارسي)، ايڊٽ ڊاڪٽر
يو. ايمر. دائودپوٽو، پندارڪر انسٽيٽيوٽ بمبئي، 1938.
- < مسرا، ايس. سي.، (1963)، دي رائيز آف مسلم پاور ان گجرات.
ايشيا پبلشنگ هائوس، بمبئي.
- < مغل، محمد رفيق، (1992)، آرلي مسلم سٽيز ان سنڌ اٿنڊ پيٽرن آف
انٽرنيشنل ٽريڊ، اسلامڪ اسٽڊيز جرنل نمبر 3، اسلام آباد.
- < حبيب، محمد، (1930)، دي ڪيمپينز آف علاءُ الدين خلجي، عليگڙھ.
مجمدار، اشوڪ ڪمار، ڊاڪٽر، (1956)، چولڪاياز آف گجرات،
بمبئي.
- < مجمدار، اشوڪ ڪمار، ڪنٽريبيوٽر ٿو هستري اٿنڊ ڪلچر آف انڊين
پيپل، (1953-1968)، سنڌ - سومراز اٿنڊ سماز، ڀاڱو VI (F-X)،
لينگئيج اٿنڊ لٽريچر، سنڌي، ڀاڱو VI (B-XV)، بڙمر، ڀاڱو II (XIX)
، انڊيا اٿنڊ ويسٽرن ورلڊ، ڀاڱو III (XXIV)، محمد بن تغلق، ڀاڱو VI
(IV)، فيروز تغلق، ڀاڱو VI، بڙمر ان سنڌ، ڀاڱو IV (XI)، بمبئي.
- < ندوي، سيد اي. ظفر، (1958)، تاريخ گجرات (اردو)، دارالمصنفين،
اعظمگڙھ.
- < ندوي، سيد سليمان، (1930)، عرب اور سنڌ ڪي تعلقات، اله آباد.
ناج، آئين حقيقت نامہ، (فارسي)، ڀاڱو ۱.
- < نجرال، غني، مولانا حڪيم، تاريخ واقعاتي ريگستان، (فارسي)،
نساوي، محمد زيدري خورنديزي، سيرت جلال الدين، (فارسي)،
ايڊٽ شيفر، نئون ايڊيشن منووي، 1965.
- < ناظم، محمد، ڊاڪٽر، (1931)، لائيف اٿنڊ ٽائيمز آف سلطان محمود
آف غزني، ڪيمبرج، ٻيهر ڇپيو لاهور، 1971.
- < نهاوندي، ملا عبدالباقي رحيمي، (1613)، معاصر رحيمي، (فارسي)
، 3 ڀاڱا، ايڊٽ هدايت حسين، ايشياٽڪ سوسائٽي آف بينگال،
ڪلڪٽو، (1910-25).
- < نظام الدين، احمد، (1001 هـ)، طبقاتِ اڪبري، (فارسي)، 3 ڀاڱا،
فارسي مواد ايڊٽ بي. ڊي، 1913، 1927، 1931 ۽ 1935، ايشياٽڪ
سوسائٽي آف بينگال، انگريزي ترجمي سان، ڪلڪٽو.
- < نياسي، مير طاهر محمد، (1621)، تاريخ طاهري، (فارسي)، ايڊٽ
ڊاڪٽر بلوچ، اين. اي.، (1964)، سنڌي ادبي بورڊ. ٽڪرا ترجمو
ايليٽ ۽ ڊائوسن ڀاڱو ۱ ۽ ۲، هستري آف انڊيا اٿز ٽولڊ باءِ اٽس اون
هسٽورينس، (1869)، لنڊن. ڪتاب مان چونڊ، ترجمو محمد صديق
ميمڻ (1929)، حيدرآباد سنڌ. پورو مواد سنڌي ترجمو، سنڌي ادبي
بورڊ حيدرآباد.
- < اوجها، راءِ بهادر گوريشنڪر هيرچنڊ، (1928)، هستري آف
راجپوتانا، 2 ڀاڱا، اجمير.
- < پنهور، ايمر. ايڇ.، (1964)، گراٽونڊ واٽر ان حيدرآباد اٿنڊ خيرپور
ڊويزنس، حيدرآباد (سنڌ)، پيو ايڊيشن 1969.

- < پنهور، ايمر. ايڇ.، (1977)، سورس ميريئل آن سنڌ، انسٽيٽيوٽ آف سنڌالاجي، ڄامشورو.
- < پنهور، ايمر. ايڇ.، (اونهارو 1979)، سنڌس اسٽرگل اگينسٽ فيوڊلز، جرنل سنڌالاجيڪل اسٽڊيز.
- < پنهور، ايمر. ايڇ.، (1980)، انٽرنيشنل ٽريڊ آف سنڌ ٿرو اٽس پورٽ باربريڪان (پنپور) 200 بي سي ٽو 200 اي ڊي، جرنل سنڌالاجيڪل اسٽڊيز، ڄامشورو.
- < پنهور، ايمر. ايڇ.، (1983)، ڪرانالاجيڪل ڊڪشنري آف سنڌ، انسٽيٽيوٽ آف سنڌالاجي، ڄامشورو.
- < پنهور، ايمر. ايڇ.، (1986)، هاڪڙا سرسوتي ڪنٽروورسي، وٽرئس سائنٽسٽس، هسٽوريئس ائنڊ فوڪ لورسٽس، جرنل سنڌالاجيڪل اسٽڊيز، ڄامشورو.
- < پنهور، ايمر. ايڇ.، (1988)، سمر امپارٽنٽ اسپرنگس آف محال ڪوهستان، جرنل مائيننگ انجنيئر، پاڪستان، ڪراچي.
- < پنهور، ايمر. ايڇ.، (1989)، لينگويج آف سنڌ فرام رائيز آف آمري ٽو فال آف منصوره، سنڌي ادبي بورڊ ڄامشورو.
- < پنهور، ايمر. ايڇ.، (2003)، سڪس ٽائونڊ پيٽرس آف اريگيشن ان سنڌ، ٻيو ايڊيشن، ڪراچي.
- < پاڪستان آرڪيالاجي، انسڪريپشن فرام پنپور، پاڪستان آرڪيالاجي نمبر 3، 1966؛ پنپور، نمبر 6، 1969؛ ميڊيول سٽيز ان لوئر سنڌ، نمبر 8، 1972.
- < پرشاد، ايشوري، اي شارٽ هسٽري آف مسلم رول ان انڊيا، نائون ايڊيشن، ٻيهر ڇپيو، 1990.
- < قانع، علي شير، (68-1767)، تحفت الڪرام، ڀاڱو III، (فارسي)، ايڊٽ سيڊ حسام الدين راشدي، سنڌي ادبي بورڊ، 1971.
- < قزويني، حمدالله بن ابو بڪر بن حمد نصر مصطفي، (1329)، تاريخ گزيده، (فارسي)، انگريزي ترجمو براٽون، لنڊن، 2 ڀاڱا، گب ميموريل سيريز، 1910 ۽ 1913.
- < قريشي، آئي. ايڇ.، (1958)، دي سلطنت آف دهلي، ڪراچي.
- < قريشي، اشتياق حسين، (1966)، دي ايڊمنسٽريشن آف دي مغل ايمپائر، ڪراچي يونيورسٽي.
- < رٽڪن، جي. ايس. اي.، (1892)، منتخب التواريخ آف بڊايوني، ملا عبدالقادر (فارسي)، ڀاڱو I، ايشياٽڪ سوسائٽي آف بينگال، ڪلڪٽو.
- < رشيدالدين، فضل الله همداني وزير، جامع التواريخ، (فارسي)، يا هسٽري آف منگولز، ايڊٽ ڊاڪٽر بهامن ڪريمي، ڀاڱو ۽ II، تهران، 1338 ش. پيرس 1862 ۽ 1901. ٽڪرا ايليت ۽ ڊائوسن، هسٽري آف انڊيا ائز ٽولڊ باءِ اٽس اون هسٽوريئس، ڀاڱو II، لنڊن، 1865-1869 ۽ ٻيهر نئين دهلي، 1962.
- < راورٽي، ميجر ايڇ. جي.، (1880، 1881، 1883)، نوٽس آن افغانستان ائنڊ پارٽس آف بلوچستان، لنڊن، ٻيهر ڇپيو ڪراچي، 1981.
- < راورٽي، ميجر ايڇ. جي.، (1892)، دي مهران آف سنڌ ائنڊ اٽس ٽربيونيز، جرنل اي. ايس. بي. ڀاڱو 61.
- < راءِ، اين. بي.، فتوحات فيروز شاهي، اسلامڪ ڪلچر، 15 ڀاڱا، 1941، انگريزي ترجمو شيخ عبدالرشيد، عليگڙھ.
- < شائق، مولوي عبدالله، (1929)، دولت علويه يا سومرن جي حڪومت، (سنڌي)، حيدرآباد.
- < شفيق، محمد، پروفيسر، (1935)، بيريل پليس آف محمد تغلق، اورينٽل ڪاليج ميگزين، ڀاڱو I، نمبر 1.
- < شفيق، محمد، پروفيسر، (1970)، سناديده سنڌ، (اردو) لاهور.
- < شيخ، عبدالسبحان، (1950)، ابن بطوطه، پاڪستان ڪوارٽرلي، ڀاڱو 1، نمبر 4.
- < شيخ، غلام محمد، (1342 هـ)، مرآت محمدي، (اردو)، بمبئي.
- < شيخ، خورشيد حسن، (1996)، چوڪنڊي ٽومبس ان پاڪستان، ڪراچي.
- < شرما، دشرت، راجستان ٿرو دي ايجز.
- < سرهندي، يحيٰ بن احمد بن عبدالله، (1434)، تاريخ مبارڪ شاهي، (فارسي)، ايڊٽ هدايت حسين، رائل ايشياٽڪ سوسائٽي آف بينگال، ڪلڪٽو، 1931، انگريزي ترجمو ياسو، ايمر. اي.، بڙودا، 1932.
- < صديقي، محمد حسن، (1972)، هسٽري آف ارغونس ائنڊ ترخانسن، انسٽيٽيوٽ آف سنڌالاجي، سنڌ يونيورسٽي پريس (تاريخ معصومي جو انگريزي ترجمو).
- < سويراج، نرملداس، (1944)، الور دي اينشيت ڪيپيٽل آف سنڌ، جرنل سنڌ هسٽاريڪل سوسائٽي، ڀاڱو VII، ڀاڱو 1 ۽ 2، صفحو 1-5.
- < اسپيٽ، او. ايڇ. ڪي.، لرمائوٽ اي. ٽي. اي. ۽ فارمر ايس. ايڇ.، انڊيا ائنڊ پاڪستان، ٽيون ايڊيشن 1972.
- < سريواستو، اي. ايل.، (1974)، دي دهلي سلطنت، نائون ايڊيشن، آگرو.
- < سومرا، ڊاڪٽر مهر عبدالحق، (1992)، دي سومرا، ملتان.
- < سيڊ مير محمد، (55/1654)، ترخان نامہ، ايڊٽ سيڊ حسام الدين راشدي، سنڌي ادبي بورڊ حيدرآباد، 1965.
- < ٽائيٽس، (1930)، انڊين اسلام، بمبئي.
- < ٽاڊ، ڪرنل جيمس، (1829 ۽ 1832)، ائنلز ائنڊ ائنٽيڪٽيز آف راجستان، 2 ڀاڱا، ايڊٽ ڪروڪ، ٻيهر ڇپيو ڪلڪٽو، 1894، 1920 ۽ 1965.
- < عتيبي، ابو نصر بن محمد الجباري، (1020)، ڪتاب اليمني، (فارسي).
- < وليمس، رَشبروڪ، آئي. ايف.، (1958)، دي بلٽڪ هلز - ڪڇ، ان هسٽري ائنڊ ليجنڊ، لنڊن.
- < ولهيلم، ايڇ.، (1969)، داس اوسٽرومٽل زر اوسٽرانڊ در انڊيشين انڊ داس سرسوتي پروبلم، زيتشرفٽ فر جيومارفالاجي سپ. 8، صفحو 86-93.
- < يوسف، ميرڪ بن مير ابو القاسم، (1634)، تاريخ مظهر شاهجهاني، (فارسي)، ايڊٽ حسام الدين راشدي، سنڌي ادبي بورڊ حيدرآباد، 1962. سنڌي ترجمو نياز همايوني، سنڌي ادبي بورڊ حيدرآباد.
- < ذڪي، ايمر. ڊاڪٽر، (1981)، عرب اڪائونٽ آف انڊيا، دهلي.

ڏسڻي

نوٽ: هيءَ ڏسڻي سنڌ ٽيڪسٽ بوڪ بورڊ، ڄام شورو، پاران مقرر ڪيل پٽيءَ جي آڌار ترتيب ڏني وئي آهي. اها پڙهندڙن جي آسانيءَ لاءِ هتي ڏجي ٿي.

ا ب ب پ ت ت ت ت پ ج ج ج ه ج چ چ ح ح د د ڏ ڍ ڏ ڙ ز س ش ص ض ط ظ ع غ ف ق ك گ گ ل م ن و ه ۽ ي

154, 119, 43, 41	باربيريڪان	126, 123, 107, 101, 86, 77, 71, 74, 72, 66, 61	اسپين	233, 59, 57, 56, 45, 12	اسپينول
190	بارويوڊر	153, 151, 149, 147, 143, 141, 138, 137, 135, 133	اسد بن محمد بن قاسم	68	اسد بن محمد بن قاسم
85	بارٽل فريئر	177, 176, 175, 173, 171, 169, 167, 163, 161, 154	اسرائيل سلجوق	49	اسرائيل سلجوق
83	بارڪان	218, 217, 215, 214, 202, 199, 197, 190, 183, 181	اسطخري	125, 41, 39, 38	اسطخري
105	بارن	235, 233, 232, 229, 225, 223, 221, 220, 219	اسلام ڪوٽ	81	اسلام ڪوٽ
194, 125, 105, 94, 23	باغبان	237, 236	اسماعيل	175, 47	اسماعيل
130	بانجو	اينف اي خان	اسماعيل شاھ جو ڌڙو	94	اسماعيل شاھ جو ڌڙو
43, 41	بانپا	ايليت	اَسوَال	87	اَسوَال
49	باڙي	ايمر آر مغل	اَسوَان بند	157	اَسوَان بند
47	بجيراھ	اين. اي. بلوچ ڊاڪٽر	اَسيلي جو ڌڙو	94	اَسيلي جو ڌڙو
43	بحر توران	اينٽيويڪ	اسڪندريہ	233, 147	اسڪندريہ
151, 135, 103, 43	بحر فارس	اڀوڙو	اشتياق خان	96	اشتياق خان
103	بحر قلمر	اٽلي	اصفھاب	47	اصفھاب
43	بحر لاڙ يا لاڙوي	اٽڪ	اصفھان	49, 53	اصفھان
81, 75	بخارا	اٽل	اصلي	43	اصلي
209	بدخشان	اين شاھ مقامر	اغلي	45	اغلي
110, 105, 103, 101, 95, 94, 67, 51, 43, 12	بدين	اُڏيرو لال	افغانستان	214, 58, 56	افغانستان
247, 209, 134, 127, 123, 111	براڻ خان	اُڏيرو	اڳھامائي	127, 125	اڳھامائي
60	برما (ميانمار)	اڙل جبل	اَلْمَوْت	227, 189, 81, 73, 61, 59, 25	اَلْمَوْت
190	برهما	اڙل ڍنڍ	اماران	108	اماران
189, 182	برھمو	اڪبر اعظم	امار صدرالدين الخنفي	83	امار صدرالدين الخنفي
97	برھمو	اڪتافي	امار ظاهر	23	امار ظاهر
54, 52, 51, 49, 43, 37, 36, 26, 16, 14	برھمن آباد	البحر المحيط	امار قاسم شاھ	25	امار قاسم شاھ
105, 101, 100, 99, 97, 95, 96, 94, 93, 91, 81	برھمڻا	البيروني	امار نزار بن مستنصر	23	امار نزار بن مستنصر
168, 165, 149, 137, 133, 130, 119, 111, 109, 106	برھمڻا	البرز	امر 81	183, 181, 155, 108, 95, 81	امر 81
199, 196, 193, 189, 188, 186, 180, 178, 176, 172	برھمڻا	البرڙ	امر بن خنص	179	امر بن خنص
233, 232, 218, 211, 203	برھمڻا	البرڙ	امر سنڱھ	95	امر سنڱھ
97	برھمڻا	الگو	امراھ	183	امراھ
99, 97, 43	برھمڻا	الجيريا	امراوتي	190	امراوتي
55	بروج	الهندو نارو	امرو	183	امرو
235	برٽش انڊيا آفس لائبريري	القادر بالله	امرڪوٽ	193, 189, 155, 141, 105, 95, 81	امرڪوٽ
131	برڪلي	القاسم	امير ابو علي منصور	60	امير ابو علي منصور
231, 167	بزرگ بن شهريار	الخنصر	امير دائود حسن	68, 67	امير دائود حسن
55	بست	الپتنگين	امير فرغان	89, 33	امير فرغان
43	بسمد	القضاض الجزاري	انانولير	59	انانولير
146, 121, 75, 73, 61, 57, 56, 55, 53, 47, 14	بغداد	المنصور	انادرب	53	انادرب
225, 219, 183, 181, 179, 173, 163, 151, 149, 147	بغداد	الساسا	انانپا	190	انانپا
233, 229, 227	بغداد	الحڪم بن امراالله	انگلينڊ	12	انگلينڊ
105, 43	بغرور	الور	آئنڊيال (انڊيا)	49, 47	آئنڊيال (انڊيا)
179, 153, 151, 123, 119, 93, 91	بگھاڙ	الور	آئنهلواڙ	71, 49	آئنهلواڙ
179, 175, 150, 74, 68, 64, 60	بلين	الور	انورآڏپور	190	انورآڏپور
81, 49, 39	بلخ	الهاڏرس	انڊس ڍيٽا	28	انڊس ڍيٽا
81, 79, 77, 73, 65, 61, 37, 32, 24, 21	بلوچستان	التتمش	انڊونيشيا	190	انڊونيشيا
248, 237, 229, 176	بلوچن جا مقبرا	اليپو	انڊيا	28	انڊيا
94	بلي شاھ جو ڌڙو	البگزيندر برنس	انڊيا آفيس لائبريري	128, 36	انڊيا آفيس لائبريري
194, 123, 119, 91, 81	بلڙي	البگزيندر ڪننگھام	انڊيز	39	انڊيز
94	بلڙي جو ڌڙو	آدمر عه	انڙپور	81	انڙپور
200	بمبئي	آذربائيجان	اهدروب	141	اهدروب
43	بندرآھ	آفريڪا	اهواز	45	اهواز
217	بنديل ڪنڊ	آر آئين	اورماڙو	110	اورماڙو
68, 60	بنرن آجا	آر قريشي	اورنگزيب	79	اورنگزيب
237, 217, 215, 87	بنگال	آڪسفورڊ	اورنٽائٽي	67	اورنٽائٽي
45	بنو سام	آٽيس لينڊ	اوشينس انڊيڪس	103	اوشينس انڊيڪس
67, 55, 45, 39, 35	بنون	آسام	اوگداڻي	75	اوگداڻي
183, 179, 177, 175, 133, 65, 35, 31	بهاء الدين	آبڙي	اويس قرني	81	اويس قرني
179, 177, 175, 133, 73, 65, 27	بهاء الدين ذڪريا	آمري	اوين جو ڌڙو	94	اوين جو ڌڙو
187, 185	بھراڻو	آمري	اوتو	108, 60	اوتو
129, 73, 67, 37, 35	بھراڻو	آمري جو ڌڙو	اوڙيسا	217	اوڙيسا
68, 60	بھزاد خان	آمري وار جو ڌڙو	اوڪزيڊريٽس	67	اوڪزيڊريٽس
137	بھمر جو ڀڙو	آمري ڊريا	اوڪزيڪيٽس	67	اوڪزيڪيٽس
97	بھمن	آنڊرا پرديش	ايران	58, 57, 56, 45, 43, 41, 39, 33, 25, 23, 12	ايران
97	بھمنڪا	باٽشا	ايران	151, 149, 123, 103, 85, 81, 79, 77, 75, 71, 59	ايران
108	بھن	باب بحر	ايشيا	215, 213, 203, 202, 199, 197, 187, 183, 181, 176	ايشيا
194, 187, 125, 81	بويڪ	باب توران	ايشيا	235, 233, 231, 225, 221	ايشيا
43	بولان	باب سندن	ايشيا	151, 43	ايشيا
105	بولان	باب ملتان	ايشيا	149, 147, 103, 61, 12, 16, 15, 14, 13, 12	ايشيا
89, 71, 63, 53	بولان لڪ	باب ملتان	ايشيا	32, 30, 27, 25, 21, 19, 18, 16, 15, 14, 13, 12	ايشيا
125, 23	بولان نئن	بابر	ايشيا	60, 59, 58, 57, 56, 55, 51, 50, 47, 45, 40, 33	ايشيا

187, 185, 179, 175	سید جلال بخاري	192, 117, 92	سادیلو	67	راه سهاسي	76	دراوڙ
187	سید جلال سرخ بخاري	125, 123, 94	ساکرو	31	راه غياث	129, 118, 118	درشادوتي
187	سید شمس الدين	125	سيزا واه	63	راه کوکر سنگين	125	دريا خان
179	سید شيخ جلال الدين بخاري	77	سيزوار	108	راث	60	درياپراج چولڪاڀا
187	سید محمد مڪي	217, 192, 176, 133, 125, 89, 67, 55, 53, 43	سسي	108	راثو ڀرمل	192, 189, 83, 81, 23	دربيلو
127	سید مير محمد	225, 47	سيڪنگين	108	راثو پوجرال	94	دلهردي جو دڙو
177	سید نورالدين سنگر نور	127	سينا واه	107	راثو کنگهار	231, 111, 101, 97, 19	دلوراه
94	سیدپور مقام	119, 118, 109, 97, 95, 91, 43, 41, 35	سنج	108, 107, 105, 61, 60	راثتڙن	219, 147, 121	دمشق
181	سیدت النساء حضرت فاطمه عهه	131, 129, 123	سنيوار	183, 35, 28, 27, 23	راجا بل	65, 64, 63, 60, 59, 57, 55, 51, 49, 46, 33	دهلي
105	سيسمار (شاه حسن)	141	ستيارو	49	راجا رامر	91, 89, 87, 86, 83, 79, 75, 73, 72, 71, 69, 67	دلوراه
181, 47	سيستان	117	ستين جو آستان	174	راجا ڀرتري	169, 161, 157, 151, 143, 137, 135, 115, 108, 105	108, 105
231, 97, 97	سیف الملوك	94	ستين جو دڙو	49	راجا پير	221, 217, 209, 202, 195, 187, 185, 179, 177, 173	173, 173
190	سینت صوفی (هاگا صوفی)	141, 103, 101, 94, 87	سجاول	209	راجپوتانه	229, 227, 226	229, 227, 226
65, 63, 59, 58, 57, 55, 43, 33, 27, 23, 21	سيوهڙ	45	سجستان	215, 209, 163, 129, 61, 37, 29, 28, 25, 25	راجستان	73, 71, 69, 67, 65, 63, 55, 33, 27, 23, 21, 21	دهلي سلطنت
117, 105, 89, 87, 85, 83, 81, 79, 77, 76, 71, 67	سيوهڙ (شاه حسن)	43	سدوسان (شاروسان)	237, 231, 221, 217	راجستان	185, 179, 169, 161, 135, 115, 105, 87, 79, 75	75, 75
227, 223, 197, 193, 179, 175, 174, 173, 133, 125	سيوهڙ	153, 101	سڪندر	60	راشد	227, 217, 209, 195, 187	187
234, 229	سيوهڙ	95	سراج جي ٽڪري	45	راشد امامر	207, 200, 157, 85, 60, 31, 29, 27	دودو
105, 43	سڌين	53	سراجوق	85	رامپور	77	دوشنبي
202, 94	سڌين جو دڙو	77	سراروان	94	راهن جو دڙو	96	دوفاني
47	سکپال	127	سراڻ ڪولاب	108	راوا	65	دولت آباد
192, 191, 121, 119, 117, 110, 93, 85, 65, 65	سکر	108	سريلند خان	97, 96	راورتي	119, 87, 43, 23	دولت پور
122, 119, 83	سڪرنڊ	187, 185, 129, 123, 107, 101, 95, 83, 41	سرسوتي	108, 60	راول	56, 55, 43, 41, 23, 21	ديبل (ڀنڀور / باريبيڪان)
53	سڪمپاري الوراجا	190	سرنات	43, 41	راوي	95, 93, 91, 81, 71, 67, 65, 63, 61, 59, 58, 57	58, 57
78, 31	سڪندر	81	سري سنگهه	27	راڇپال	199, 111, 110, 119, 111, 105	105, 105
189	سڪي	190	سري لنڪا	125, 23	راڌڻ	229, 227, 199	199
43, 41	شانوڊر	105, 101	سرڪارا (سکر)	28	راثو	96	ديبل کانغرا يا ڏيبر گهانگهرو
49	شارورا	231, 155	سسئي - پنهنون	95	راثو امر سنگهه	95	ديبل ڪوٽ
58, 56	شاه	227, 182	سسلي	94	راثو پڙو	95	دير شاندا
105	شاه حسين	55, 53	سلطان ابراهيم	94	راثو ڪوٽ	72	ديره اسماعيل خان
187	شاهجهان	25	سلطان صلاح الدين ايوبي	108, 107	ريڙ	83	ديره بگٽي
201	شاهراه ريشمر	65	سلطان قطب الدين مبارڪ شاه خلجي	130	رتن شاه	59	ديره غازي خان
87	شاهو افغان	142	سليمر علي	219, 213	رتو ڪوٽ	97	ديميتريس
105, 94	شاه بندر	194	سمتاتي	97, 96	رچرڊسن	94	ديهه خراج جو دڙو
187, 107, 81	شاه حسن	87	سمنائتي	217, 73, 67, 43, 33	رحيم يار خان	94	ديهه سمن جو دڙو
107, 35	شاه حسن ارغون	170	سمتسونين	117, 101	رروڪا	125	ديهه ماري
94	شاه حسين مقام	81	سن	75, 48	رشيدالدين	94	ديهه کنڊر جو دڙو
186	شاه ديوانو	43	سنجان	60	رضيه سلطانن	197, 195, 183	ديوالو
94	شاه عثمان جو دڙو	43	سندان	131, 130, 100	رني ڪوٽ	95	ديول ڪوٽ
194	شاه گودڙيو	53	سندنپال	123, 107, 95, 94, 81, 84	رهمڪي بازار	65, 65	دڪن
94	شاه گهريو جو دڙو	94	سنڪراڻي مقام	105	رواڙ	189	ڌارا لڪي
94	شاه محمود جو دڙو	60, 31	سنڪهار	95	روپا رائي	189	ڌاراهو
177	شاه مستنصر بالله	141	سنهڙي	94	روپا ماڙي	105, 94, 94	ڌاراهو
119, 103, 101, 94, 93, 91, 81, 51, 23	شاه شهباز	35, 34, 33, 28, 27, 25, 24, 23, 21, 20, 19	سنڌ	147, 138, 45, 71, 59, 58	روس	189, 189	ڌاراهو
224, 219, 213, 212, 211, 170, 134, 133, 132	شاه شهباز	51, 49, 47, 46, 45, 43, 41, 40, 39, 38, 37, 36	سنڌ	147	رومر	83	ڌاراهو
127	شاه گڙه	67, 65, 64, 63, 61, 60, 59, 58, 57, 56, 55, 53	سنڌ	131, 119, 117, 105, 101, 94, 65, 45, 43, 23	روهڙي	87	ڌاراهو
35	شجاع آباد	88, 87, 85, 83, 81, 80, 79, 77, 76, 73, 71, 69	سنڌ	223, 192, 191	روهڙي	199, 67	ڌاراهو
187	شرف الدين	105, 104, 103, 101, 99, 97, 95, 93, 91, 90, 89	سنڌ	233	روينا	199, 67	ڌاراهو
55	شريف ابوالفراج	120, 119, 117, 116, 115, 113, 111, 109, 108, 107	سنڌ	49, 45	ري	87, 71, 63	ڏلهه
83	شريف جلال الدين الخلجي	135, 133, 131, 129, 127, 126, 125, 123, 122, 121	سنڌ	119	ريتي	131, 130	ڏلهه
79	شمشير خان	150, 149, 148, 147, 146, 145, 143, 141, 139, 137	سنڌ	194	ريل	35	ڏلهه بهاء الدين
183, 181, 179, 177, 176, 175, 173, 171, 170, 169	شمشير خان	167, 165, 163, 161, 159, 157, 155, 154, 153, 151	سنڌ	127, 119, 95, 93	رين	96	ڏهاني
185	شنڪر آڇاريه	203, 201, 199, 197, 196, 195, 191, 189, 187, 185	سنڌ	43	رين اڪهر	184, 176	ڏهاڳڻ
227	شهاب الدين غوري	225, 223, 221, 220, 217, 213, 211, 209, 205	سنڌ	94	رين ندي	193, 189, 105, 97, 94	ڏيبر گهانگهرو
122	شهدادپور	237, 235, 233, 231, 230, 229, 228, 227	سنڌ	121, 91	رڙي	110, 107, 94, 87	ڏيپلو
121	شهدادڪوٽ	151, 109, 107, 105, 103, 91, 43	سنڌ	60	رڪ	105	ڏيسوي
175, 175, 175, 175, 175, 175, 175, 175, 175, 175	شيو	141, 121, 119, 115, 91	سنڌ	187	رڪن الدين	147, 143, 141, 137, 135, 133, 123, 123	ڏڪڻ ايشيا
77	شوراوک	61	سنڌراج	170	رڪن العالمر	177, 175, 173, 171, 169, 167, 163, 161, 151, 149	149, 149
190	شيوساندا	81, 79, 71, 63, 61, 51, 39, 33, 26, 23, 23	سنڌ	201, 170	رڻ ڪڇ	225, 223, 219, 217, 215, 199, 197, 185, 183	183, 183
183, 68, 60, 35, 23	شيخ ابن سومار راجا بل	116, 115, 113, 109, 105, 101, 95, 93, 91, 89, 83	سنڌ	29	رڻ ڪڇ	237, 233, 229	229
68, 60, 55	شيخ حامد	145, 133, 131, 127, 125, 123, 121, 119, 118, 117	سنڌ	53	رڻ ڪڇ	94	ڊاڀڙي جو دڙو
184	شيخ خورشيد حسن	227, 217, 195, 191, 179, 153, 149	سنڌ	153	زابلستان	87	ڊاڍي
133	شيخ دائو	43	سنڌي ساگر	153	زمبابوي	96	ڊاڪٽر بلوچ
83	شيخ شمس الدين محمد	111, 95, 43	سنڌي	192, 191, 117, 174, 89, 89	زندهر پير	95	ڊاڪٽر پروفيسر مختار قاضي
177	شيخ شهاب الدين عمر	203, 59, 45	سنڪيانگ	83	زوب	14	ڊاڪٽر مهر عبدالحيق سومرو
175	شيخ صدرالدين	184	سهاڳڻ	79, 73	زيارت	201, 147, 107	ڊچ
174	شيخ ظاهر	215	سوات	60, 31	زينب - تاري	141, 117, 115, 141, 81	ڊرگه
177	شيخ محي الدين عبدالقادر	129	سوالڪ	169	زيڪو سلواڪيا	43	ڊرپ ڏيٽاڙي
187	شيخ نوح بڪري	96	سواندي	103	سائٽس پرسيسڪا	87, 81	ڊگهڙي
123, 119, 95, 81	شيخ پڪريو	108	سورامتر	103	سائٽس عربيين	196	ڊونلڊ اسٽرانگ
68, 60, 60	شير خان	55	سورج (بروج)	103	سائٽس سائيميريا	97	ڊيميتريس
35	شير شاه سوري	229, 199, 83, 63, 63	سورت راه ڏياچ	125	سارواھيا سوراھ	193, 189, 119, 105, 81	ڊاليا
183, 83	شيراز	31	سوستان	141, 127, 123, 119, 119	سامارو	94	ڊاندي جو دڙو
141, 121, 117, 93	شڪارپور	60, 27, 23	سومار	127	سامارو ڍنڍ	217, 192, 189	ڊاڍر
37	صادق آباد	157, 49	سومسويرا	67	ساميس	131, 123, 119	ڊورو پراڻ
149	صحار	43	سون مياڻي	127	سامرا ڪولاب يا سامارو ڍنڍ	187	ذوالفقار علي ڀٽو
187	صدرالدين عارف	229, 194, 89, 87, 86, 85, 33	سوندا	28	سامره	194, 123, 94, 93	ذوالفقار علي ڀٽو
227	صدرالدين محمد بن حسن نظامي	103	سوڪوترا پورجوگير	190	ساموتي	157, 123, 119, 67, 31	سانگهڙ
231	صدرالدين موسيٰ	207, 43	سيد پور	190	سانجي	190	سانجي
161	صدي علي رئيس	179	سيد جلال الدين سرخپوش	190	سانگهڙ	190	سانگهڙ

صراف 149	فخر سالاري 63	ڪرچات 43, 81, 130, 131
صنعا 45	فخرالدين 57, 87	ڪردستان 45
صنمر 87	فخري مديبر مبارڪ شاھ 55	ڪرشن 197
صوباري 43	فراش 141	ڪرلي 190
صوماليہ 153	فرانس 233	ڪرم چند دودائي 176
ط	فرانسس 130	ڪرمان 45, 46
طائي 31, 60	فردوسي (منصور) ابوالقاسم 225	ڪروڙ 55
طالب شاھ جو دڙو 94	فردوسي 48	ڪريم يڪو جو دڙو 94
طاھر 28	فريد آباد 117	ڪريت 196
طاھر ابوالحسن علي 60	فشنج 47	ڪرڙ ڪوٽ 105
طبرستان 45, 46, 49, 53	فضل پيڙو 81, 87	ڪرڻ 53
طغرل بيگ 55, 177	فقيه سليطي 53	ڪزنس 36, 95, 96, 106, 107, 176, 184, 207, 226
طغي 33, 87, 88, 107	فلسطين 61, 75, 163	ڪسدار خان 108
طورجان 45	فلورينس 85, 147	ڪش 53, 81
ظ	فن لينڊ 147, 237	ڪشمور 73, 121
ظافر ابوالمنصور اسماعيل 60	فيروز تعلق 35, 60, 88, 137, 173, 179	ڪشمير 47, 67, 215
ظاھر 60	فيروز شاھ 83, 89, 91, 93, 107, 109, 179, 229, 231	ڪشن 150
ظاھر شاھ 179	فيروز شاھ تعلق 85	ڪلاڙي 43
ظفر خان 27, 29, 65	فيروز ڪوھ 71	ڪلري 81, 83, 91, 93, 95, 99, 115, 119, 123, 125
ع	فيروز آباد 179	ڪل 141, 151, 153
عابد ابو محمد 60	ق	ڪمار لدويا 108
عالمپور 196	قتو 61, 105	ڪماراڀالا چولڪايا 60
عاليہ 108	قلاجي 23	ڪمبالي 43
عبدالحي 31	قليلي 181	ڪمبليا 43
عبدالله 60	قتي چاڙھ 213	ڪمهال 43
عبدالله بن محمد الشطار علوي 181	قفا 23	ڪن ڪوٽ 121
عبدالله شاھ جو دڙو 94	ق	ڪنجر ڪوٽ 94
عبدالڪريم شائستائي 161, 227	قائمر 60	ڪنڊاڀيل 43
عبيدالله بن محمد الحبيب 181	قابوس 47	ڪنڊراج 43
عثمان مروندي 83, 179, 187	قادر 60	ڪنڊراھ 41, 43
عراق 21, 28, 58, 133, 139, 201	قاسم ڪريو 95	ڪنزيرد 43
عربستان 56, 57, 123, 149, 151, 175, 235	قاضي احمد 123	ڪنڊاڊ 29
عربي سمنڊ 43, 103	قاضي خداوند زاده 143	ڪنڊ 49, 88
عز الدين بلين 60	قاهره 23, 25, 146, 147, 149, 181	ڪنڊيارو 23
علاء الحق بغدادي 179	قباچه 33, 55, 63, 65, 68, 69, 73, 101, 137	ڪنڌڪوٽ 117, 119, 121
علاء الدين 27, 29, 59, 60, 65, 66, 68, 72, 73, 75	قباچه 33, 55, 63, 65, 68, 69, 73, 101, 137	ڪوئيٽا 72, 73, 110, 217
علاء الدين خلجي 87, 91, 105, 108, 137, 150, 153, 169	قباضيان 53	ڪورسيه 67
علاء الدين خلجي 65, 73, 75, 87, 105	قبلائي خان 73, 75, 233	ڪوري چاڙھ 43, 95, 123
علاء الملڪ 83	قراٽ 49	ڪوري ڪوٽ 94
عظرون بهادر 33, 89	قريش شيخ دائود 133	ڪوريا 75
علي اشرفي 187	قسنطنطين 81, 147, 190	ڪورفو 101
علي بن حامد بن ابوبڪر ڪوفي 227	قصدر (ڪسدان) 43, 47, 53, 55	ڪولون 147
علي بن راجا بل 68	قطب الدين ايبڪ 60, 63, 105, 187, 222	ڪولڪتا 165
علي بن عثمان الهجويري 175, 177	قلاٽ 24, 43, 77, 89, 197	ڪورناسس 196
علي شير قانع 28	قلندر شهباز 175, 187, 191	ڪوهستان 23, 43, 67, 79, 81, 113, 129, 130, 149
علي قرمخ 60, 61, 68	قمبر 117	ڪوهستان 161, 195, 197, 220
علي مراد 105, 131	قنوج 49, 53, 150	ڪوھل جو دڙو 94
علي مراد باريجو 130	قنوڪ خان 60	ڪوهلو 217
علي يا حضرت علي 181	قنڌار 55, 115, 217	ڪوٽ لالو 105
علي ڪوفي 223	قيرووان 45	ڪوٽ پانين جو دڙو 94
عليڊ 45	قيصر رومي 83	ڪوٽ ڏيڳي 32, 34, 105, 106, 115, 119, 133, 158, 160
عمادالسنئين 60, 68	قيصر پاڻي 108	ڪوٽ 211, 212, 195
عمادالملڪ 60, 68	ڪ	ڪوٽڙي 79, 95, 107, 189
عمان 149, 103	ڪشمي 55, 87	ڪوٽڙي الهريڪيو شاھ 189, 193
عمر - مارئي 131, 155	ڪائل 177	ڪيچور 53, 55
عمر 28, 31, 60, 155, 183	ڪائي 125, 130, 131	ڪيچ 43, 67, 71
عمر بن عبدالعزيز هباري 67	ڪابل 81, 53	ڪيچ / ڪيچ 43
عمر سومرو 95	ڪابينا چولڪايا 60	ڪيسمين ڍنڍ 45
عمر ڪوٽ 81, 127, 155	ڪابيلي 43	ڪيسل جي ايمر 32
عمرڪوٽ ڍنڍ 127	ڪارا هلاڪو 60	ڪيٽف 75
عين الملڪ ماهرو 68, 179	ڪارو غار 130	ڪيٽنجر 81, 83, 115, 141, 157
عين جالوت 75	ڪاشغر 45, 58, 203	ڪيٽي بندر 95, 110
عيون الڪبير 28	ڪاشي 203	ڪيڪان (ڪرڪانان) 43, 45, 53
غ	ڪافر ڪوٽ 95	ڪچ 23, 25, 27, 28, 43, 49, 51, 59, 61, 66, 87, 88
غائب پير 189, 193	ڪالنجر 49	ڪچ 91, 94, 95, 104, 105, 107, 108, 109, 111, 129
غازي شاھ 105, 131	ڪام پاڻي 108	ڪچ 133, 149, 151, 177, 201, 209, 217, 221, 231, 237
غازي ملڪ 68	ڪانسني 83	ڪچي 43
غرب عمان 103	ڪانگرو 53	ڪڍڻ 95, 123
غرناط 56, 57	ڪاهو جو دڙو 41, 43, 94, 119, 182, 196, 202, 207	ڪڪران 49
غزني 27, 33, 45, 47, 49, 51, 55, 59, 63	ڪاڙو 226	ڪڪڙ 105, 117, 121, 125, 139
غلام شاھ 107, 187	ڪاڙو 108	ڪ
غور 49	ڪاڙو 108	ڪمياٽ 43
غوراڪ 47, 49	ڪاڙو 108	ڪنگهار 60, 108
غياث الدين 61, 65, 150, 179	ڪاڙو 108	ڪنجراڙي 95
غياث الدين تعلق 60	ڪاڙو 108	ڪيرون ڪوٽ 30, 94, 134, 219, 224
ف	ڪاڙو 108	ڪيرٿر 21, 110, 197
فتح خان 108, 179	ڪاڙو 108	ڪيٽر 43
	ڪاڙو 108	ڪڏيڳي آبشار 130
	ڪراچي 67, 81, 89, 110, 111, 131, 196, 233, 237	ڪ

لي 31, 35, 231	مستضر ابو تمير معاذ 60	213, 220, 222, 235	نبيرون ڪوٽ 23, 43, 89, 105
لکيت 87, 107, 109, 129	مستونج 43	موڪي - متارا 231	نشاپور 51
لڪاڻي 105	مستونگ 43, 55, 197	موڪا 197	نڪياڻي 60
لڪشمي ديوي 150	مسعود 49, 51, 53, 55, 150	مياپل 35	نڪئي 81, 87
لڪشمي ڪرڻ 53	مسعود شاھ 60	ميان نصير 194	
لڪي 21, 67, 81, 189	مسعود غزنوي 150	مير داد حسن 60, 68	و
	مسعودي 39, 169, 225, 227, 229	مير رکڻ 43	وارھ 94
	مصر 21, 23, 45, 53, 55, 57, 58, 139, 149, 153, 154, 157, 159, 167, 179, 181, 183, 201, 226	مير محمد 31	واسط 101
	مصري شاھ 95	مير مصعوم 28	واسديو 197
	مصري شاھ جو ڌڙو 94	مير ڪرم علي خان ٽالپر 187	والستان 53, 67
	مظفر ڳڙھ 35	ميرپور بنورو 93	واھند 47, 53, 107, 125
	مظھر شاهجهاني 230	ميرپور جو ڌڙو 94	واھي پاڻي 105
	معترض 60	ميرپور خاص 41, 43, 67, 94, 119, 176, 182, 190, 200	وجھراج جي 108
	معز الدين محمد غوري 53	ميرپور ساڪرو 94	وجھه نڪر 235
	معھود ڪولاب 127	ميرو خان 117	وچ اوڀر 85, 149
	مغيره بن احمد 24	ميسوپوٽيميا (اچوڪو عراق) 19, 133, 139, 201	ور جو ڌڙو 94
	مقتدي 60	ميلان 147	وزيرستان 215
	مقتني 60	ميٽنگ 83	وسي پير مصري جو ڌڙو 94
	مقتانھ 23, 27, 183	ميڪي 212	وشنو 189
	مگر پير 175	ميڪي اي جي ايڇ 32	وطاسنل (جھلم) 41, 43
	ملاڪتياڻ 87	منو ديرو 192	وليهر مور 235
	مليار 87	مني 81, 87	وليهر مورڪرافت 128
	ملتان 23, 25, 27, 33, 35, 37, 43, 45, 47, 49, 51, 53, 55, 57, 58, 60, 62, 64, 66, 68, 69, 71, 73, 75, 77, 79, 81, 83, 85, 87, 89, 91, 93, 95, 97, 99, 101, 103, 105, 107, 109, 111, 113, 115, 117, 119, 121, 123, 125, 127, 129, 131, 133, 135, 137, 139, 141, 143, 145, 147, 149, 151, 153, 155, 157, 159, 161, 163, 165, 167, 169, 171, 173, 175, 177, 179, 181, 183, 185, 187, 189, 191, 193, 195, 197, 199, 201, 203, 205, 207, 209, 211, 213, 215, 217, 219, 221, 223, 225, 227, 229, 231, 233, 235, 237, 239, 241, 243, 245, 247, 249, 251, 253, 255, 257, 259, 261, 263, 265, 267, 269, 271, 273, 275, 277, 279, 281, 283, 285, 287, 289, 291, 293, 295, 297, 299, 301, 303, 305, 307, 309, 311, 313, 315, 317, 319, 321, 323, 325, 327, 329, 331, 333, 335, 337, 339, 341, 343, 345, 347, 349, 351, 353, 355, 357, 359, 361, 363, 365, 367, 369, 371, 373, 375, 377, 379, 381, 383, 385, 387, 389, 391, 393, 395, 397, 399, 401, 403, 405, 407, 409, 411, 413, 415, 417, 419, 421, 423, 425, 427, 429, 431, 433, 435, 437, 439, 441, 443, 445, 447, 449, 451, 453, 455, 457, 459, 461, 463, 465, 467, 469, 471, 473, 475, 477, 479, 481, 483, 485, 487, 489, 491, 493, 495, 497, 499, 501, 503, 505, 507, 509, 511, 513, 515, 517, 519, 521, 523, 525, 527, 529, 531, 533, 535, 537, 539, 541, 543, 545, 547, 549, 551, 553, 555, 557, 559, 561, 563, 565, 567, 569, 571, 573, 575, 577, 579, 581, 583, 585, 587, 589, 591, 593, 595, 597, 599, 601, 603, 605, 607, 609, 611, 613, 615, 617, 619, 621, 623, 625, 627, 629, 631, 633, 635, 637, 639, 641, 643, 645, 647, 649, 651, 653, 655, 657, 659, 661, 663, 665, 667, 669, 671, 673, 675, 677, 679, 681, 683, 685, 687, 689, 691, 693, 695, 697, 699, 701, 703, 705, 707, 709, 711, 713, 715, 717, 719, 721, 723, 725, 727, 729, 731, 733, 735, 737, 739, 741, 743, 745, 747, 749, 751, 753, 755, 757, 759, 761, 763, 765, 767, 769, 771, 773, 775, 777, 779, 781, 783, 785, 787, 789, 791, 793, 795, 797, 799, 801, 803, 805, 807, 809, 811, 813, 815, 817, 819, 821, 823, 825, 827, 829, 831, 833, 835, 837, 839, 841, 843, 845, 847, 849, 851, 853, 855, 857, 859, 861, 863, 865, 867, 869, 871, 873, 875, 877, 879, 881, 883, 885, 887, 889, 891, 893, 895, 897, 899, 901, 903, 905, 907, 909, 911, 913, 915, 917, 919, 921, 923, 925, 927, 929, 931, 933, 935, 937, 939, 941, 943, 945, 947, 949, 951, 953, 955, 957, 959, 961, 963, 965, 967, 969, 971, 973, 975, 977, 979, 981, 983, 985, 987, 989, 991, 993, 995, 997, 999, 1001, 1003, 1005, 1007, 1009, 1011, 1013, 1015, 1017, 1019, 1021, 1023, 1025, 1027, 1029, 1031, 1033, 1035, 1037, 1039, 1041, 1043, 1045, 1047, 1049, 1051, 1053, 1055, 1057, 1059, 1061, 1063, 1065, 1067, 1069, 1071, 1073, 1075, 1077, 1079, 1081, 1083, 1085, 1087, 1089, 1091, 1093, 1095, 1097, 1099, 1101, 1103, 1105, 1107, 1109, 1111, 1113, 1115, 1117, 1119, 1121, 1123, 1125, 1127, 1129, 1131, 1133, 1135, 1137, 1139, 1141, 1143, 1145, 1147, 1149, 1151, 1153, 1155, 1157, 1159, 1161, 1163, 1165, 1167, 1169, 1171, 1173, 1175, 1177, 1179, 1181, 1183, 1185, 1187, 1189, 1191, 1193, 1195, 1197, 1199, 1201, 1203, 1205, 1207, 1209, 1211, 1213, 1215, 1217, 1219, 1221, 1223, 1225, 1227, 1229, 1231, 1233, 1235, 1237, 1239, 1241, 1243, 1245, 1247, 1249, 1251, 1253, 1255, 1257, 1259, 1261, 1263, 1265, 1267, 1269, 1271, 1273, 1275, 1277, 1279, 1281, 1283, 1285, 1287, 1289, 1291, 1293, 1295, 1297, 1299, 1301, 1303, 1305, 1307, 1309, 1311, 1313, 1315, 1317, 1319, 1321, 1323, 1325, 1327, 1329, 1331, 1333, 1335, 1337, 1339, 1341, 1343, 1345, 1347, 1349, 1351, 1353, 1355, 1357, 1359, 1361, 1363, 1365, 1367, 1369, 1371, 1373, 1375, 1377, 1379, 1381, 1383, 1385, 1387, 1389, 1391, 1393, 1395, 1397, 1399, 1401, 1403, 1405, 1407, 1409, 1411, 1413, 1415, 1417, 1419, 1421, 1423, 1425, 1427, 1429, 1431, 1433, 1435, 1437, 1439, 1441, 1443, 1445, 1447, 1449, 1451, 1453, 1455, 1457, 1459, 1461, 1463, 1465, 1467, 1469, 1471, 1473, 1475, 1477, 1479, 1481, 1483, 1485, 1487, 1489, 1491, 1493, 1495, 1497, 1499, 1501, 1503, 1505, 1507, 1509, 1511, 1513, 1515, 1517, 1519, 1521, 1523, 1525, 1527, 1529, 1531, 1533, 1535, 1537, 1539, 1541, 1543, 1545, 1547, 1549, 1551, 1553, 1555, 1557, 1559, 1561, 1563, 1565, 1567, 1569, 1571, 1573, 1575, 1577, 1579, 1581, 1583, 1585, 1587, 1589, 1591, 1593, 1595, 1597, 1599, 1601, 1603, 1605, 1607, 1609, 1611, 1613, 1615, 1617, 1619, 1621, 1623, 1625, 1627, 1629, 1631, 1633, 1635, 1637, 1639, 1641, 1643, 1645, 1647, 1649, 1651, 1653, 1655, 1657, 1659, 1661, 1663, 1665, 1667, 1669, 1671, 1673, 1675, 1677, 1679, 1681, 1683, 1685, 1687, 1689, 1691, 1693, 1695, 1697, 1699, 1701, 1703, 1705, 1707, 1709, 1711, 1713, 1715, 1717, 1719, 1721, 1723, 1725, 1727, 1729, 1731, 1733, 1735, 1737, 1739, 1741, 1743, 1745, 1747, 1749, 1751, 1753, 1755, 1757, 1759, 1761, 1763, 1765, 1767, 1769, 1771, 1773, 1775, 1777, 1779, 1781, 1783, 1785, 1787, 1789, 1791, 1793, 1795, 1797, 1799, 1801, 1803, 1805, 1807, 1809, 1811, 1813, 1815, 1817, 1819, 1821, 1823, 1825, 1827, 1829, 1831, 1833, 1835, 1837, 1839, 1841, 1843, 1845, 1847, 1849, 1851, 1853, 1855, 1857, 1859, 1861, 1863, 1865, 1867, 1869, 1871, 1873, 1875, 1877, 1879, 1881, 1883, 1885, 1887, 1889, 1891, 1893, 1895, 1897, 1899, 1901, 1903, 1905, 1907, 1909, 1911, 1913, 1915, 1917, 1919, 1921, 1923, 1925, 1927, 1929, 1931, 1933, 1935, 1937, 1939, 1941, 1943, 1945, 1947, 1949, 1951, 1953, 1955, 1957, 1959, 1961, 1963, 1965, 1967, 1969, 1971, 1973, 1975, 1977, 1979, 1981, 1983, 1985, 1987, 1989, 1991, 1993, 1995, 1997, 1999, 2001, 2003, 2005, 2007, 2009, 2011, 2013, 2015, 2017, 2019, 2021, 2023, 2025, 2027, 2029, 2031, 2033, 2035, 2037, 2039, 2041, 2043, 2045, 2047, 2049, 2051, 2053, 2055, 2057, 2059, 2061, 2063, 2065, 2067, 2069, 2071, 2073, 2075, 2077, 2079, 2081, 2083, 2085, 2087, 2089, 2091, 2093, 2095, 2097, 2099, 2101, 2103, 2105, 2107, 2109, 2111, 2113, 2115, 2117, 2119, 2121, 2123, 2125, 2127, 2129, 2131, 2133, 2135, 2137, 2139, 2141, 2143, 2145, 2147, 2149, 2151, 2153, 2155, 2157, 2159, 2161, 2163, 2165, 2167, 2169, 2171, 2173, 2175, 2177, 2179, 2181, 2183, 2185, 2187, 2189, 2191, 2193, 2195, 2197, 2199, 2201, 2203, 2205, 2207, 2209, 2211, 2213, 2215, 2217, 2219, 2221, 2223, 2225, 2227, 2229, 2231, 2233, 2235, 2237, 2239, 2241, 2243, 2245, 2247, 2249, 2251, 2253, 2255, 2257, 2259, 2261, 2263, 2265, 2267, 2269, 2271, 2273, 2275, 2277, 2279, 2281, 2283, 2285, 2287, 2289, 2291, 2293, 2295, 2297, 2299, 2301, 2303, 2305, 2307, 2309, 2311, 2313, 2315, 2317, 2319, 2321, 2323, 2325, 2327, 2329, 2331, 2333, 2335, 2337, 2339, 2341, 2343, 2345, 2347, 2349, 2351, 2353, 2355, 2357, 2359, 2361, 2363, 2365, 2367, 2369, 2371, 2373, 2375, 2377, 2379, 2381, 2383, 2385, 2387, 2389, 2391, 2393, 2395, 2397, 2399, 2401, 2403, 2405, 2407, 2409, 2411, 2413, 2415, 2417, 2419, 2421, 2423, 2425, 2427, 2429, 2431, 2433, 2435, 2437, 2439, 2441, 2443, 2445, 2447, 2449, 2451, 2453, 2455, 2457, 2459, 2461, 2463, 2465, 2467, 2469, 2471, 2473, 2475, 2477, 2479, 2481, 2483, 2485, 2487, 2489, 2491, 2493, 2495, 2497, 2499, 2501, 2503, 2505, 2507, 2509, 2511, 2513, 2515, 2517, 2519, 2521, 2523, 2525, 2527, 2529, 2531, 2533, 2535, 2537, 2539, 2541, 2543, 2545, 2547, 2549, 2551, 2553, 2555, 2557, 2559, 2561, 2563, 2565, 2567, 2569, 2571, 2573, 2575, 2577, 2579, 2581, 2583, 2585, 2587, 2589, 2591, 2593, 2595, 2597, 2599, 2601, 2603, 2605, 2607, 2609, 2611, 2613, 2615, 2617, 2619, 2621, 2623, 2625, 2627, 2629, 2631, 2633, 2635, 2637, 2639, 2641, 2643, 2645, 2647, 2649, 2651, 2653, 2655, 2657, 2659, 2661, 2663, 2665, 2667, 2669, 2671, 2673, 2675, 2677, 2679, 2681, 2683, 2685, 2687, 2689, 2691, 2693, 2695, 2697, 2699, 2701, 2703, 2705, 2707, 2709, 2711, 2713, 2715, 2717, 2719, 2721, 2723, 2725, 2727, 2729, 2731, 2733, 2735, 2737, 2739, 2741, 2743, 2745, 2747, 2749, 2751, 2753, 2755, 2757, 2759, 2761, 2763, 2765, 2767, 2769, 2771, 2773, 2775, 2777, 2779, 2781, 2783, 2785, 2787, 2789, 2791, 2793, 2795, 2797, 2799, 2801, 2803, 2805, 2807, 2809, 2811, 2813, 2815, 2817, 2819, 2821, 2823, 2825, 2827, 2829, 2831, 2833, 2835, 2837, 2839, 2841, 2843, 2845, 2847, 2849, 2851, 2853, 2855, 2857, 2859, 2861, 2863, 2865, 2867, 2869, 2871, 2873, 2875, 2877, 2879, 2881, 2883, 2885, 2887, 2889, 2891, 2893, 2895, 2897, 2899, 2901, 2903, 2905, 2907, 2909, 2911, 2913, 2915, 2917, 2919, 2921, 2923, 2925, 2927, 2929, 2931, 2933, 2935, 2937, 2939, 2941, 2943, 2945, 2947, 2949, 2951, 2953, 2955, 2957, 2959, 2961, 2963, 2965, 2967, 2969, 2971, 2973, 2975, 2977, 2979, 2981, 2983, 2985, 2987, 2989, 2991, 2993, 2995, 2997, 2999, 3001, 3003, 3005, 3007, 3009, 3011, 3013, 3015, 3017, 3019, 3021, 3023, 3025, 3027, 3029, 3031, 3033, 3035, 3037, 3039, 3041, 3043, 3045, 3047, 3049, 3051, 3053, 3055, 3057, 3059, 3061, 3063, 3065, 3067, 3069, 3071, 3073, 3075, 3077, 3079, 3081, 3083, 3085, 3087, 3089, 3091, 3093, 3095, 3097, 3099, 3101, 3103, 3105, 3107, 3109, 3111, 3113, 3115, 3117, 3119, 3121, 3123, 3125, 3127, 3129, 3131, 3133, 3135, 3137, 3139, 3141, 3143, 3145, 3147, 3149, 3151, 3153, 3155, 3157, 3159, 3161, 3163, 3165, 3167, 3169, 3171, 3173, 3175, 3177, 3179, 3181, 3183, 3185, 3187, 3189, 3191, 3193, 3195, 3197, 3199, 3201, 3203, 3205, 3207, 3209, 3211, 3213, 3215, 3217, 3219, 3221, 3223, 3225, 3227, 3229, 3231, 3233, 3235, 3237, 3239, 3241, 3243, 3245, 3247, 3249, 3251, 3253, 3255, 3257, 3259, 3261, 3263, 3265, 3267, 3269, 3271, 3273, 3275, 3277, 3279, 3281, 3283, 3285, 3287, 3289, 3291, 3293, 3295, 3297, 3299, 3301, 3303, 3305, 3307, 3309, 3311, 3313, 3315, 3317, 3319, 3321, 3323, 3325, 3327, 3329, 3331, 3333, 3335, 3337, 3339, 3341, 3343, 3345, 3347, 3349, 3351, 3353, 3355, 3357, 3359, 3361, 3363, 3365, 3367, 3369, 3371, 3373, 3375, 3377, 3379, 3381, 3383, 3385, 3387, 3389, 3391, 3393, 3395, 3397, 3399, 3401, 3403, 3405, 3407, 3409, 3411, 3413, 3415, 3417, 3419, 3421, 3423, 3425, 3427, 3429, 3431, 3433, 3435, 3437, 3439, 3441, 3443, 3445, 3447, 3449, 3451, 3453, 3455, 3457, 3459, 3461, 3463, 3465, 3467, 3469, 3471, 3473, 3475, 3477, 3479, 3481, 3483, 3485, 3487, 3489, 3491, 3493, 3495, 3497, 3499, 3501, 3503, 3505, 3507, 3509, 3511, 3513, 3515, 3517, 3519, 3521, 3523, 3525, 3527, 3529, 3531, 3533, 3535, 3537, 3539, 3541, 3543, 3545, 3547, 3549, 3551, 3553, 3555, 3557, 3559, 3561, 3563, 3565, 3567, 3569, 3571, 3573, 3575, 3577, 3579, 3581, 3583, 3585, 3587, 3589, 3591, 3593, 3595, 3597, 3599, 3601, 3603, 3605, 3607, 3609, 3611, 3613, 3615, 3617, 3619, 3621, 3623, 3625, 3627, 3629, 3631, 3633, 3635, 3637, 3639, 3641, 3643, 3645, 3647, 3649, 3651, 3653, 3655, 3657, 3659, 3661, 3663, 3665, 3667, 3669, 3671, 3673, 3675, 3677, 3679, 3681, 3683, 3685, 3687, 3689, 3691, 3693, 3695, 3697, 3699, 3701, 3703, 3705, 3707, 3709, 3711, 3713, 3715, 3717, 3719, 3721, 3723, 3725, 3727, 3729, 3731, 3733, 3735, 3737, 3739, 3741, 3743, 3745, 3747, 3749, 3751, 3753, 3755, 3757, 3759, 3761, 3763, 3765, 3767, 3769, 37		

مجتاؤون

- ليکڪ هيٺ ڄاڻايل ماڻهن ۽ ادارن جو نهايت ٿورائتو آهي، جن جو سهڪار، سنيون صلاحون، ڪتاب، نقشا، تصويري سمجهاڻيون ۽ مواد سندن اجازت سان هن ڪتاب ۾ ڪنهن پر ڪتب آيا:
- 70 نقشن مان 51 ليکڪ جا پنهنجا ٺاهيل آهن ۽ باقي هنن ذريعن تان ڪنيل آهن: 7 تون نقشو پٽاولا جي ”هستاريڪل جاگرافي آف سنڌ“ ۽ ”جينجنگ مئپ آف سنڌ“ تان ڪئي منجهس برٽش انڊيا آفيس لائبريري لنڊن ۾ رکيل اسطخري جي نقشي آڌار ڪجهه واڌارو ڪيو ويو آهي؛ 8 تون نقشو اينڊرسن جي ايشياٽڪ سوسائٽي آف بينگال جي جرنل پاڳو 19، 1849 ۾ ڇپيل ”ابن حوقلز اڪائونٽ ان سنڌ“ ۽ ايليت جي ”هسٽري آف انڊيا اٿر ٽولڊ باءِ ائس اون هسٽوريئس“ پاڳو، 1853 ۽ 1866 تان؛ 9 تون، ابن حوقل وارو دنيا جو نقشو (خریبت العالم) ”اطلس“ تاريخ الاسلام (عربي)، حسين مونس، قاهره 1986 تان؛ 10 هون نقشو جان واٽسن مڪ ڪرنڊل جي ”اٿنشيٽ انڊيا“ ٽالميءَ جي ٻڌايل 1885 تان؛ 11 ۽ 17 هون نقشا (ٽڪرا) وليم برائس جي ”اٿن اٿلس آف اسلام“ 1981 تان؛ 20 هون نقشو بوڊيلين لائبريري تان؛ 27 هون آندرونوف جي ”براهوي لينگئيج“، ماسڪو 1980 تان؛ 28 هون نقشو شيخ خورشيد حسن جي ”چوڪنڊي“ تان؛ نقشو 30 هون، نصير آباد تعلقو، ڊائريڪٽر سروي اٿنڊ سيٽلمينٽ سنڌ، ڪراچي، 1894/95 تان؛ 34 هون نقشو پاڪستان آرڪيالاجي نمبر 8 تان؛ 39 هون نقشو ايف. اي. خان جي ”پنيور“ (ڊي جي اي) تان؛ 41-47 هون نقشا ڊاڪٽر لوئس فليمر وٽان ”لوئر انڊس رپورٽ“، 1965، لاهور، پاڳو 1 ۽ 2 جي آڌار ٺاهيل؛ 53 هون نقشو ولهيلملي تان؛ 63 هون سليم علي ۽ رپلي جي ”برڊس آف انڊيا ان پاڪستان“ پاڳو 1، 1961 تان (ٿوري ڦيرقارسان).
- ڊائريڪٽر جنرل آرڪيالاجي محترم سعيدالرحمان جي اجازت سان نيشنل ميوزيم، پنيور ميوزيم، پاڪستان آرڪيالاجي جي اشاعتن، ۽ آمري، ڪوٽ ڏيجي، موهن جي دڙي، چانهون دڙي، منصوره ۽ پنيور تي ڪتابن مان تصويرون ورتيون، ۽ مارشل، ميڪي ۽ ڪزنس جا فوٽوگراف ڪتب آندا.
- محترم شيخ خورشيد حسن جون تصوير نمبر 406 ۽ 407 ڪنيون.
- ڊپٽي ڊائريڪٽر آرڪيالاجي، محترم سليم الحق پنيور ۽ منصوره جي ڪوٽائيءَ ۽ اتان لٽل هنري شين جي اصل فوٽوگرافن جي پڙتال ۾ سهڪار ڪيو.
- ڊائريڪٽر آرڪيالاجي ڪراچي، محترم فضل داد هنري شين جي حوالي سان سهڪار ڪيو.
- نيشنل ميوزيم ڪراچي جي اسسٽنٽ ڊائريڪٽر ڊاڪٽر آسما ابراهيم ۽ سپرنٽينڊنٽ محمد عارف سهڪار ڪيو.
- ڊاڪٽر رفيق مغل جا ڌار ڌار جاين تي ڇپيل مضمون ڪم آندا.
- اٿنٿروپولاجي ڊپارٽمينٽ، ليهمن يونيورسٽي، نيويارڪ جي ڊاڪٽر لوئس فلٽر ڪتاب کي بين الاقوامي انداز ڏيڻ بابت مفيد مشورن ۽ 41-47 نقشن سان نوازيو.
- آرڪيالاجي ڊپارٽمينٽ، وسڪانسن يونيورسٽي، ميڊيسن جي ڊاڪٽر جونائون مارڪ ڪينويئر جون سنڌو سڀيتا دؤران هلندڙ مردائن ۽ زنانن روايتي گهڻن جون تصويرون ڪتب آنديون.
- وائس چانسلر، سنڌ يونيورسٽي محترم مظهرالحق صديقيءَ سنڌالاجي ميوزيم ڄامشوري مان ڪنڀارڪن ٿانون، هنري نمونن ۽ ڪجهه ٻين شين جا فوٽوگراف ڪيڏن جي اجازت ڏني.
- ثقافت کاتي، سنڌ حڪومت جي سيڪريٽري محترم اسرار احمد شيخ سنڌ ميوزيم حيدرآباد مان ڪجهه هنري نمونن ۽ ٻين شين جا فوٽوگراف چڪڻ جي اجازت ڏني، ۽ ميوزيم انچارج محترم شهزور تباني ۽ ڊپٽي ڊائريڪٽر محترم عبدالقادر پنيور ۽ سهڪار ڪيو.
- محترم ابو بڪر شيخ لاڙ ميوزيم جي عملدارن سان هنري نمونن ۽ ٻين شين جا فوٽوگراف چڪڻ جي اجازت وٺڻ کان سڃاڻپ ڪرائي.
- جهنگلي جيوت، پيلي کاتي 257 کان 272 تصويرون سان نوازيو.
- روزاني ”يوننگ اسٽار“ ڪراچي جي ايڊيٽر محترم ڪمال مجيدالله ڪتاب جي بيهڪ بابت قيمتي صلاحون ڏنيون.
- ڊاڪٽر غلام محمد لاکي بابن جي نالن ۽ ترتيب بابت مفيد مشورا ڏنا.
- محترم ڪرم چند دوداڻي شو جو گچيءَ ۾ نانگ ويڙهي يوگا انداز ۾ ويهڻ وارو فوٽوگراف ڏنو.
- سنڌ ميوزيم حيدرآباد، نيشنل ميوزيم ڪراچي، سنڌالاجي ميوزيم ڄامشورو، لاڙ ميوزيم بدين ۽ پنيور ميوزيم پنيور تي رکيل هنري نمونن جا فوٽوگراف چڪڻ ڏنا.
- ريڊرز ڊائجسٽ (يوڪي) جي ”ايوري ڊي لائيف ٿرو ايجز“ 1990 (اي ايل اي) تان تصوير ڪنيون.
- پرنيل (يوڪي) جي ”پرنيلز اينسائيڪلوپيڊيا آف ورلڊ هسٽري“، 1977 (پي اي ڊبليو) تان تصويرون ڪنيون.
- جيوگرافي پارڪر جي ايڊٽ ڪيل ”ٿائيمس ورلڊ هسٽري“ تان تصويرون ڪنيون.
- پوسٽل، مائيڪل، جي ”ايئر آرنامينٽس آف انڊيا“، بمبئي 1989، تان تصويرون ڪنيون.
- ڪرس ساري جي ”ٿائيميلينيس آف اٿنشيٽ ورلڊ“ ڇپائيندڙ سمٽسونين انسٽيٽيوشن، 1993، تان نيز، آرين ۽ ٻين پوٽن سان 1200-1250 ع ڌاري رنگيل اجرڪ جهڙي سوٽي ڪپڙي، ۽ 1300-1450 جي چين مان گهرايل ريشمي ڌاڳي کي رنگي اٿيل لنگي جي اڳڙين جون تصويرون ڪنيون.
- محترم خورشيد قائمخاني جي ڪتاب تان سنڌي ڏاڏاڻن جي تصوير ڪئي.
- محترم محمد علي قادري پراڻن ماڳن، هنري شين ۽ ڪيترن ميوزيمن ۽ ڪتابن مان تصويرون جا فوٽو ڪليا، ٽرانسپيرنسيون ٺاهيون، ۽ مون ۽ ڪتاب جي ڇپائيندڙ عمر سومري سان گڏ ڪوڙ جاين تي هليو.
- ڊرافٽس مين اسلام ۽ ظهير، ۽ ٿاڻب ايڙي نقشن تي ڪم ڪيو ۽ محترم عبدالغني مواد ٺاهيو ڪيو.
- ملتان واري ميان ممتاز سومري سنڌ کان ٻاهر رهندڙ سومرن بابت ڪمائي ڄاڻ ڏني.
- محترم شمس الدين ميمڻ، سيڪريٽري پبلا ۽ جهنگلي جيوت کاتو، حڪومت سنڌ ۽ محترم منير اعوان فاريسٽ ڪنزروئيٽر 257-272 جهنگلي جانورن جون تصويرون ڇاپڻ لاءِ ڏنيون.
- پروفيسر ايمريٽس (ر) ڊاڪٽر نارما ڊايمانڊ، ڊپارٽمينٽ آف اٿنٿروپولاجي، مشيگان يونيورسٽي اڌ صدي اڳ ليکڪ کي اٿنٿروپولاجي ۽ آرڪيالاجي سان متعارف ڪرايو، جيڪو ليکڪ هتي ڪم آندو.
- محترم عمر سومري ڪافي پراڻن ماڳن جيئن ٺري، شاه ڪپور ۽ ڪيرن ڪوٽ تان هنري نمونا گڏ ڪيا، ذاتي طور ٽرانسپيرنسيون ۽ نقشا اسڪين ڪيا، ڪتاب جي ڇپائيءَ لاءِ وڏو وقت سيڙيو ۽ اٿتڪ محنت ڪئي، ۽ شاه ڪپور واري محل (ٿر) ۾ مسجد طور سڃاتل) ۽ ڪيرن ڪوٽ قلعي جون رٿائون ڪاغذ تي آنديون.
- مان پنهنجي ڪلاسي ۽ ڇهه ڏهاڪا پراڻي دوست محترم الاهي بخش سومري، قومي اسيمبلي پاڪستان جي اڳوڻي اسپيڪر، جو خاص ٿورائتو آهيان، جنهن هن ڪتاب لاءِ غيرجانبدار پيش لفظ لکيو.
- آخر ۾ مان پنهنجي زال فرزانه جو ٿورو مڃيندس، جنهن جو لکڻ ۽ تحقيق ۾ مون سان سدائين ساٿ رهيو آهي ۽ هن پيري به هوءَ هر ماڳ يا ميوزيم تي مون سان گڏ رهي ۽ تحقيق ۾ منهنجي مدد ڪيائين.

ليڪ

سائنسي موضوعن تي رپورٽون ڇپجي چڪيون آهن. اسڪول جي زماني کان وٺي سنڌ بابت هر موضوع جو اڀياس سندس مشغلو رهيو آهي. جيئن ته تَر جون لائبريريون سنڌ يا باغباني يا انجنيئرنگ تي سڀ ڪتاب وٺڻ جي سگهه نه سارينديون آهن، تنهنڪري هي پنهنجي لاءِ ڪتاب پاڻ ملهه وٺندو آهي. ائين چوڏهن هزار کن ڪتاب سنڌ تي، ايترائي ڪتاب ۽ رسالا ميون تي، ٻارهن هزار کن ڪتاب انجنيئرنگ ۽ ماحوليات تي ۽ ڏهه هزار کن بين سائنسي موضوعن تي، ڪل ملائي پنجاهه هزار کن ڪتاب اٿس. سندس زال جا ڏهه هزار کن ڪتاب ۽ ڇپيل شيون به سندس ڪم ايندا آهن.

سندس سنڌ تي لکڻين مان ”سورس مئيريل آن سنڌ“، 1977 (600 صفحا) ۽ ”ڪرانالاجيڪل ڊڪشنري آف سنڌ“، 1983 (700 صفحا) يادگار ڪتاب آهن. هن جي ڪتاب ”سڪس ٽائونڊ بيٽرس آف اريگيشن ان سنڌ“، 1993، جو ٻيو ڇاپو تيار ۽ هيٺ آهي. سندس ڪجهه ڪتاب جيئن ”هستاريڪل اٽلس آف سنڌ“ (300 نقشن سان)، ”هسٽري آف سنڌ ان ڪچرس“، ”ڪلائيميٽڪ چينجز ائنڊ ڊيئر امپيڪٽ آن هسٽري آف سنڌ“ ۽ ٽن ڀاڱن ۾ ”سوشل هسٽري آف سنڌ“ ڇپجڻ کان تيار رکيا آهن.

سندس سنڌ تي سو کان وڌيڪ مضمون (نو سو صفحا) ڇپيل آهن، جن کي ”اٽنشيٽ سنڌ“ نالي سان ڇپرائڻ جو ارادو رکي ٿو. تازو سنڌ تي ٻه ڪتاب لکيا اٿس؛ ”وائرڪٽائرمينٽ آف رويرين ايريا آف سنڌ“ ڇپجي چڪو آهي ۽ ”ڪوهستان ايريا آف سنڌ“ ڇپائي ۽ هيٺ آهي. ”هستاريڪل اٽلس آف سنڌ“ لاءِ مختلف علائقن جا سنڌ ڏيکاريندڙ اسي کان وڌيڪ هستاريڪل اٽلس ۽ ٽي هزار نقشا گڏ ڪيا اٿس. سندس زال فرزانه تحقيق، سفر ۽ آفيس جي ڪم ۾ ساڻس ساڻي هوندي آهي. سندس چارئي پٽ آمريڪا ۾ رهندا آهن (انهن مان هڪڙو تازو گذاري ويو). سنڌ، زراعت، سائنس ۽ ٽڪنالاجي ۽ ٽي ڪوڙ ايوارڊ ماڻيا اٿائين، جن ۾ صدر پاڪستان پاران انجنيئرنگ ۽ زراعت تي 1992 ۾ ڏنل ”ستاره امتياز“ ۽ 1999 ۽ 2002 ۾ مليل ٻيا ايوارڊ به شامل آهن. دنيا به دل تي گهڻو آهي، پنهنجي پسند جي ڄاڻ حاصل ڪرڻ لاءِ يورپ ۽ اتر آمريڪا گذريل ٽيهن سالن کان لاڳيتو ويندو رهندو آهي.

سندس جيون جي پهرين ڏهن سالن جي اٽمر ڪٿا پڻ ڇپائي لاءِ تيار رکي آهي.

ايم. ايڇ. پنهور 1925 جي ڪرسمس ڏهاڙي ابراهيم ڪڇي (دادو) ۾ ڄائو. ائين اي ڊي انجنيئرنگ ڪاليج مان 1949 ۾ مڪينڪل ۽ اليڪٽريڪل انجنيئرنگ ۾ بيچلر ۽ 1953 ۾ يونيورسٽي آف وسڪانسن، ميڊيسن (آمريڪا) مان ايگريڪلچرل انجنيئرنگ ۾ ايم ايس سي جي ڊگري حاصل ڪيائين.

هن 1953 کان 1969 تائين سنڌ ۽ اولهه پاڪستان حڪومتن ۾ خدمتون سرانجام ڏنيون؛ پهرين چار سال سنڌ ۾ ايگريڪلچرل انجنيئر طور ۽ باقي ٻارهن سال سپرنٽينڊنگ انجنيئر ايگريڪلچرل مشينري طور سنڌ ۽ بلوچستان جي آبادگارن کي ٻني سنوارڻ ۽ جر جي پاڻي جي سڌاري جون سهوليتون مهيا ڪندي. ان عرصي دوران هن بلدوزرن جو انگ تيرهن مان وڌائي ڇهه سو ۽ ملازمن جو هڪ سو مان ڇهن هزارن تائي پڇاڻيو. بلدوزرن جي مرمت لاءِ تيرهن ورڪشاپ ٺهرايائين، جيڪي اڃا تائين ڪم ڪري رهيا آهن. هن سنڌ ۾ ٽي هزار ۽ بلوچستان ۾ هڪ هزار ٽيوي ويل لڳايا، ۽ جر جي پاڻي، ان جي پيدا ٿيڻ، سڌاري ۽ سنڀال بابت ڏهه ڪتاب لکيا. هنن مان ”گرائونڊ واٽر ان سنڌ“، 1964، وڌايل 1969، آبادگارن، سرڪاري رٿاڪارن ۽ ٽيوي ويل هٿ وٺڻ لاءِ ڄاڻ جو پيندار ثابت ٿيو ۽ اڃا تائين ان عنوان تي هن کان بهتر ڪو ٻيو ڪتاب ناهي آيو.

1970 کان وٺي آبپاشي، پاڻي نيڪال، جر جي پاڻي، زراعت، ۽ تعليم، تحقيق ۽ صنعت لاءِ گهريل سائنسي سامان ۾ مهارت رکندڙ هڪ انجنيئرنگ ڪنسلٽنگ ڪمپني هلائي پيو ۽ هن مهل تائين صرف سرڪاري رٿائن تي ڪم ڪيو اٿس.

هي پنهنجي اباڻي ڪرت هاريو به جاري رکيو اچي ۽ حيدرآباد (سنڌ) ويجهو باغبانيءَ تي تحقيق جو مرڪز ٺاهيو اٿس، جتي چوويهه نوان ميوا متعارف ڪرايا اٿس، جن مان ٻارهن پٽيءَ ۾ پهچي چڪا آهن. هن ڪوڙ نوان ۽ مختلف ميوا پيدا ڪيا آهن، جيڪي روايتي مندن کان ڪجهه مهينا پوءِ تائين به لهن ٿا. هن گذريل ڏهاڪي کن سالن دوران پنهنجي باغ ۾ جيت مار ۽ پوٽا مار دوائن جو خاتمو آڻي مڪمل قدرتي پاڻن تي ڀاڙيو آهي. باغ ۾ ڪيل تحقيق تي هن هر ميوي لاءِ هڪ مٿيون لکيو آهي، جيڪي گڏائي چار هزار کن صفحا ٿيندا ۽ لٽل ميون ۽ پاڇين تي وڌيڪ ڏهه مينيون لکيا اٿس. سندس اسي کان وڌيڪ مضمون ۽ انجنيئرنگ ۽ زراعت تي ڪتاب، ۽ پنجاهه کان وڌيڪ

عمر سومرو

ھاري، پورھيت، سماجي ورڪر، ليڪڪ، پبلشر، سنڌيڪار، بينڪار ۽ ٽي وي ميزبان



عمر سومري جا وڏا سنڌ جي ضلعي نوشهري فيروز جي ڳوٺ ڌامڙي ۾ آباد هئا. پاڻ پنهنجي ڏهاڪن کان وڌيڪ عرصي کان ڪراچيءَ ۾ آباد آهي. اڪنامڪس ۾ ماسٽرس ڪيل اٿس. الاٽيڊ بينڪ ۾ 22 سال ڪم ڪرڻ کان پوءِ 2000 ۾ 42 سالن جي ڄمار ۾ پنهنجي رضا سان رٽائرمينٽ ورتائين. 1991 ۾ ماروٽڙا ڳوٺ ڪراچيءَ ۾ ماروٽڙا سماجي ساٿ ٺاهي ڳوٺ واسين لاءِ جيئن جون بنيادي سهوليتون حاصل ڪرڻ لاءِ ڀرپور پاڻ پوڙيائين ۽ سنڌ سنڌ ڪري سنڌين تي ئي ڏاڍ مڙسي هلائيندڙ قومپرستن جي روپ ۾ قوم فروشن هٿان تڪليف ۽ نقصان به سٺائين.



1998 ۾ کيس سومرا برادريءَ جي تنظيم آل سومرا سوشل ويلفيئر ايسوسيئيشن جي سچل يونٽ جو صدر چونڊيو ويو. 1999 ۾ پاڻ سومرا برادريءَ جي تنظيم سومرا نيشنل ڪائونسل - پاڪستان جو بنياد وڌائين ۽ 2000 ۾ ان کي رجسٽر ڪرايائين، جنهن جو پاڻ هنوقت به صدر آهي.

2003 ۾ ايم. ايڇ. پنهور پاران سنڌ جي سومرن ۽ سندن راج بابت سائنسي انداز ۾ ڪيل تحقيق کي اٺن الٽريٽيڊ هسٽاريڪل اٽلس آف سومرا ڪنگڊم آف سنڌ نالي ڇپرايائين.

2005 ۾ عمر سومرو اڪيڊمي جوڙيائين.

ننڍڙو ڏيئو - ٿورڙو تيل - وٽ آهر سوجهرو

انهي جو سنڌي ترجمو ڪري 2006 ۾ تصوير سنڌ نالي سان پنهنجي جوڙيل عمر سومرو اڪيڊميءَ پاران ڇپرائي پڌرو ڪيائين. 2008 کان 2010 دوران پاڪستان ٽيليويزن جي چئنلن تي ڪراچي سينٽر تان پيش ٿيندڙ مختلف سنڌي پروگرامن جي ميزباني ڪيائين ۽ اسڪرپٽ لکيائين.



2010 ۾ ڊاڪٽر مهر عبدالحق سومري جي ڪتاب دي سومرا جو سنڌي ترجمو ڪري سافٽ ڪاپي تيار ڪيائين، جيڪو ساڳئي سال سومرا راج گھراڻو نالي سان ثقافت کاتي سنڌ ڇپرايو.

اهو ويچاري ته محقق جي سنڌ بابت unparalleled تحقيقي تصنيف ”سڪس ٿائونڊ بيٽرس آف هسٽري آف اريگيشن ان سنڌ“ مان ڀرپور لاپ وٺڻ ۾ سنڌ واسين لاءِ ٻولي رنڊڪ نه بڻجي، ان جو سنڌي ترجمو ڪري ۽ پنهنجي جوڙيل عمر سومرو اڪيڊميءَ پاران 2013 ۾ ڇپائي پڌرو ڪيائين. ترجمي جي نرالي ڳالهه اها آهي ته ڪتاب ۾ موجود سنڌ جي تاريخ ٻڌائيندڙ 77 نقشا اکر اکر سنڌيءَ ۾ آهن، جيڪي پڙهندڙ جو ڌيان ڇڪڻ بنا کيس اڳتي وڌي وڃڻ نه ڏيندا. ان ريت هي سنڌ تي سنڌي ٻوليءَ ۾ هيٽري وڏي انگ ۾ نقشن وارو پهريون ۽ اڪيلو ڪتاب آهي، جنهن جهڙو متان ايندڙ گهٽ ۾ گهٽ اڌ صديءَ ۾ نه اچي سگهي.

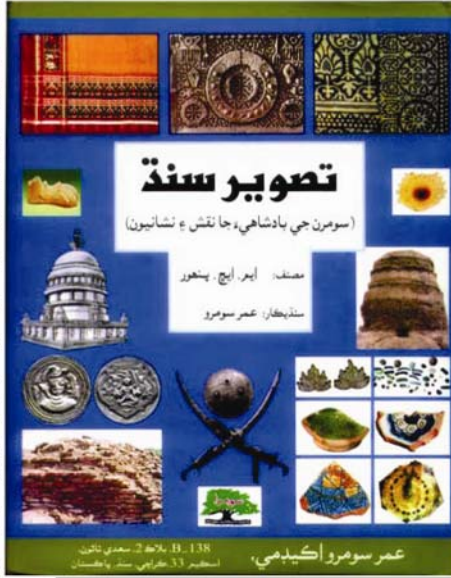

ايم. ايڇ. پنهور پاران سنڌ ۾ دريائن، نئين، واھن، جشن، ڪوهن ۽ پاڻيءَ جي ٻين ذريعن ۽ انهن مان ملندڙ پاڻي ڪيتي لاءِ ڪم اچڻ جي اوائلي جڳن کانوئي هلندڙ وقت تائين جي احوال بابت رٿيل ڪتاب ”سڪس ٿائونڊ بيٽرس آف هسٽري آف اريگيشن ان سنڌ“ لاءِ ميڙيل مواد کي ليڪڪ جي لاڏاڻي کان پوءِ سهيڙي

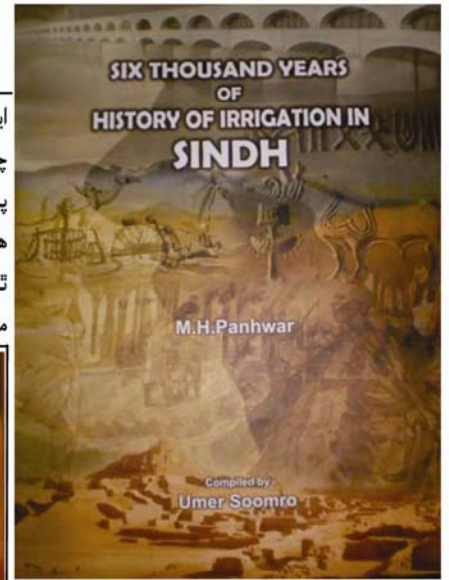
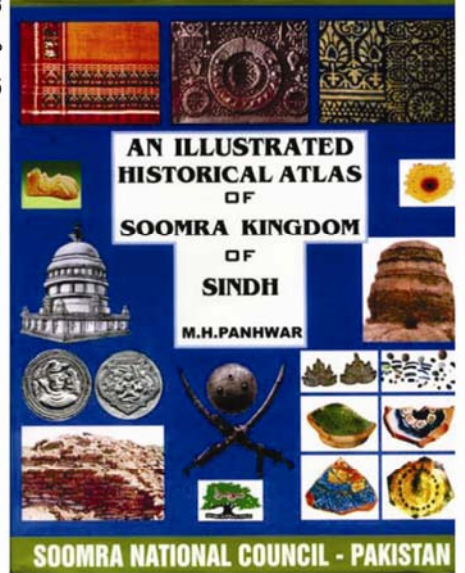

ترتيب ڏئي مڪمل سافٽ ڪاپي تيار ڪيائين، جيڪو 2011 ۾ ثقافت کاتي سنڌ ڇپائي پڌرو ڪيو. آبهوا، وايومنڊل، پاڻيءَ جي آندل لٽ، ريڄائيءَ، ڪيتي ۽ ڪيتي پاران ان پاڻي سنڌين جو پيٽ پري تهذيبن ۽ ثقافتن کي اُسرڻ ۾ هٿي ڏين، ڏاڍ راج ۽ ٻي سياسي اٿل پتل، معاشي سکياپ ۽ ٻاهران ڦورن کي چڪي اٿڻ ۾ سندس ڪردار تي نثر سان گڏ 77 نقشن ۽ 890 تصويرون ذريعي ڀرپور روشني وجهندڙ هي ڪتاب پنهنجو مٿ پاڻ

سنڌ جي ريڄائي تاريخ جا ڇهه هزار سال

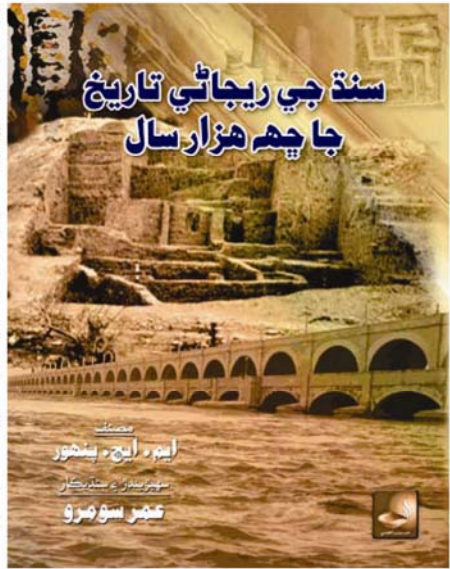

2011 ۾ ايم. ايڇ. پنهور جي ٽي ڏهاڪا اڳ ڇپيل ڪتاب ڪرانالاجيڪل ڊڪشنري آف سنڌ جو سنڌي ترجمو ڪيائين ۽ پيرائتي سنڌ ڪٿا نالي سان پنهنجي جوڙيل عمر سومرو اڪيڊميءَ پاران ڇپائي پڌرو ڪيائين.

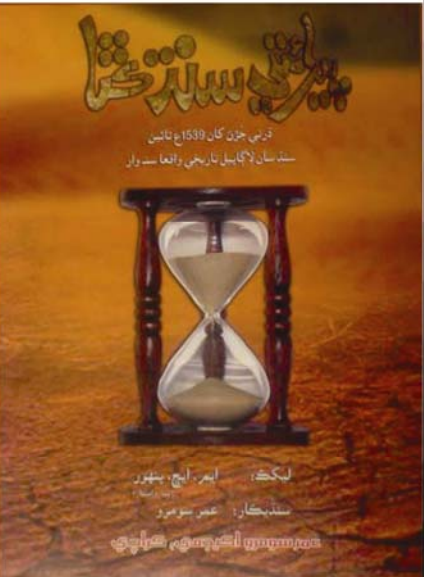

۽ سنڌ جي تاريخ سان دلچسپي رکندڙن لاءِ هڪ بيمثال سوکڙي آهي.

مالي سگهه نه هجڻ ڪري سخت ناانصافين ۾ به انصاف جو ڌڙ نه کڙڪائي سگهڻ وارن کي مفت يا سستي قانوني سهائتا ڏيڻ لاءِ ڪجهه هڏوڪي مزاج وڪيلن ۽ ٻين دوستن سان گڏجي ”پاڪستان ليگل ايد اينڊ سروسز ٽرسٽ“ جوڙي ۽ ان کي 2013 ۾ رجسٽرڊ ڪرايائين.

